

操作说明书

WA131

可伸缩式连接件

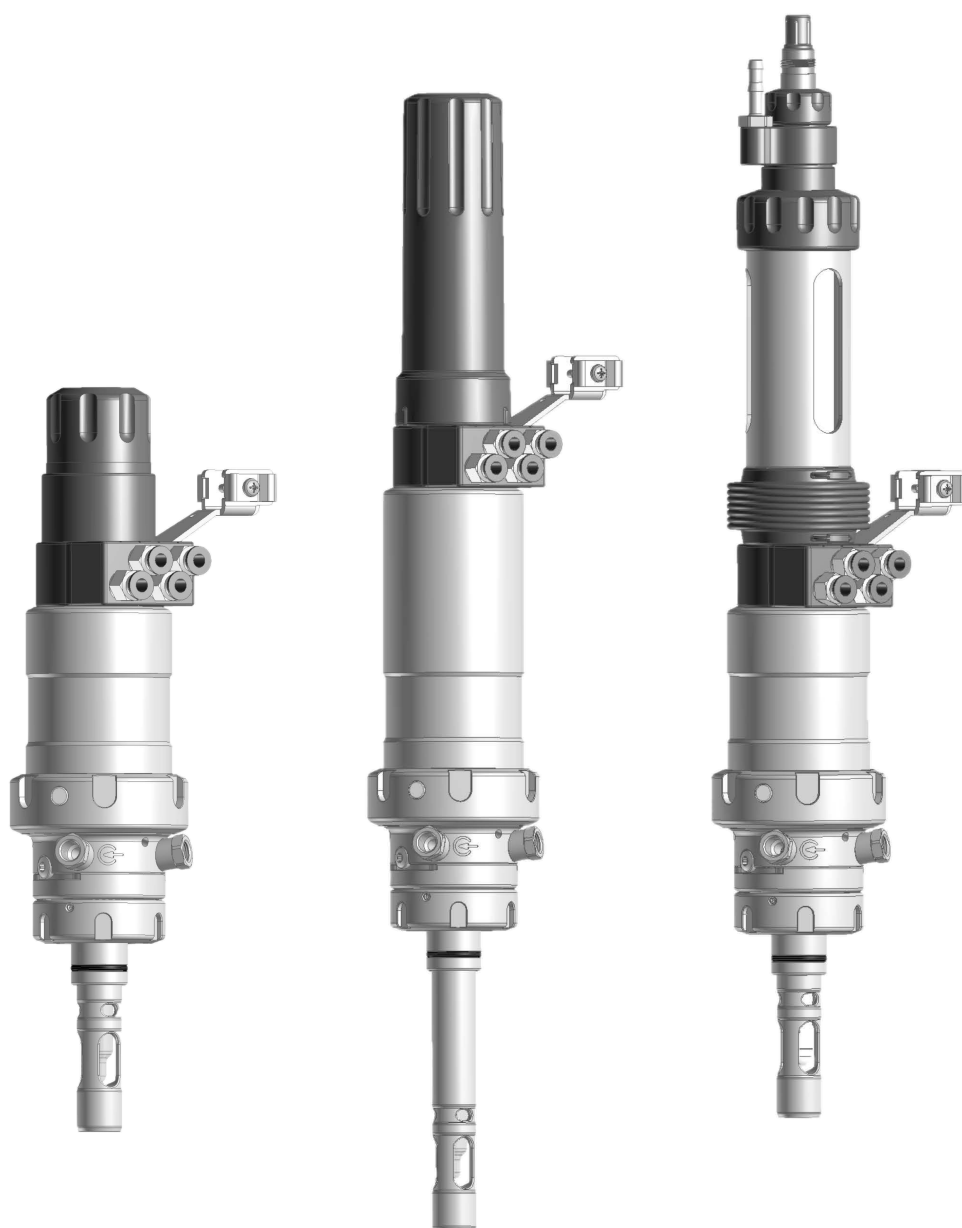

安装前请阅读。
请妥善保管以备日后使用。



补充提示

请阅读本文件，并妥善保存以供日后使用。在组装、安装、运行或维护产品之前，请确保您已完全理解本文所述的指导和风险。请务必遵守安全提示。不遵守本文件的指导可能会导致严重的人身伤害和/或财产损失。本文件如有更改，恕不另行通知。

以下补充提示解释了本文件中安全信息的内容和结构。

安全章节

本文件的安全章节描述了基本安全知识。描述了一般危险并给出了避免这些危险的策略。

警告提示

本文件中使用了以下警告提示来表示危险情况：

符号	类别	含义	备注
⚠	警告！	表示可能导致人员死亡或严重（不可逆转）伤害的情况。	警告提示中给出了避免危险的信息。
⚠	小心！	表示可能导致人员轻微至中度（可逆转）伤害的情况。	
无	注意！	表示可能导致财产和环境损害的情况。	

本文件中使用的符号

符号	含义
→	交叉引用更多内容
✓	行动指令中的中间或最终结果
▶	行动指令图示的流程方向
①	图中的位置编号
(1)	文本中的位置编号

目录

1 安全	5
1.1 用途.....	5
1.2 对人员的要求.....	5
1.3 安全装置.....	6
1.4 剩余风险.....	7
1.5 安全附件.....	8
1.6 危险物质.....	9
1.7 在易爆区域运行.....	9
1.7.1 安装和维修时可能发生的点燃危险.....	9
1.7.2 运行时可能发生的点燃危险.....	10
1.8 安全培训.....	10
1.9 维护和备件.....	10
2 产品	11
2.1 供货范围.....	11
2.2 产品标识.....	11
2.2.1 产品规格示例.....	11
2.2.2 产品密钥.....	12
2.3 铭牌.....	14
2.4 符号和标识.....	16
2.5 结构和功能.....	16
2.5.1 伸缩式连接件.....	17
2.5.2 驱动装置和传感器夹套.....	18
2.5.3 工艺接头.....	18
2.5.4 浸管.....	19
2.6 可允许的调整.....	19
2.7 SERVICE/PROCESS 端位.....	20
2.7.1 服务位置和工艺位置.....	20
2.7.2 端位报告.....	21
3 安装	22
3.1 伸缩式连接件：安装.....	22
3.2 安全附件：安装.....	22
3.3 排流软管：安装.....	23
3.4 进流软管（选配）：安装.....	23
3.5 气动控制装置：安装.....	24
4 调试	25
5 运行	26
5.1 移动至工艺位置（PROCESS 端位）.....	26
5.2 移动至服务位置（SERVICE 端位）.....	26
5.3 传感器的安装和拆卸.....	27
5.3.1 针对传感器安装和拆卸的安全提示.....	27
5.3.2 固体电解质传感器，短距离浸入深度：安装.....	27
5.3.3 固体电解质传感器，短距离浸入深度：拆卸.....	28
5.3.4 固体电解质传感器，长距离浸入深度：安装.....	29
5.3.5 固体电解质传感器，长距离浸入深度：拆卸.....	30
5.3.6 液体电解质传感器：安装.....	31
5.3.7 液体电解质传感器：拆卸.....	33
6 维护	34
6.1 检查.....	34
6.1.1 检查和维护间隔时间.....	34
6.1.2 Knick 高级服务.....	34

6.2 维护	35
6.2.1 许可的润滑剂	35
6.2.2 接液材料特性	35
6.3 维修	36
6.3.1 维修安全提示	36
6.3.2 驱动单元：拆卸	36
6.3.3 驱动单元：组装	37
6.3.4 浸管：拆卸	38
6.3.5 浸管：组装	39
6.3.6 校准腔：拆卸	40
6.3.7 校准腔：组装	41
6.3.8 Knick 维修服务	41
7 故障排除	42
7.1 故障状态	42
8 停用	43
8.1 伸缩式连接件：拆卸	43
8.2 退返	43
8.3 废弃处理	43
9 备件、附件和工具	44
9.1 密封套件	44
9.2 备件	46
9.3 附件	47
9.4 工具	51
10 尺寸图	52
11 技术数据	58
词汇表	60
关键词索引	61

1 安全

以下安全说明包含安全使用产品的必要信息。如果您有任何疑问，请使用本文件背面提供的信息联络 Knick Elektronische Messgeräte GmbH & Co. KG。

1.1 用途

SensoGate WA131 是一款用于安装在锅炉、容器和管道内的伸缩式连接件。本产品用于固装传感器以进行过程参数的测量。传感器通过 SensoGate WA131 伸入到工艺介质中。SensoGate WA131 以气动驱动方式运行。

处于服务位置 (SERVICE 端位) 时，客户 (以下也称作“运营单位”) 可以在工艺条件下对传感器进行清洁、校准和更换。对此，请按照本说明书中所述的程序进行操作。

如果将本产品与未经 Knick 授权的产品或零部件组合使用，则与此相关的所有风险和责任均由运营单位承担。

SensoGate WA131 适用于以下传感器类型：

固体电解质传感器	外径 12 mm，长度 225 mm，传感头螺纹 PG 13.5
液体电解质传感器	外径 12 mm，长度 250 mm
光学传感器	外径 12 mm

更多信息请参见传感器制造商提供的相关文档。

仅允许在遵守规定的运行条件下使用本产品。 → *技术数据, 页 58*

借助模块化的结构设计，SensoGate WA131 能够随客户处的变化条件而调整。

→ *可允许的调整, 页 19*

对产品进行安装、操作、维护或其他处理时必须始终小心谨慎。禁止在本文所述范围之外应用本产品，否则可能导致严重的人身伤害、死亡以及财产损失。因未按用途使用产品而造成的损失均由运营公司自行承担。

SensoGate WA131-X 的结构已通过易爆区域运行认证。

→ *在易爆区域运行, 页 9*

1.2 对人员的要求

运营公司必须确保使用或以其他方式接触该产品的员工均已经过充分培训并得到合规指导。

运营公司必须遵守所有与产品有关的适用法律、法规、条例以及相关的行业资质标准，并必须确保其员工同样遵守。不遵守上述规定将构成运营公司对产品的义务违反。严禁违规使用产品。

1.3 安全装置

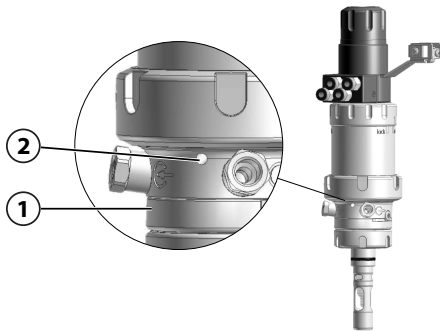

泄漏孔

校准腔 (1) 设有三个径向泄漏孔 (2)。

如果工艺介质从泄漏孔 (2) 中溢出，则表示校准腔的 O 型密封圈已损坏。由此可以对损坏情况进行检测和修复。

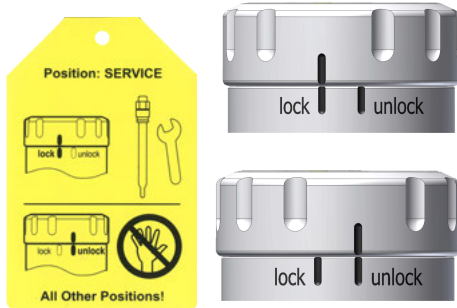

回缩锁定装置 SensoLock

回缩锁定装置 SensoLock 用于防止 SensoGate WA131 在更换或维护传感器期间意外伸出到工艺位置 (PROCESS 端位)。将 SensoLock 环设置为“lock”可以使 SensoGate WA131 机械锁定。

SensoGate WA131 处于服务位置 (SERVICE 端位)。将 SensoLock 环手动调至“lock”，此时 SensoGate WA131 无法伸出到工艺位置 (PROCESS 端位)。

装入传感器后，将 SensoLock 环调至“unlock”。

有关 SensoLock 的信息请参见安全标签。安全标签固定在 SensoGate WA131 的支承托架上。

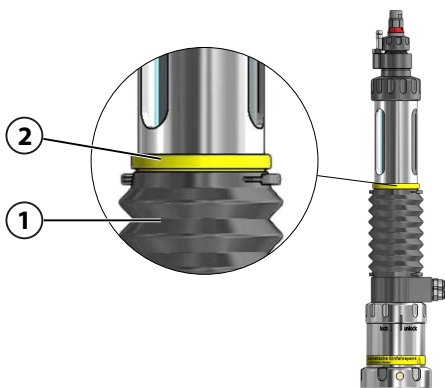

液体电解质传感器拆除状态下的回缩锁定装置

该安全装置仅在 V 型特殊规格产品上提供使用。 → 产品密钥, 页 12

在波纹管 (1) 上方的黄色标记环 (2) 处可以识别到回缩锁定装置。如果黄色标记环 (2) 缺失，则安全装置的功能不可用。

通过机械锁定装置，SensoGate WA131 在液体电解质传感器已拆卸的情况下不会伸出到工艺位置 (PROCESS 端位)。

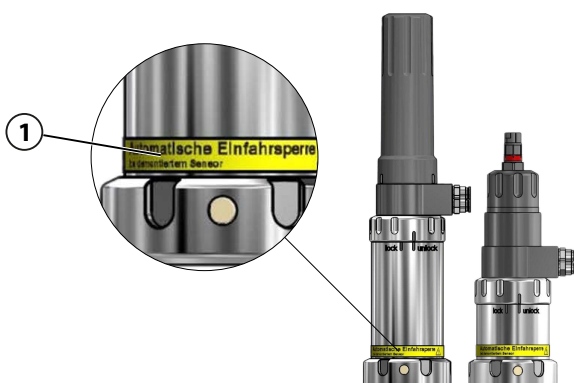

固体电解质传感器拆除状态下的回缩锁定装置

该安全装置仅在 W 型特殊规格产品上提供使用。 → 产品密钥, 页 12

在 SensoGate WA131 驱动装置上的黄色标记环 (1) 处可以识别到回缩锁定装置。如果黄色标记环 (1) 缺失，则安全装置的功能不可用。

通过机械锁定装置，SensoGate WA131 在固体电解质传感器已拆卸的情况下不会伸出到工艺位置 (PROCESS 端位)。

1.4 剩余风险

本产品按照公认的技术安全规定开发和制造。SensoGate WA131 已接受内部风险评估。然而，并非所有风险均可被充分降低，仍然存在以下剩余风险：

环境影响

潮湿、腐蚀、化学品以及环境温度的作用均可能影响产品的安全运行。

请遵守以下提示：

- 在可能情况下，应将本产品安装在受到防护的设施区域内。或者采取适当措施对 SensoGate WA131 进行保护（例如安装 ZU0759 防护罩¹⁾）。 → *附件, 页 47*
- 如果工艺介质具有化学腐蚀性，则需相应调整检查及维护间隔时间。 → *检查和维护间隔时间, 页 34*
- 具有附着性和粘性的工艺介质可能影响 SensoGate WA131 的产品功能（例如由于部件粘连）。此时需相应调整检查及维护间隔时间。 → *检查和维护间隔时间, 页 34*

¹⁾ ZU0759 防护罩用于避免天气影响，并且防止液体或颗粒物从外部渗入到传感器连接器区域内。

1.5 安全附件

专项开发的附件可供用于提升安全性的需要。 → 附件, 页 47

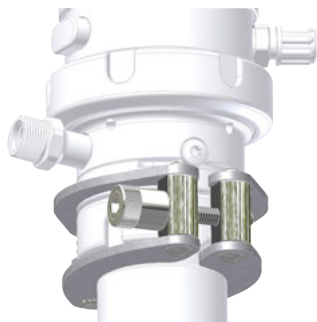

ZU0818 固定夹具，适用于 25 mm Ingold 管接头

固定夹具用于防止 Ingold 管接头 (25 mm) 螺接的联管螺母出现意外松脱。

安全夹具的夹臂将 SensoGate WA131 与客户端工艺接口连接在一起。安全夹具的止动凸耳嵌入联管螺母的凹槽内 (形封闭)。

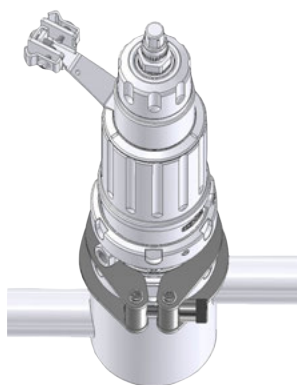

ZU1055 固定夹具，适用于 K8 工艺接头

固定夹具用于防止螺接 K8 工艺接头的联管螺母出现意外松脱。

安全夹具的夹臂将 SensoGate WA131 与客户端工艺接口连接在一起。安全夹具的止动凸耳嵌入联管螺母的凹槽内 (形封闭)。

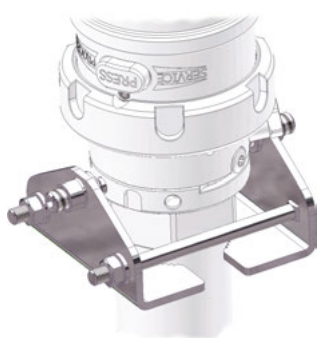

ZU0877 固定夹钳，适用于工艺接头 G1"、G1 ¼"、R1"、R1 ¼"、1"NPT

固定夹钳用于防止采用螺纹连接的 SensoGate WA131 的工艺螺纹接头出现意外松脱。固定夹钳可供用于带以下螺纹的工艺接头：G1"、G1 ¼"、R1"、R1 ¼"、1" NPT。

固定夹钳适用于长度为 10 mm 以上且外径为 39 mm 至 57 mm 的螺纹管接头。

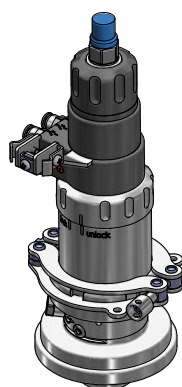

ZU1138 安全夹具，适用于伸缩式连接件 SensoGate

该附件用于保护伸缩式连接件，以防伸缩式连接件驱动装置和工艺接口之间的螺纹连接出现意外松脱。由此能够提升伸缩式连接件的操作安全性。

安全夹具的夹臂将 SensoGate WA131 的驱动装置与联管螺母连接到一起。安全夹具的止动凸耳嵌入联管螺母的凹槽内 (形封闭) 以保护螺纹连接。

1.6 危险物质

如果接触到危险物质或发生与产品相关的其他伤害，必须立即就医并遵循适用规程以确保员工安全和健康。未能及时就医可能导致严重的人身伤害或死亡。

在某些情况下（如更换传感器或维修），专业人员可能会接触到以下危险物质：

- 工艺介质
- 润滑剂

运营单位负责进行危险评估。

关于处理危险物质的危险和安全提示，请参见制造商的相关安全数据表。

1.7 在易爆区域运行

SensoGate WA131-X 已通过易爆区域运行认证。

- 欧盟型式检验证书 KEMA 04ATEX4035X

在易爆区域内的安装和操作条件请参见相关证书。

超出制造商规定范围内的标准大气条件（例如环境温度和压力）不会影响伸缩式连接件的耐久性。

→ *技术数据*, 页 58

相关证书包含在产品的供货范围内，最新版本请参见 www.knick.de。

必须遵守安装所在地针对易爆区域内设施安装的现行规定和标准。指引参见：

- IEC 60079-14
- 欧盟指令《2014/34/EU》和《1999/92/EC (ATEX)》

1.7.1 安装和维修时可能发生的点燃危险

为避免机械火花的产生，应小心操作 SensoGate WA131-X 并采取适当措施，例如使用盖板和垫板。

SensoGate WA131-X 的金属部件必须通过指定的接地端和金属工艺接头连入设施的等电位联结。

将部件更换为其他材料的 Knick 原装备件（如 O 型密封圈）时，铭牌上的数据与 SensoGate WA131-X 实际规格的数据之间可能出现偏差。运营单位需对此类偏差进行评估和记录。

→ *铭牌*, 页 14

静电荷

某些型号的 SensoGate WA131-X 的驱动单元包含由非导电塑料制成的外壳部件。这些外壳部件可能由于其表面原因而产生静电荷，仅当满足以下条件时不会在 0 区形成有效点火源：

- 不含易于产生电荷的机械结构。
- 仅可使用湿布清洁非金属部件。

机械火花

仅当满足以下条件时，对金属部件的单次撞击或 SensoGate WA131-X 金属部件之间的相互碰撞不会形成潜在点火源：

- 可能的碰撞速度低于 1 m/s。
- 可能的冲击能量小于 500 J。

如果无法确保这些条件，则运营单位必须重新评估金属部件上的单次撞击或金属部件之间的相互碰撞是否形成潜在点火源。运营单位必须采取适当措施将风险降至最低，例如确保非爆炸性环境。

1.7.2 运行时可能发生的点燃危险

对于配有聚丙烯 (PP) 材质校准腔的产品型号以及使用电导率低于 1 nS/m 的非水基清洁介质、冲洗介质或校准介质时，内部的非导电部件可能产生静电荷。运营单位必须评估与此相关的危险并采取适当措施。

所使用的传感器必须具备在易爆区域内的运行许可。更多信息请参见传感器制造商文档。

1.8 安全培训

Knick Elektronische Messgeräte GmbH & Co. KG 可应要求进行初始调试相关的安全指导和产品培训。详细信息可从当地的授权代表处索取。

1.9 维护和备件

预防性维护

预防性维护有助于保持产品的正常工作状态并最大限度地减少停机时间。Knick 为检查及维护间隔时间提供了参考建议。 → *维护, 页 34*

润滑剂

仅允许使用经过 Knick 许可的润滑剂。可根据需求提供特殊应用或升级为特种润滑剂。使用其他润滑剂将构成对产品的不当使用。 → *维护, 页 34*

工具和安装辅助装置

专用工具和安装辅助装置能够帮助维护人员以安全专业的方式更换部件和易损件。 → *工具, 页 51*

备件

为按照专业要求正确进行产品维修，仅可使用 Knick 原装备件。使用其他备件将构成对产品的不当使用。

→ *备件, 页 46*

维修服务

Knick 维修服务为产品提供具有原厂质量的专业维修。如有需要，可以在维修期间提供一台替代设备。

更多信息请参见 www.knick.de。

2 产品

2.1 供货范围

- 按照订购规格的 SensoGate WA131 产品
- 操作说明书
- 欧盟符合性声明¹⁾
- 欧盟型式检验证书²⁾
- 针对特殊规格的附加文档 (如需)²⁾

2.2 产品标识

SensoGate WA131 的不同产品规格均在产品密钥中编入代码。

产品密钥标示在铭牌、交货单和产品包装上。 → 铭牌, 页 14

2.2.1 产品规格示例

基础设备	WA131	-	X	1	A	A	H	Ø	A	A	1	1	-	Ø	Ø	V	
防爆	ATEX Zone 0		X											-			
传感器	pH 值传感器 Ø12 mm, 带加压功能以及用于压缩空气供应的压力腔			1										-			
密封材料	FKM				A									-			
接液材料 ³⁾	1.4571 / 1.4571 / 1.4571					A								-			
工艺接头	Ingold 管接头, 25 mm						H	Ø						-			
浸入深度	浅								A					-			
气动装置接口	无气动端位报告									A				-			
冲洗介质接口	进流口 G1/8 (内螺纹), 排流口 G1/8 (内螺纹) 带有整套排流软管 (3 m)										1			-			
SensoLock	有											1		-			
特殊规格	回缩锁定装置, 用于传感器拆除后的连接件。适用于浸入深度 A 和 K。													-	Ø	Ø	V

¹⁾ 供货范围内的组成部件仅限于防爆型产品。

²⁾ 供货取决于订购的 SensoGate WA131 规格 → 产品密钥, 页 12

³⁾ 材料组合: 与过程接触部件的校准腔 / 与冲洗介质接触部件的校准腔 / 浸管

2.2.2 产品密钥

基础设备		WA131	-	-	-	-	-	-	-	-	-	-	-	-	-	-	-
防爆	ATEX Zone 0		X														
	无		N														
传感器	传感器 Ø12 mm, 采用 PG13.5 螺纹		0														
	pH 值传感器 Ø12 mm, 带加压功能以及用于压缩空气供应的压力腔		1														
	光学传感器 Ø12 mm, 采用 PG13.5 螺纹		4														
密封材料	FKM		A														
	EPDM		B														
	EPDM - FDA		E														
	FFKM - FDA		H														
	FFKM Chemraz 505		J														
	FFKM		K														
	FFKM Perlast G75B		L														
	FFKM Kalrez 6375		M														
接液材料 ¹⁾	1.4571 / 1.4571 / 1.4571		A														
	哈氏合金 / 哈氏合金 / 哈氏合金		B														
	PEEK / PEEK / PEEK		C														
	PVDF / PVDF / PVDF		D														
	PEEK HD / PEEK HD / PEEK HD		E														
	PVDF HD / PVDF HD / PVDF HD		F														
	PP / PP / PP		P														
	钛 / 钛 / 钛		T														
	1.4571 / 1.4571 / PEEK		Z														
工艺接头	Ingold 管接头, 25 mm		H 0														
	松套法兰, 1.4571, PN10/16, DN 32		B 0														
	松套法兰, 1.4571, PN10/16, DN 40		B A														
	松套法兰, 1.4571, PN10/16, DN 50		B 1														
	松套法兰, 1.4571, PN10/16, DN 65		B 2														
	松套法兰, 1.4571, PN10/16, DN 80		B 3														
	松套法兰, 1.4571, PN10/16, DN 100		B 4														
	松套法兰, 1.4571, PN40, DN 32		E 0														
	松套法兰, 1.4571, PN40, DN 40		E A														
	松套法兰, 1.4571, PN40, DN 50		E 1														
	松套法兰, 1.4571, PN40, DN 65		E 2														
	松套法兰, 1.4571, PN40, DN 80		E 3														
	松套法兰, 1.4571, PN40, DN 100		E 4														
	牛奶管 DN 50		C 1														
	牛奶管 DN 65		C 2														
	牛奶管 DN 80		C 3														
	牛奶管 DN 100		C 4														
	松套法兰, ANSI 316, 150 lbs, 1½"		D 0														

¹⁾ 材料组合：与过程接触部件的校准腔 / 与冲洗介质接触部件的校准腔 / 浸管

基础设备		WA131	-	-	-	-	-	-	-	-	-	-	-	-	-	-
	松套法兰, ANSI 316, 150 lbs, 2"	D 1														
	松套法兰, ANSI 316, 150 lbs, 2½"	D 2														
	松套法兰, ANSI 316, 150 lbs, 3"	D 3														
	松套法兰, ANSI 316, 150 lbs, 3.5"	D 4														
	松套法兰, ANSI 316, 150 lbs, 4"	D 5														
	松套法兰, ANSI 316, 300 lbs, 1½"	P 0														
	松套法兰, ANSI 316, 300 lbs, 2"	P 1														
	松套法兰, ANSI 316, 300 lbs, 2½"	P 2														
	松套法兰, ANSI 316, 300 lbs, 3"	P 3														
	G1" (外螺纹)	G 1														
	G1¼" (外螺纹)	G 3														
	G1½" (外螺纹)	G 5														
	R1" (外螺纹) ¹⁾	R 1														
	R1 ¼" (外螺纹) ¹⁾	R 3														
	1 "NPT (外螺纹) ¹⁾	N 1														
	G2¼", 适用于 ARF210/215	K 8														
	夹具 1.5"	J 1														
	夹具 2"	J 2														
	夹具 1.5", 倾斜	A J F														
	连接件 DIN 3237-1/-2, PN16, DN 25 ²⁾	T X														
	连接件 DIN 3237-1/-2, PN16, DN 32 ²⁾	T 0														
	连接件 DIN 3237-1/-2, PN16, DN 40 ²⁾	T A														
	连接件 DIN 3237-1/-2, PN16, DN 50 ²⁾	T 1														
	连接件 DIN 3237-1/-2, PN16, DN 80 ²⁾	T 3														
浸入深度	浅	A														
	深	B														
	浅, 无锁闭功能	K														
气动装置接口	无气动端位报告	A														
	带气动端位报告	B														
冲洗介质接口	无进口, 排出口 G¼" (内螺纹) 带有整套排流软管 (3 m)	0														
	进口 G¼" (内螺纹), 排出口 G¼" (内螺纹) 带有整套排流软管 (3 m)	1														
	进口 G¼" (内螺纹) 带有整套进流软管 (5 m), 排出口 G¼" (内螺纹) 带有整套排流软管 (3 m)	2														
SensoLock	无	0														
	有	1														
特殊规格	无															
	配备专用润滑脂 (由客户提供)															
	带加强型刮油圈 PTFE/PEEK (不适用于 Ingold 管接头)															
	客户专用特殊数据表															
	回缩锁定装置, 用于传感器拆除后的连接件。适用于浸入深度 A 和 K。	1														

¹⁾ 仅适用于 1.4571、哈氏合金、钛、PEEK 材料

²⁾ 此版本需要一个用于接合观察窗连接件的适配器。该适配器属于 Knick 观察窗连接件的组成部分。

基础设备

WA131

回缩锁定装置，用于传感器拆除后的连接件。

0 - 0 0 W

2.3 铭牌

SensoGate WA131 在驱动单元和工艺单元上通过铭牌进行标识。根据 SensoGate WA131 的规格而定，铭牌上将会提供不同的信息。

铭牌，无防爆认证的规格

提示：示例图展示了 SensoGate WA131-N 规格的铭牌。

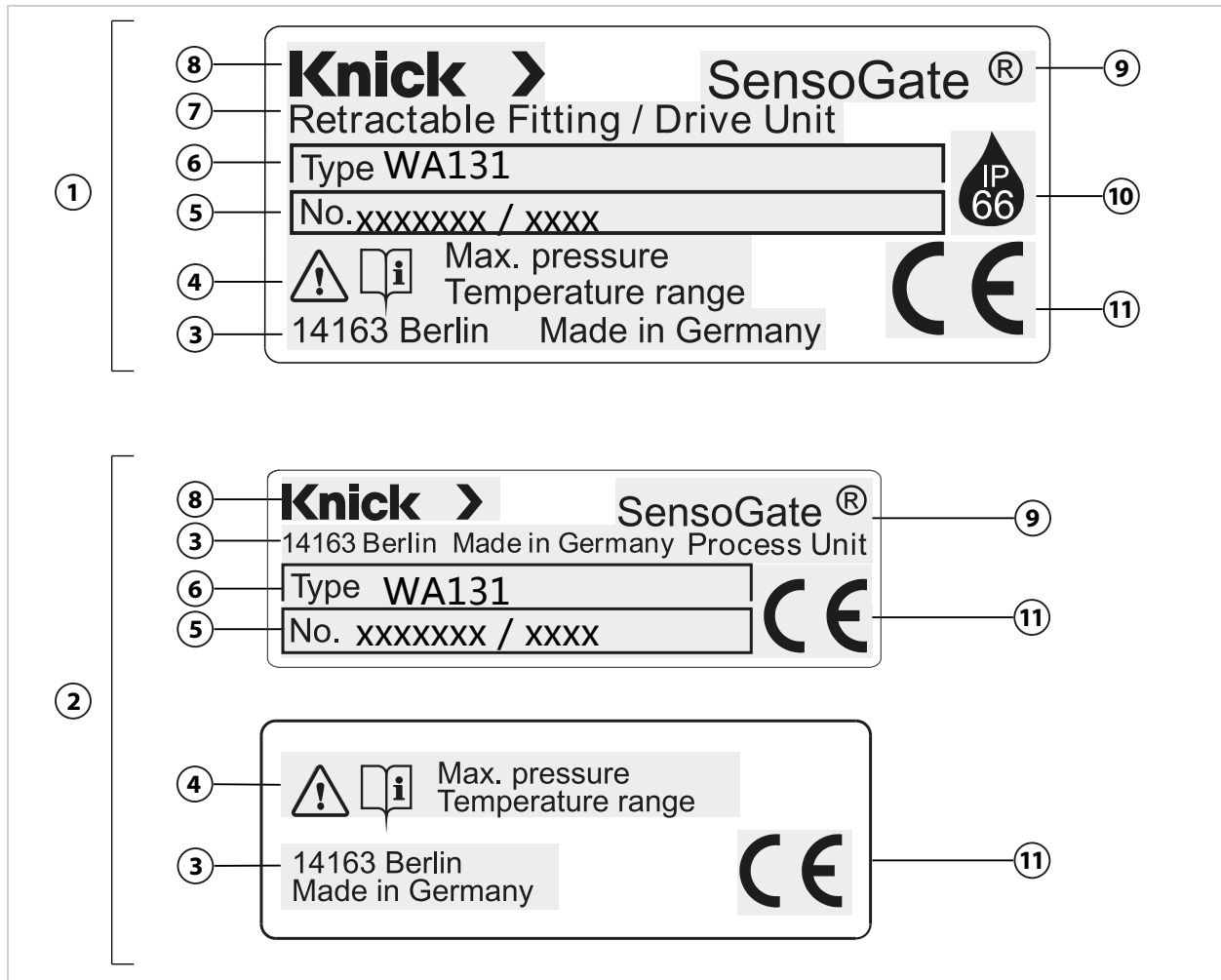

1	驱动单元铭牌	7	产品组 / 组件
2	工艺单元铭牌	8	制造商名称
3	制造商地址及原产地名称	9	产品系列
4	最大工作压力和温度范围指示 ¹⁾	10	IP 防护等级
5	序列号 / 制造年份和周数	11	CE 标识
6	型号 (产品密钥)		

¹⁾ 更多信息请参见→安全, 页 5和→技术数据, 页 58章节。

铭牌，带防爆认证的规格

提示: 示例图展示了 SensoGate WA131-X 规格的铭牌。

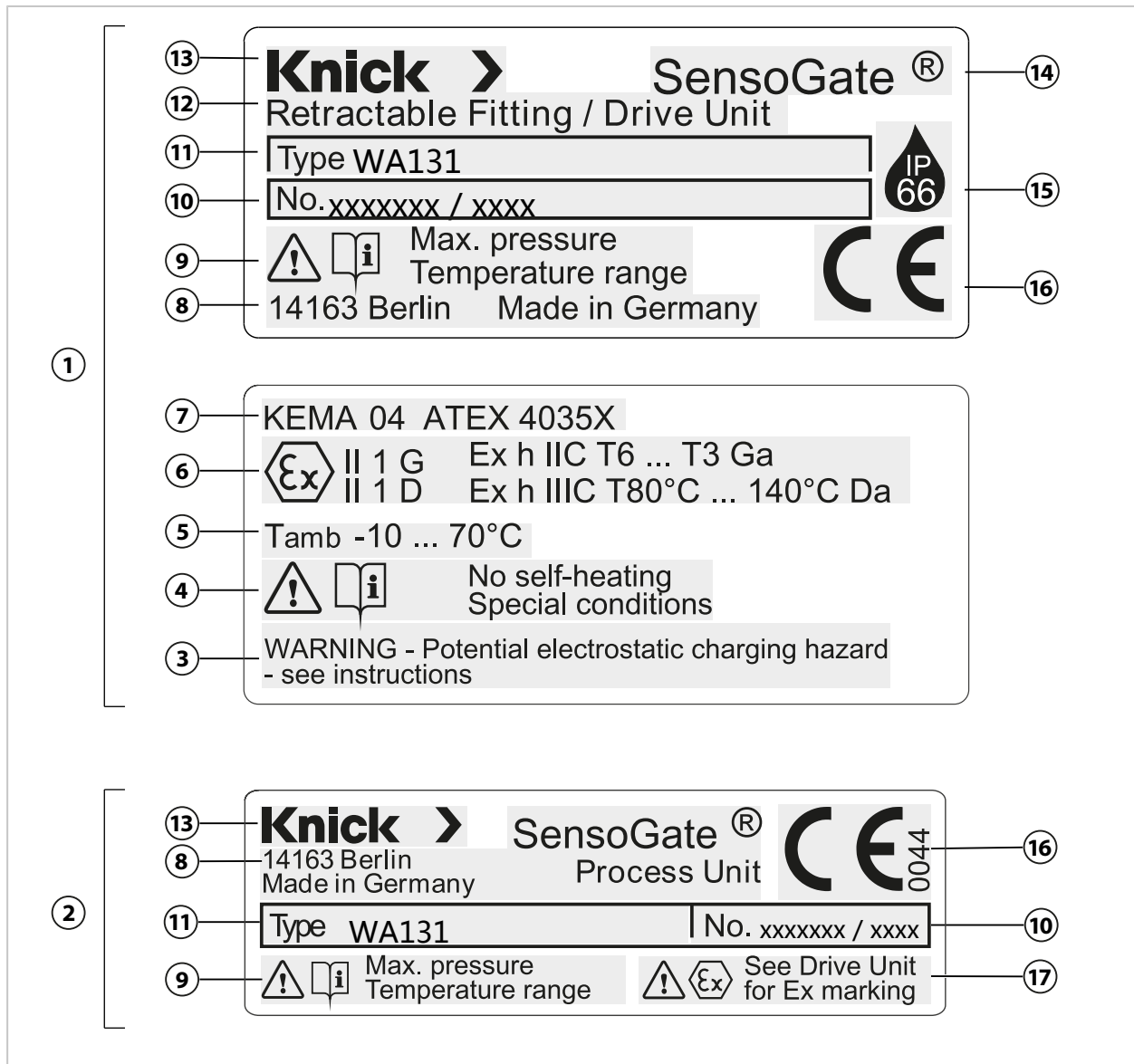

1	驱动单元铭牌	10	序列号 / 制造年份和周数
2	工艺单元铭牌	11	型号 (产品密钥)
3	防爆安全信息指示 ¹⁾	12	产品组 / 组件
4	无自热/特殊条件指示 ¹⁾	13	制造商名称
5	允许的环境温度	14	产品系列
6	ATEX 标识 / 防爆安全信息	15	IP 防护等级
7	欧盟型式检验证书验证编号	16	CE 标识及识别号
8	制造商地址及原产地名称	17	驱动单元 ATEX 信息指示
9	最大工作压力和温度范围指示		

¹⁾ 更多信息请参见相关欧盟型式检验证书以及 → 安全, 页 5 和 → 技术数据, 页 58 章节。

2.4 符号和标识

	特殊条件和危险点！必须遵守产品文档中有关安全使用产品的安全提示和说明。
	要求阅读文件。
	CE 标识与 ¹⁾ 负责生产检验的公告机构代码。
	欧盟 ATEX 标识 ¹⁾ ，用于在易爆区域内运行 SensoGate WA131-X。 → 在易爆区域运行, 页 9
	IP 防护等级 66：产品防尘，可提供全面的防触摸保护并防护强射水。
	用于标识 SensoGate WA131 排流口管接头的流出符号。
	用于标识 SensoGate WA131 进流口管接头的流入符号。
	工艺位置 (PROCESS 端位) 反馈接口。
	服务位置 (SERVICE 端位) 反馈接口。

2.5 结构和功能

SensoGate WA131 由两个主体组件构成:

- 驱动单元
- 工艺单元

驱动单元通过一个联管螺母与工艺单元相连。驱动单元和工艺单元之间可以相互分离。 → 驱动单元：拆卸, 页 36

驱动单元和工艺单元可以组合成各种不同的规格形式。 → 可允许的调整, 页 19

工艺接头用于将 SensoGate WA131 固定在工艺接口处。

气动驱动单元使 SensoGate WA131 移动到服务位置 (SERVICE 端位) 或工艺位置 (PROCESS 端位)。 → SERVICE/PROCESS 端位, 页 20

¹⁾ 取决于所订购的规格。 → 产品密钥, 页 12

2.5.1 伸缩式连接件

提示: 示例图展示了 SensoGate 的规格之一。 → 产品密钥, 页 12

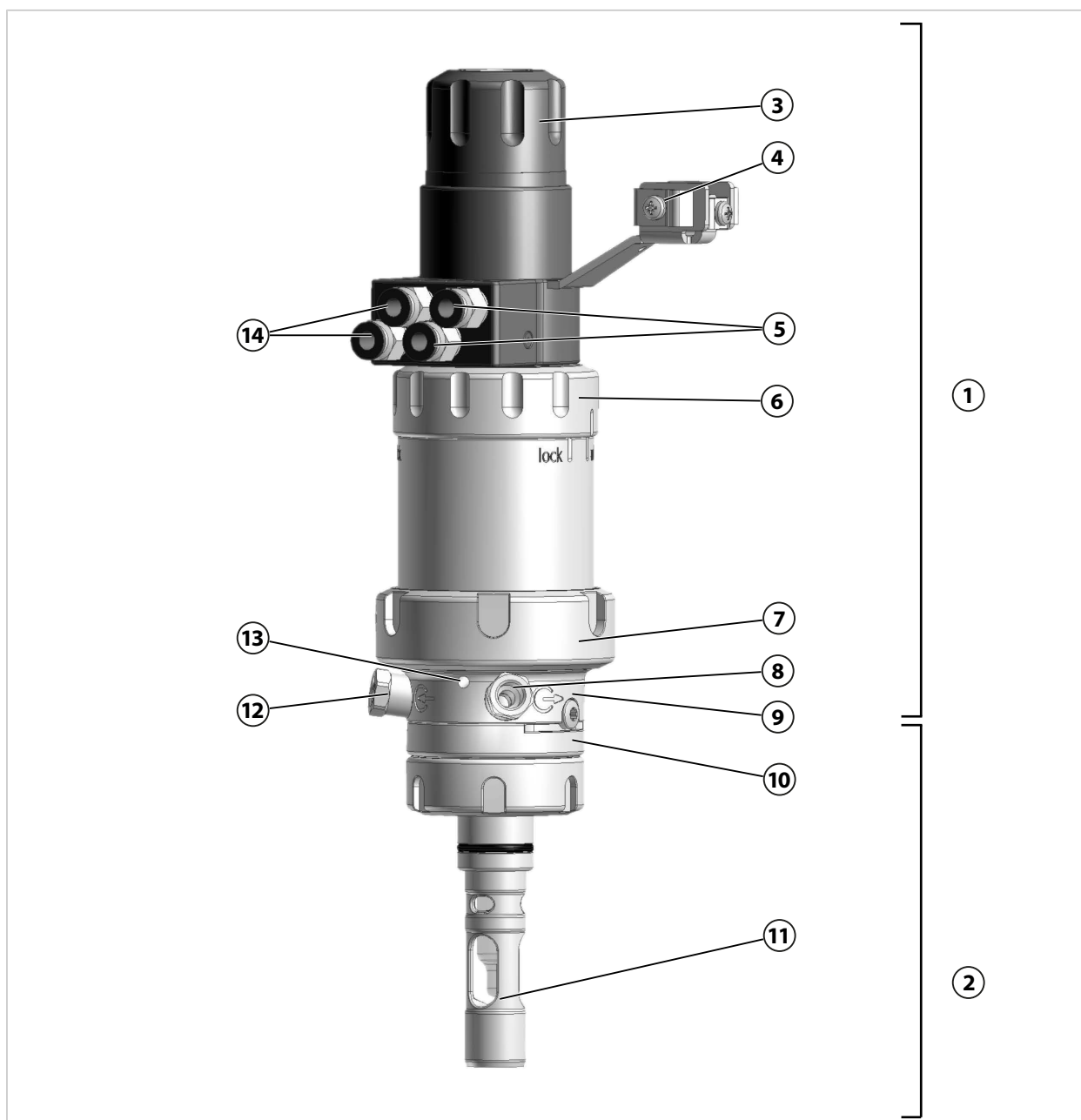

1 驱动单元	8 排流口管接头
2 工艺单元	9 校准腔
3 传感器夹套	10 工艺接头
4 支承托架, 带接地端	11 浸管
5 气动装置反馈接口 (选配)	12 进流口管接头 (选配)
6 SensoLock (选配)	13 泄漏孔
7 联管螺母	14 控制空气接口

2.5.2 驱动装置和传感器夹套

提示: 图示摘录自供货方案。 → 产品密钥, 页 12



2.5.3 工艺接头

提示: 图示摘录自供货方案。 → 产品密钥, 页 12

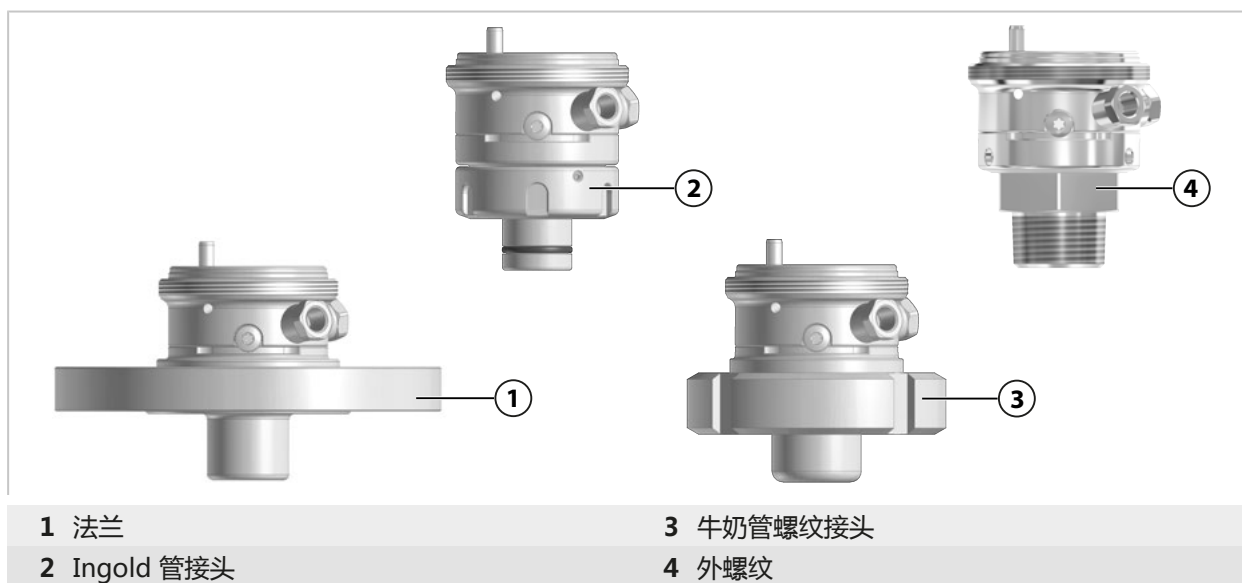

¹⁾ ET = 浸入深度

2.5.4 浸管

提示: 图示摘录自供货方案。 → *产品密钥, 页 12*

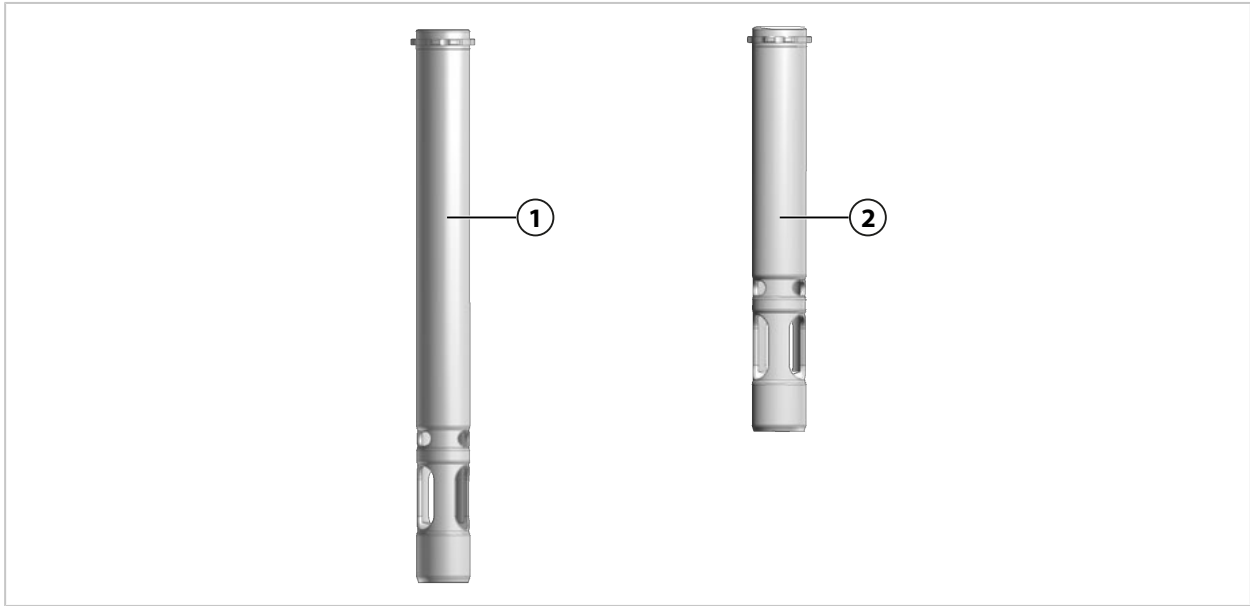

1 长浸管 (204 mm)

材料：1.4571、PEEK、PVDF、哈氏合金和钛
(可选) → *备件, 页 46*

2 短浸管 (149 mm)

材料：1.4571、PEEK、PVDF、哈氏合金和钛
(可选) → *备件, 页 46*

2.6 可允许的调整

SensoGate WA131 能够随客户处的变化条件而调整。调整前，请联系 Knick Elektronische Messgeräte GmbH & Co. KG。例如可实施以下调整：

- 改装为其他工艺接头 → *工艺接头, 页 18*
- 改装传感器夹套以适用于其他传感器类型 → *驱动装置和传感器夹套, 页 18*
- 更换为具有其他材料特性的接液部件（校准腔、浸管、密封件） → *维护, 页 34*
- 加装安全装置，例如“液体电解质传感器拆除状态下的回缩锁定装置” → *安全装置, 页 6*

调整可能导致铭牌上的信息与 SensoGate WA131 的实际规格之间出现偏差。运营单位需对调整进行评估和记录。当规格发生变化时，必须对产品作出相应的标识。

建议：委托 Knick 维修服务对 SensoGate WA131 进行调整。经过专业调整后，实施一次功能及压力测试，必要时安装经过变更的铭牌。 → *Knick 维修服务, 页 41*

更多调整信息请参见相关附加文档。可根据需求提供包含详细操作说明的维护手册。

2.7 SERVICE/PROCESS 端位

2.7.1 服务位置和工艺位置

SensoGate WA131 可以运用两种端位（服务位置或工艺位置）。

服务位置（SERVICE 端位）

- 传感器与工艺介质无接触。
- 在工艺过程运行中，可以对传感器进行安装、拆卸以及必要时的清洁。¹⁾
- 可以对测量系统进行校准和调整。¹⁾
- 可通过气动方式监控端位。¹⁾

工艺位置（PROCESS 端位）

- 传感器与工艺介质相接触。
- 可以对所需过程参数进行测量。
- 可通过气动方式监控端位。¹⁾

根据 SensoGate WA131 的规格而定，对服务位置（SERVICE 端位）和工艺位置（PROCESS 端位）具有不同的识别方式。

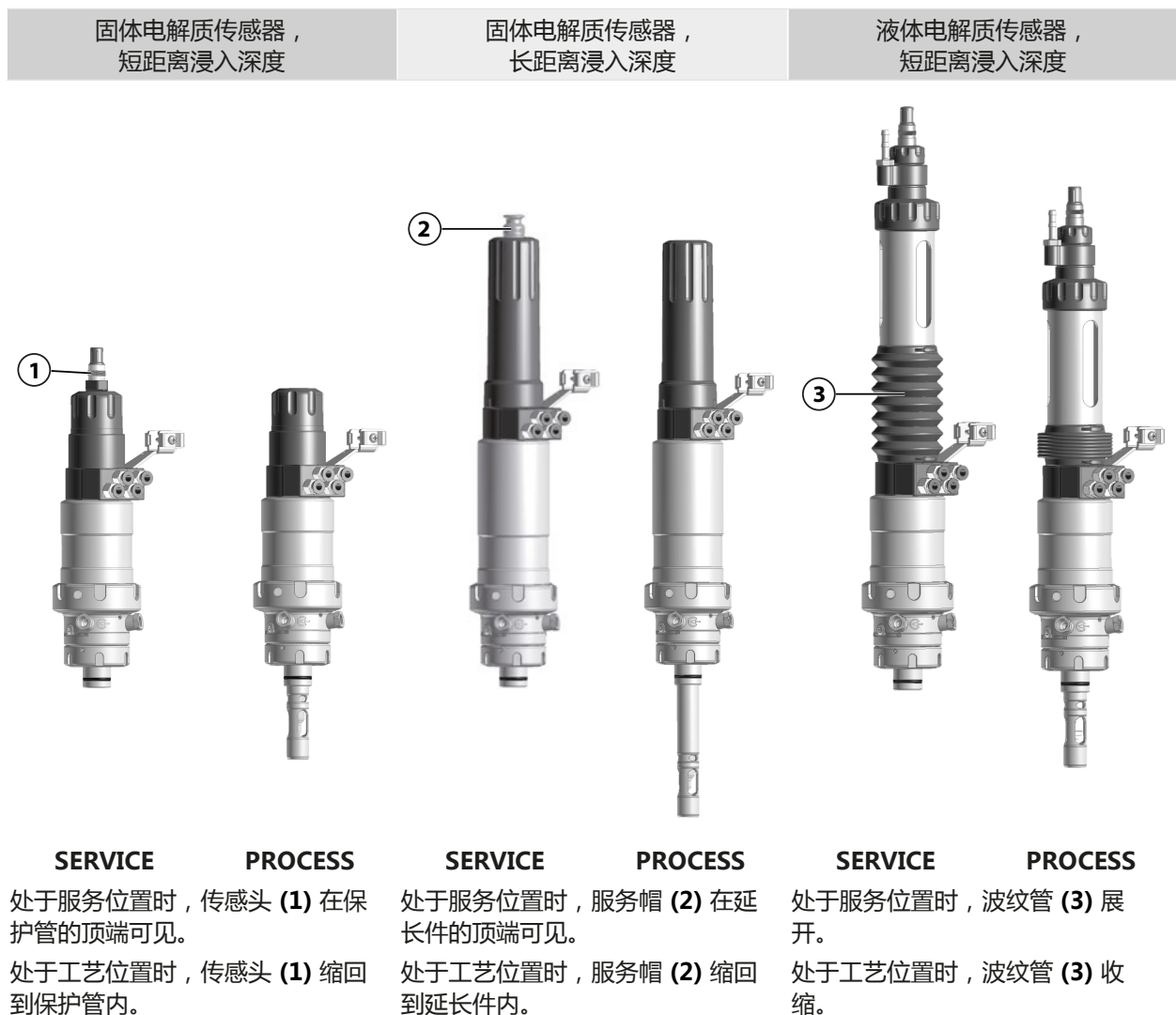

¹⁾ 功能可用性取决于订购的规格 → 产品密钥, 页 12

2.7.2 端位报告

在带有气动端位报告的 SensoGate WA131 型号上，当到达各个端位时，相应的插头接口处将会出现一个气动信号。该信号可以直接处理，或者使用限位开关 (ZU0859) 将其转换为电信号。 → 附件, 页 47

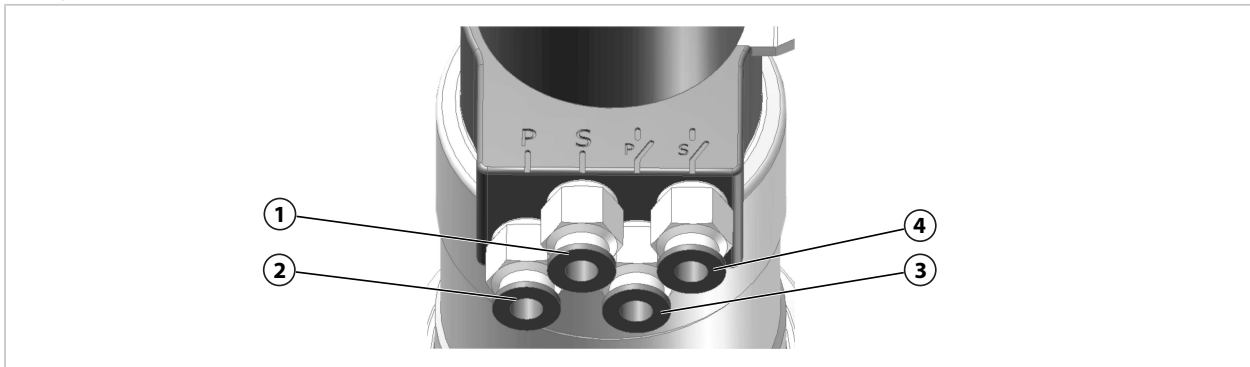

1 SERVICE 压缩空气接口

2 PROCESS 压缩空气接口

3 PROCESS 端位压缩空气接口

4 SERVICE 端位压缩空气接口

3 安装

3.1 伸缩式连接件：安装

▲警告! 在易爆区域内使用时，机械火花存在爆炸危险。需采取避免产生机械火花的措施。请遵循安全提示。 → 在易爆区域运行, 页 9

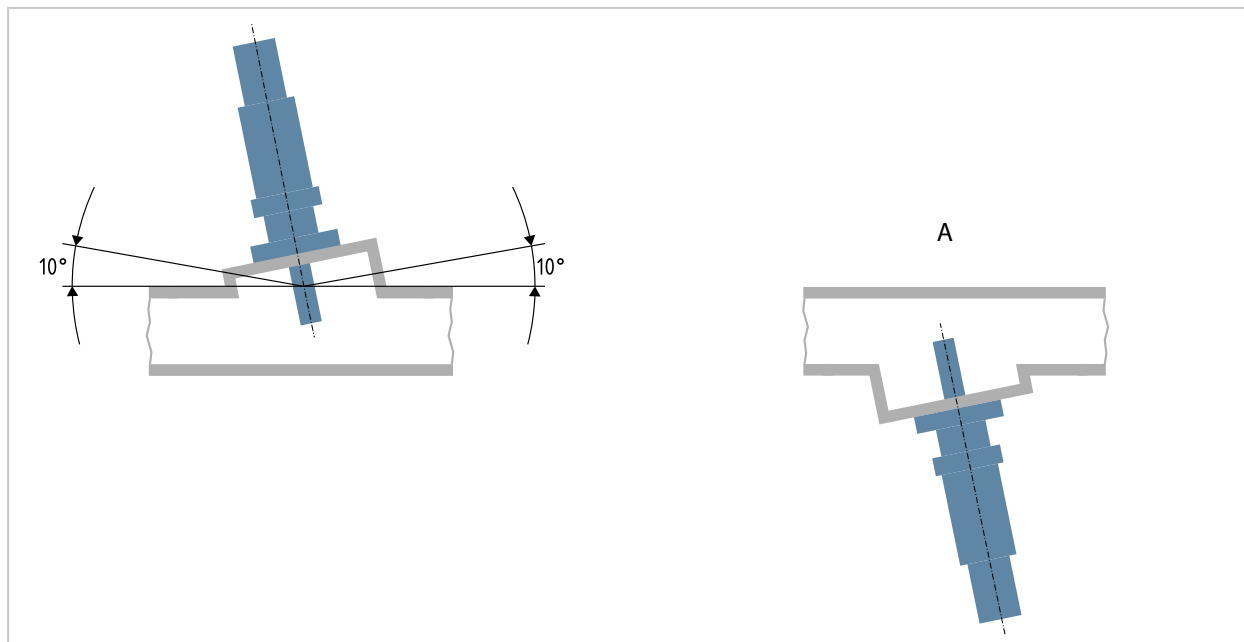

01. 检查 SensoGate WA131 的供货范围是否齐备。 → 供货范围, 页 11

02. 检查 SensoGate WA131 是否受损。

03. 确保传感器装配所需的活动空间。 → 尺寸图, 页 52

提示: SensoGate WA131 的安装角度取决于传感器类型。对于所有类型的传感器，允许高于水平面 10° 以内的安装角度。360°安装角度（也即顶置，参见视图 A）仅允许用于获得顶置操作许可的传感器。

04. 将 SensoGate WA131 通过工艺接头固定在工艺接口处。

05. 可选：在易爆区域内使用时，请将 SensoGate WA131 的接地端接入设施的等电位联结。

另请参见

→ 在易爆区域运行, 页 9

→ 调试, 页 25

3.2 安全附件：安装

安全附件的安装（如 ZU0818 固定夹具）请参见相应的附件说明书。

另请参见

→ 安全附件, 页 8

3.3 排流软管：安装

提示: 排流口用于排出冲洗介质以及截留的工艺介质，不得将其封闭。在不设有冲洗接口的型号上，同样建议安装随附的排流软管。当传感器向 SERVICE/PROCESS 端位移动时，工艺介质有可能在压力作用下进入校准腔并压缩在封闭的排流口处。更换传感器时，这些工艺介质可能喷出。

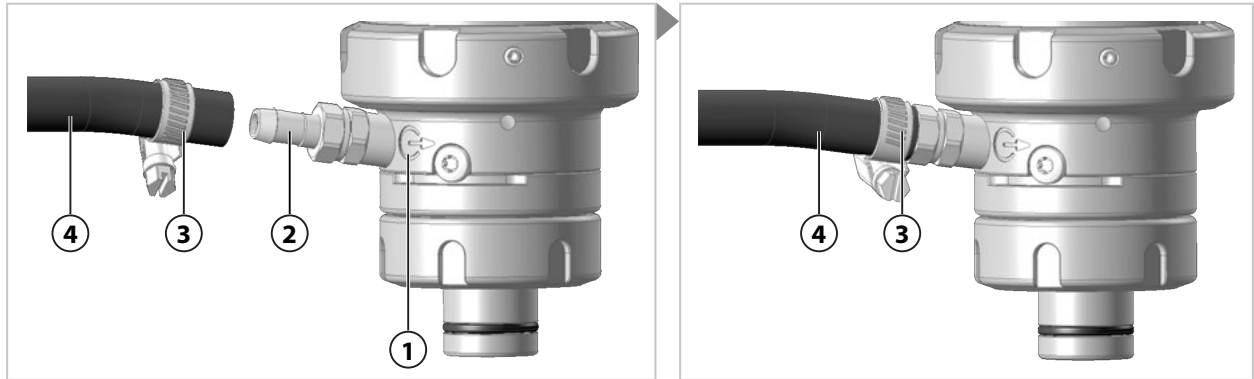

提示: 符号 (1) 表示排流口。

01. 将软管夹 (3) 推到排流软管 (4) 上。
02. 将排流软管 (4) 推到软管接头 (2) 上直至到底。
03. 用软管夹 (3) 固定排流软管 (4)。

3.4 进流软管（选配）：安装

注意! 连接饮用水管路时，冲洗介质和工艺介质可能会对饮用水造成污染。请遵循 EN 1717 中的指示。在供水接口或冲洗接口处，请安装一个适用的止回阀（例如止回阀 RV01）。 → 附件, 页 47

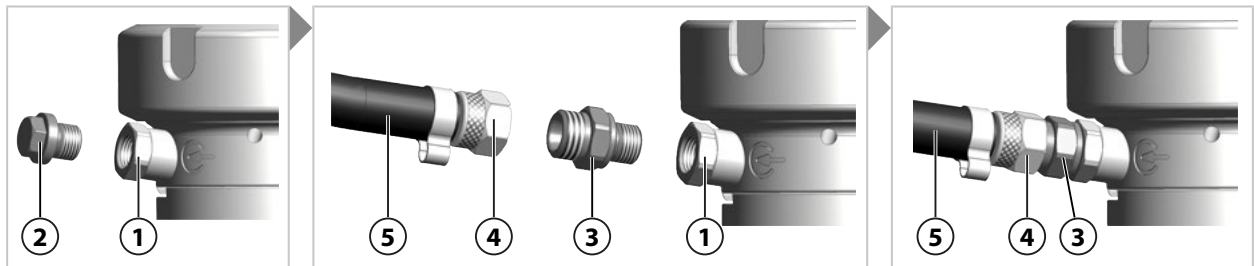

提示: 在带有进流口管接头的 SensoGate WA131 型号上，必须在进流口处安装密封塞或进流软管¹⁾以确保安全运行。在出厂状态下，通过密封塞将进流口管接头封闭。 → 产品密钥, 页 12

01. 安装进流软管 (5) 时，需将密封塞 (2) 从进流口管接头 (1) 中拧出。
02. 将作为进流软管 (5) 组成部分的螺纹接头 (3) 拧入进流口管接头 (1)。
03. 用联管螺母 (4) 将进流软管 (5) 固定在螺纹接头 (3) 上。

¹⁾ 可用性取决于订购的规格。 → 产品密钥, 页 12

3.5 气动控制装置：安装

在伸缩式连接件 SensoGate WA131 上，以气动方式控制朝向服务位置（SERVICE 端位）或工艺位置（PROCESS 端位）的移动。

不带气动端位报告时的安装

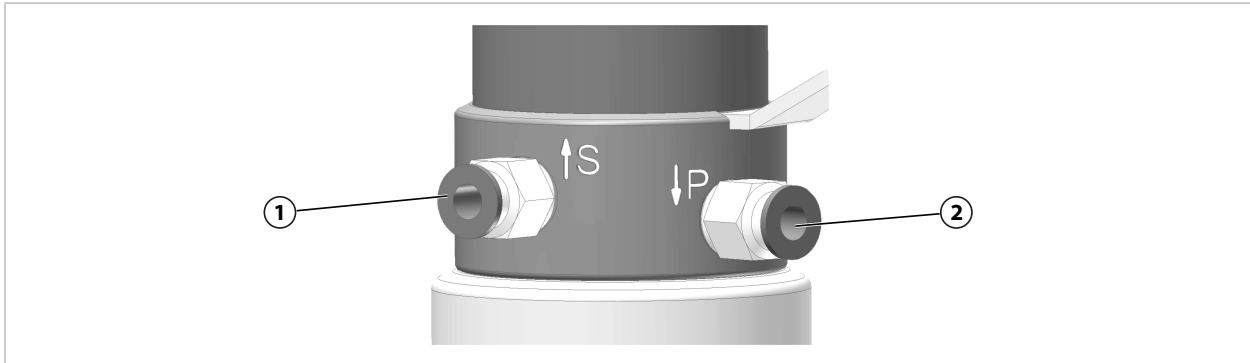

01. 将 DN6 压缩空气软管推入服务插接口 **(1)** 直至止挡。
02. 将 DN6 压缩空气软管推入工艺插接口 **(2)** 直至止挡。

带有气动端位报告时的安装 ¹⁾

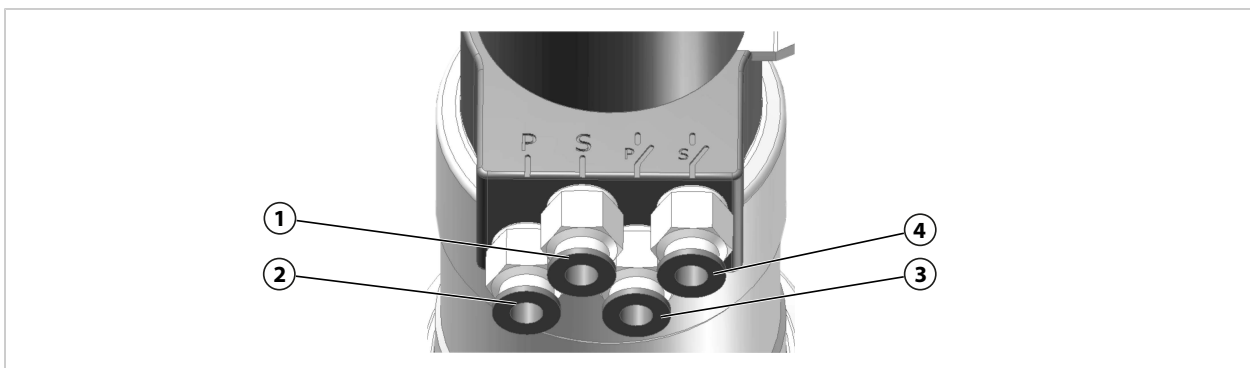

01. 将 DN6 压缩空气软管推入服务插接口 **(1)** 直至止挡。
02. 将 DN6 压缩空气软管推入工艺插接口 **(2)** 直至止挡。
03. 将 DN6 压缩空气软管推入服务反馈插接口 **(4)** 直至止挡。
04. 将 DN6 压缩空气软管推入工艺反馈插接口 **(3)** 直至止挡。

¹⁾ 可用性取决于订购的规格。 → 产品密钥, 页 12

4 调试

▲警告! 如有损坏或安装不当, 工艺介质可能从 SensoGate WA131 内溢出且含有危险物质。请遵守安全提示。 → *安全, 页 5*

提示: Knick 公司可应要求进行初始调试相关的安全指导和产品培训。详细信息可从相应的地区代表处获取。

01. 安装 SensoGate WA131。 → *伸缩式连接件: 安装, 页 22*
02. 安装排流软管。 → *排流软管: 安装, 页 23*
03. 安装接头。
04. 安装传感器。 → *传感器的安装和拆卸, 页 27*
05. 检查工艺接头是否固定牢靠。
06. 可选: 检查 SensoGate WA131-X 是否已正确连入设施的等电位联结。 → *在易爆区域运行, 页 9*
07. 使 SensoGate WA131 移动到工艺位置 (PROCESS 端位)。 → *移动至工艺位置 (PROCESS 端位), 页 26*
✓ 传感头或服务帽不可见。
08. 使 SensoGate WA131 移动到服务位置 (SERVICE 端位)。 → *移动至服务位置 (SERVICE 端位), 页 26*
✓ 传感头或服务帽可见。

提示: 必须按照各项操作规程以及运营单位的说明进行压力测试和泄漏测试。

09. 在工艺条件下检查 SensoGate WA131 的密封性能。
✓ SensoGate WA131 和接口均无泄漏。

另请参见

→ *安全附件, 页 8*

5 运行

5.1 移动至工艺位置 (PROCESS 端位)

▲警告! 工艺介质可能从 SensoGate WA131 中溢出并包含有害物质。仅允许在传感器安装完毕的状态下使 SensoGate WA131 移动到工艺位置 (PROCESS 端位)。 → *传感器的安装和拆卸, 页 27*

▲小心! 手部和手指受到挤压伤害。朝向端位伸缩时, SensoGate WA131 连带液体电解质传感器执行一次升降运动 (约 43 mm)。在伸缩到端位的过程中, 请勿触摸 SensoGate WA131。

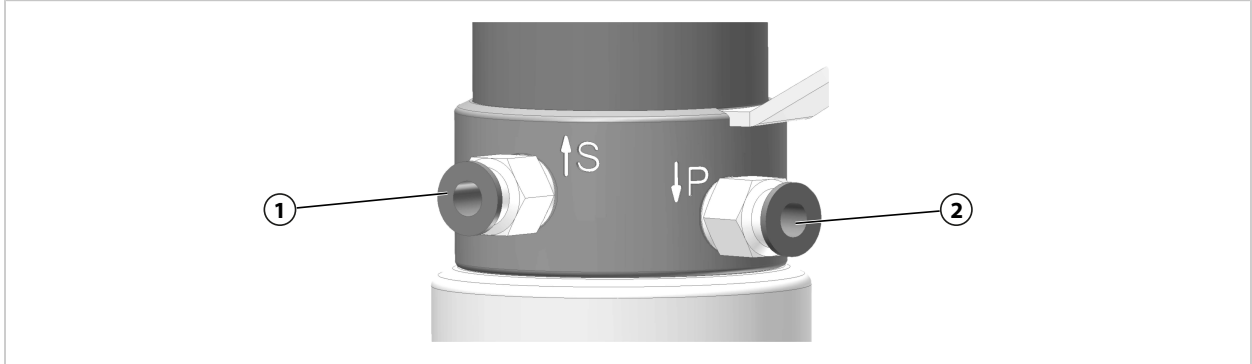

01. 安装传感器。 → *传感器的安装和拆卸, 页 27*

提示: 向工艺位置 (PROCESS 端位) 移动时, 控制空气 (1) 排出, 工艺空气 (2) 加压。

02. 使 SensoGate WA131 移动到工艺位置 (PROCESS 端位)。

✓ 传感头或服务帽不可见。

5.2 移动至服务位置 (SERVICE 端位)

▲小心! 手部和手指受到挤压伤害。朝向端位伸缩时, SensoGate WA131 连带液体电解质传感器执行一次升降运动 (约 43 mm)。在伸缩到端位的过程中, 请勿触摸 SensoGate WA131。

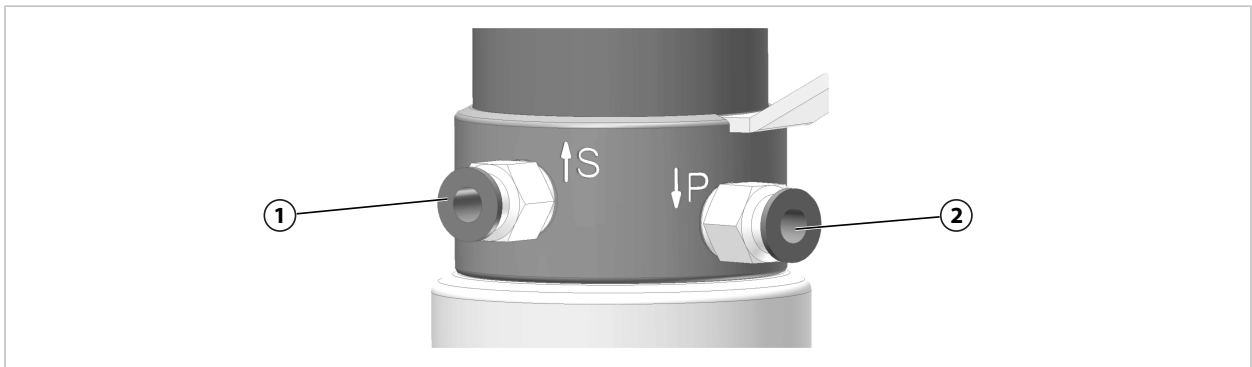

提示: 向服务位置 (SERVICE 端位) 移动时, 控制空气 (1) 加压, 工艺空气 (2) 排出。

01. 使 SensoGate WA131 移动到服务位置 (SERVICE 端位)。

✓ 传感头或服务帽可见。

5.3 传感器的安装和拆卸

5.3.1 针对传感器安装和拆卸的安全提示

▲警告! 工艺介质可能从 SensoGate WA131 中溢出并包含有害物质。请遵循安全提示。 → 安全, 页 5

▲小心! 传感器玻璃破裂造成的割伤。小心操作传感器。遵守传感器制造商相关文档中的安全提示。

提示: 排流口用于排出截留的工艺介质, 不得将其封闭。当 SensoGate WA131 向端位伸缩时, 工艺介质有可能在压力作用下进入校准腔。如果排流口封闭, 这些工艺介质则可能受到压缩并在更换传感器时喷出。 → 结构和功能, 页 16

5.3.2 固体电解质传感器, 短距离浸入深度: 安装

提示: 安装传感器之前, SensoGate WA131 必须处于服务位置 (SERVICE 端位)。 → 移动至工艺位置 (PROCESS 端位), 页 26

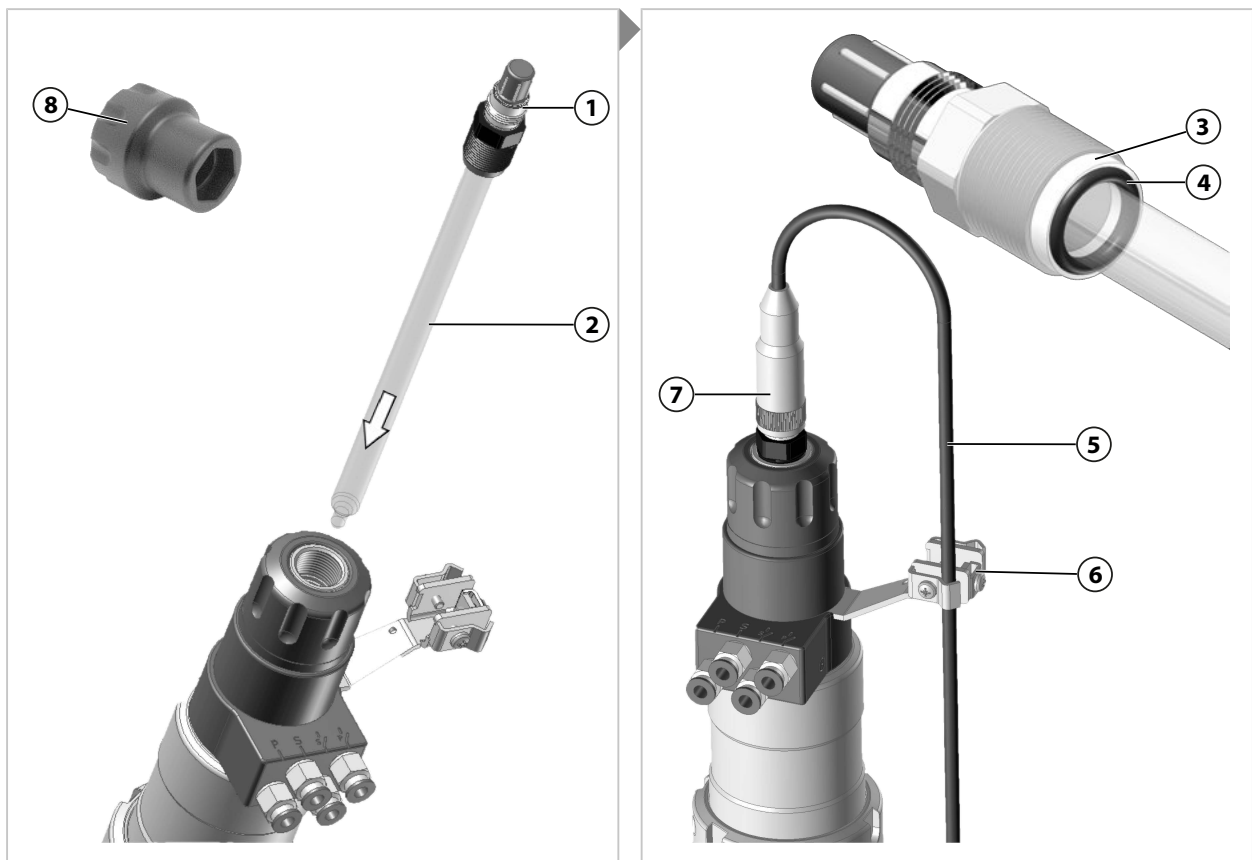

01. 检查排流口和泄漏孔是否出现工艺介质溢出。如有工艺介质溢出: 将工艺介质排空 (必要时降至无压状态) 并清除故障。 → 故障排除, 页 42
02. 检查传感器 (2) 的滑动垫片 (3) 和 O 型密封圈 (4) 是否正确定位和受损, 必要时更换。
03. 将传感器 (2) 插入 SensoGate WA131。
04. 用装配扳手 (8) 以最大 3 Nm 的扭矩将传感器 (2) 拧紧 (扳手尺寸19)。推荐工具: ZU0647 传感器装配扳手 → 工具, 页 51
05. 将电缆插口 (7) 与传感头 (1) 相连。
06. 首次安装时: 将传感器电缆 (5) 弯成弧形并用卡箍 (6) 固定。此时需充分计量传感器电缆的弧长, 以免 SensoGate WA131 的升降运动受到传感器电缆的阻碍。
07. 首次安装时: 将选配的等电位联结电缆连接到卡箍 (6) 上。

08. 可选：安装 ZU0759/1 防护罩。 → 附件, 页 47

09. 可选：将 SensoLock 设为 “unlock” 。

5.3.3 固体电解质传感器，短距离浸入深度：拆卸

提示：在拆卸前冲洗传感器，以防止具有化学腐蚀性的工艺介质被带入传感器夹套区域。

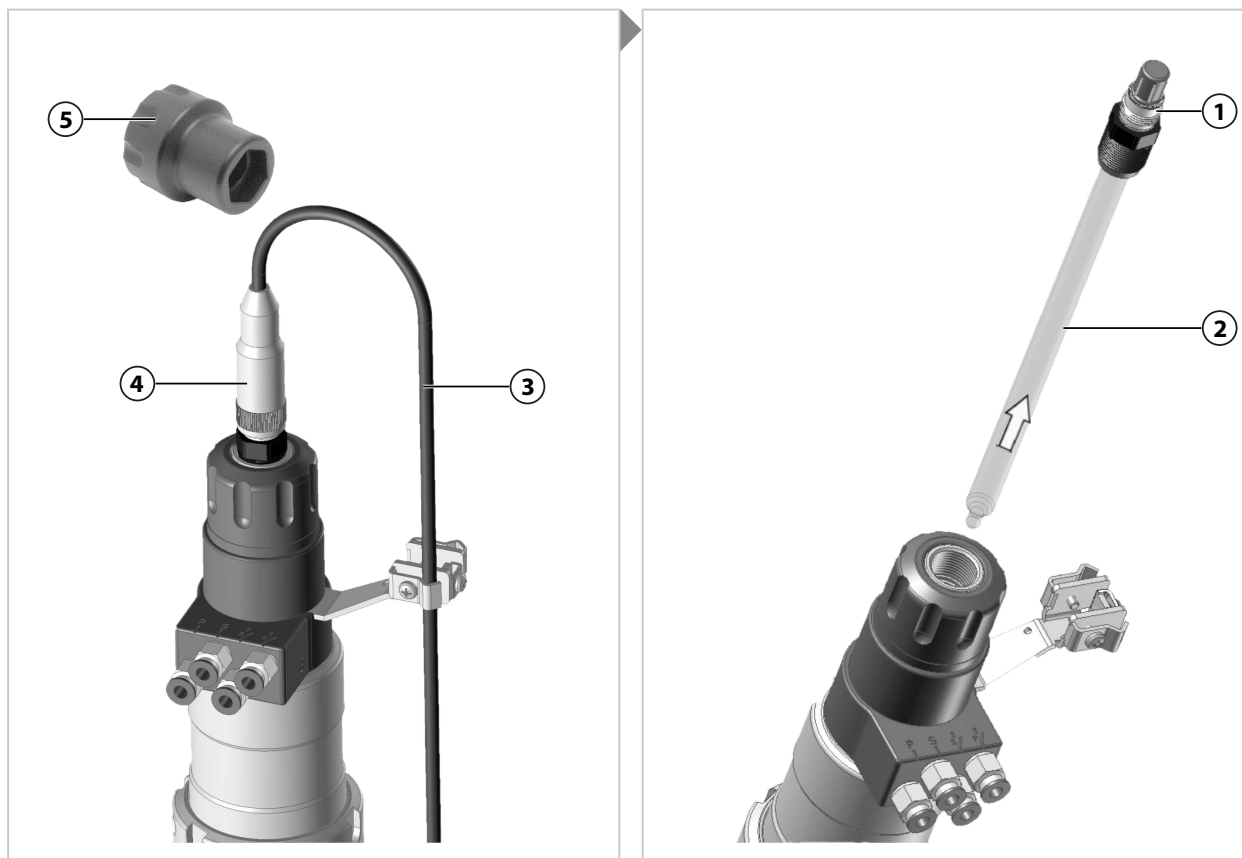

01. 使 SensoGate WA131 移动到服务位置 (SERVICE 端位)。 →
移动至服务位置 (SERVICE 端位), 页 26

02. 检查排流口和泄漏孔是否出现工艺介质溢出。如有工艺介质溢出：将工艺介质排空 (必要时降至无压状态) 并清除故障。 → 故障排除, 页 42

03. 可选：拆卸 ZU0759 防护罩。

04. 可选：将 SensoLock 设为 “lock” 。

05. 将传感器电缆 (3) 的电缆插口 (4) 与传感头 (1) 分开。

06. 用装配扳手 (5) 松开传感器 (2) (扳手尺寸19)。推荐工具：ZU0647 传感器装配扳手。 →
工具, 页 51

07. 拔出传感器 (2)。

08. 如果传感器玻璃破裂，检查浸管的密封件是否受损，必要时更换。 → 浸管：拆卸, 页 38

5.3.4 固体电解质传感器，长距离浸入深度：安装

提示: 安装传感器之前，SensoGate WA131 必须处于服务位置 (SERVICE 端位)。 → 移动至工艺位置 (PROCESS 端位)，页 26

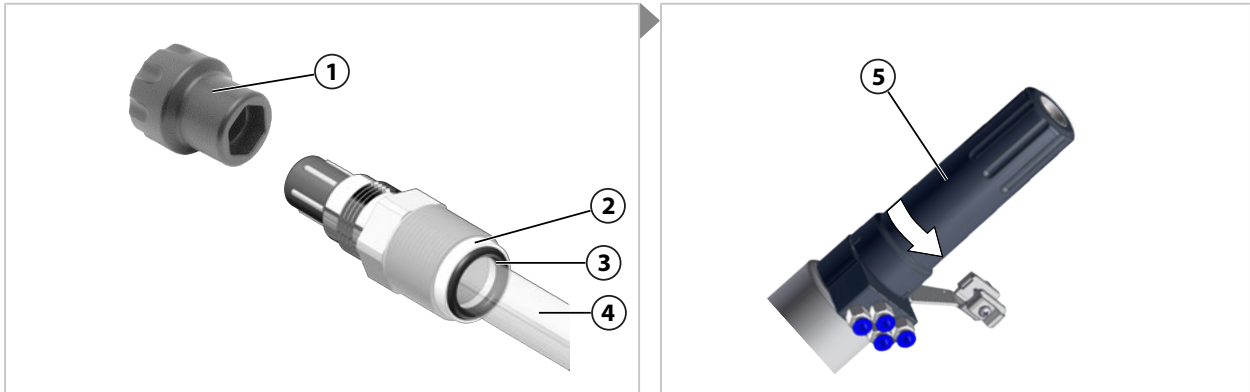

01. 检查排流口和泄漏孔是否出现工艺介质溢出。如有工艺介质溢出：将工艺介质排空（必要时降至无压状态）并清除故障。 → 故障排除, 页 42
02. 可选：将 SensoLock 设为 “lock”。
03. 检查传感器 (4) 的滑动垫片 (2) 和 O 型密封圈 (3) 是否正确定位和受损，必要时更换。
04. 逆时针转动延长件 (5)，直至卡口连接器打开。
05. 取下延长件 (5)。

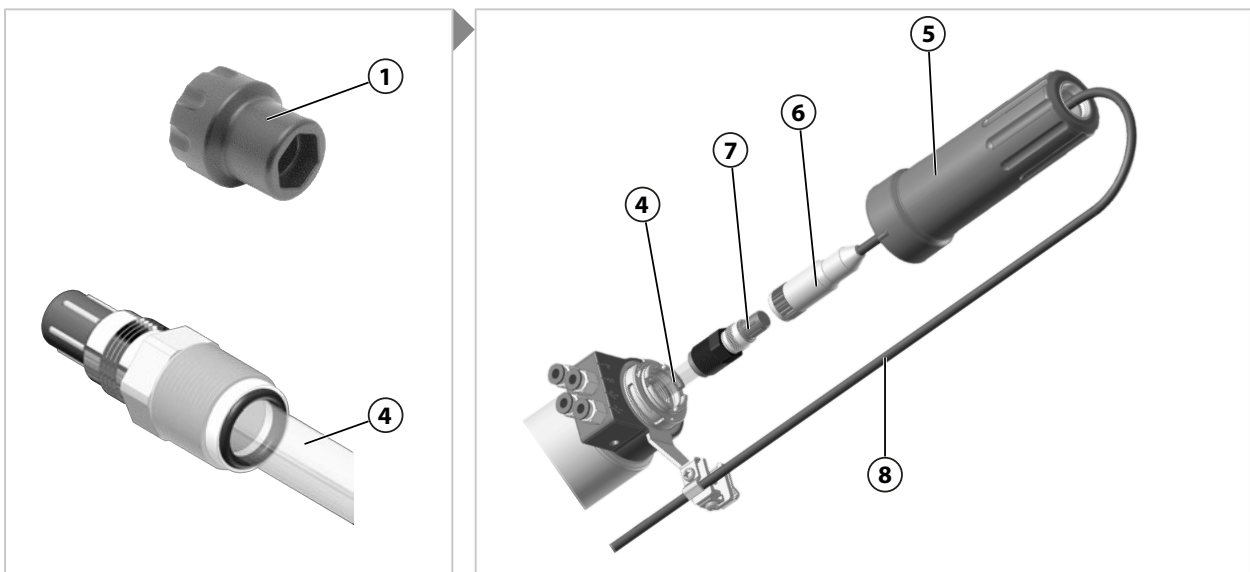

06. 插入传感器 (4)。
07. 用装配扳手 (1) 以最大 3 Nm 的扭矩将传感器 (4) 拧紧 (扳手尺寸19)。推荐工具：ZU0647 传感器装配扳手 → 工具, 页 51
08. 首次安装时：将两件式结构的红色服务帽 (14) 从延长件 (5) 中取出。妥善保管服务帽 (14) 以备后续使用。
09. 首次安装时：将电缆插口 (6) 穿过延长件 (5)。
10. 将电缆插口 (6) 与传感头 (7) 相连。

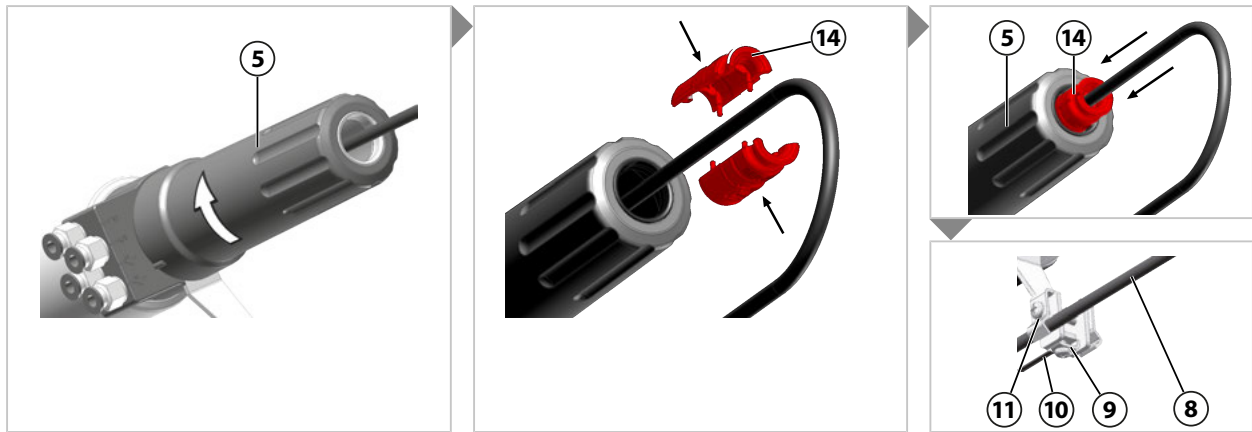

11. 放上延长件 (5) 并顺时针旋转，直至卡口连接器啮合入位。
12. 首次安装时：将两件式结构的红色服务帽 (14) 装到延长件 (5) 上方的传感器电缆 (8) 上。
13. 首次安装时：将服务帽 (14) 朝延长件 (5) 的方向推入，直至服务帽 (14) 明显卡合入位。
14. 首次安装时：将传感器电缆 (8) 弯成弧形并用卡箍 (11) 固定。此时需充分计量传感器电缆的弧长，以免 SensoGate WA131 的升降运动受到传感器电缆的阻碍。
15. 首次安装时：将选配的等电位联结电缆 (10) 连接到端子 (9) 上。
16. 可选：安装 ZU0759/1 防护罩。 → 附件, 页 47
17. 可选：将 SensoLock 设为 “unlock” 。

5.3.5 固体电解质传感器，长距离浸入深度：拆卸

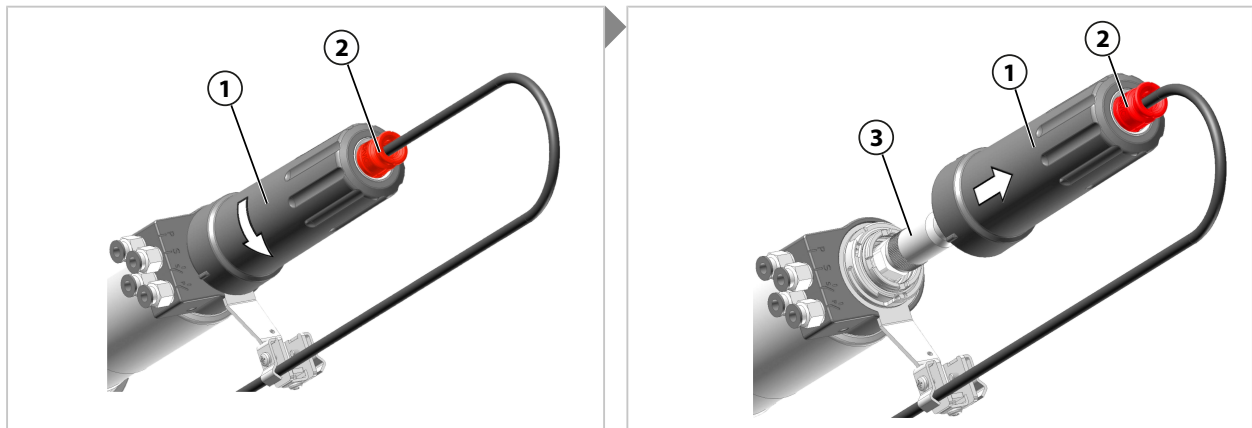

01. 使 SensoGate WA131 移动到服务位置 (SERVICE 端位)。 → 移动至服务位置 (SERVICE 端位), 页 26
 02. 检查排流口和泄漏孔是否出现工艺介质溢出。如有工艺介质溢出：将工艺介质排空 (必要时降至无压状态) 并清除故障。 → 故障排除, 页 42
 03. 可选：拆卸 ZU0759 防护罩。
 04. 可选：将 SensoLock 设为 “lock” 。
- 提示:** 除服务位置 (SERVICE 端位) 之外，无法解除延长件的锁定。如需解锁，红色服务帽 (2) 必须处于可见状态。 → SERVICE/PROCESS 端位, 页 20
05. 逆时针转动延长件 (1)，直至卡口连接器打开。
 06. 拔下延长件 (1)，直至能够接触到电缆插口 (3)。

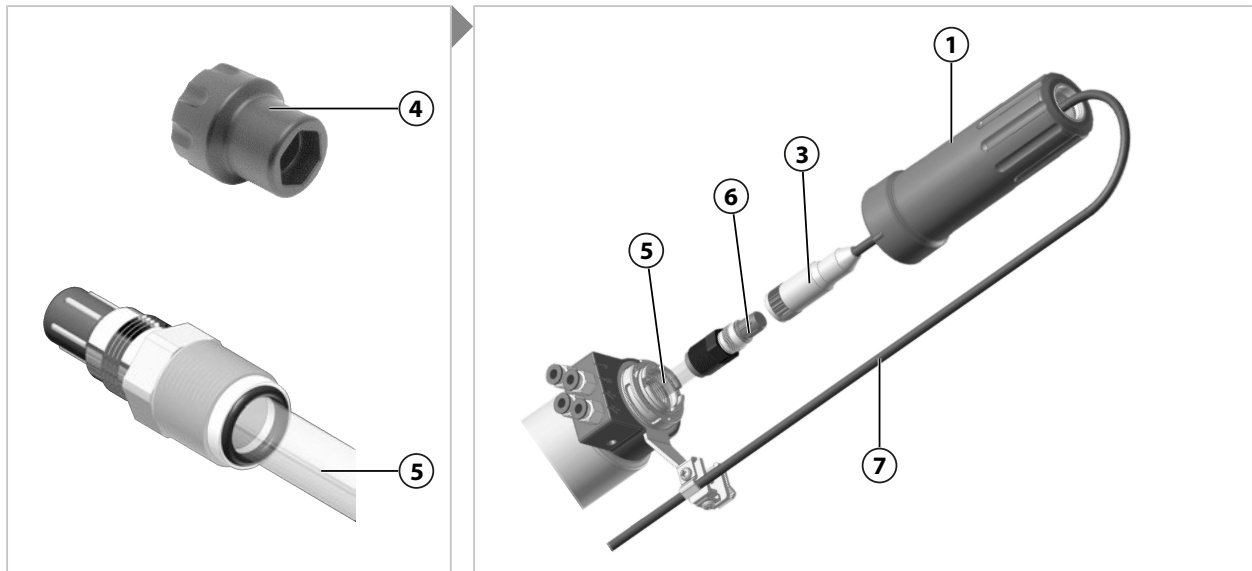

07. 将传感器电缆 (7) 的电缆插口 (3) 与传感头 (6) 分开。
08. 用装配扳手 (4) 松开传感器 (5) (扳手尺寸 19)。推荐工具：传感器装配扳手 ZU0647 → *工具, 页 51*
09. 拔出传感器 (5)。
10. 如果传感器玻璃破裂，检查浸管的密封件是否受损，必要时更换。 → *浸管：拆卸, 页 38*

5.3.6 液体电解质传感器：安装

提示：为了确保电解质从参考电极流向工艺介质，压力腔中的气压必须比工艺介质的气压高出 0.5 至 1 bar。

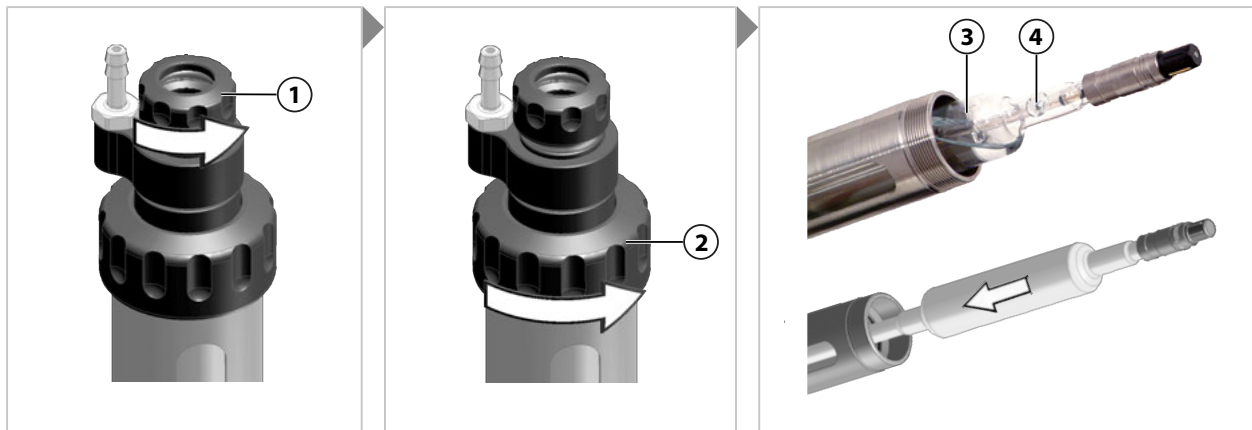

01. 使 SensoGate WA131 移动到服务位置 (SERVICE 端位)。 → *移动至服务位置 (SERVICE 端位), 页 26*
02. 检查排流口和泄漏孔是否出现工艺介质溢出。如有工艺介质溢出：将工艺介质排空 (必要时降至无压状态) 并清除故障。 → *故障排除, 页 42*
03. 将小联管螺母 (1) 拧松数圈，但不要完全松开。
04. 将大联管螺母 (2) 完全松开并拔出整个单元。
05. 取下传感器尖端的保湿帽，用水冲洗传感器 (3)。
06. 取下传感器 (3) 续充口的封盖 (4)。

提示：倾斜安装时，需将电解液续充口向上旋转，以防止传感器在 SensoGate WA131 运行过程中漏液。必要时，请注意传感器制造商的不同安装方向。

07. 插入传感器 (3)。

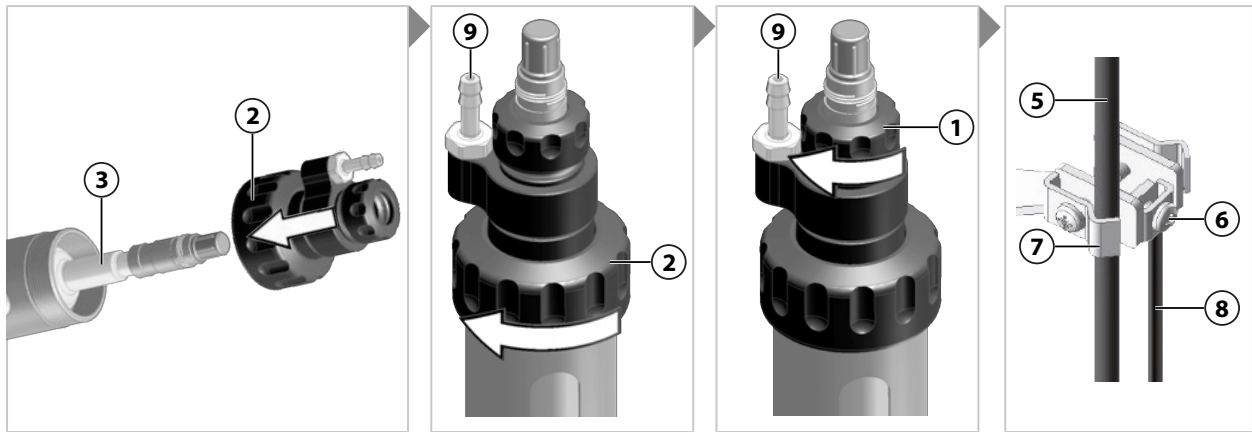

08. 放上大联管螺母 **(2)** 并用手拧紧。

09. 将小联管螺母 **(1)** 用手拧紧。

10. 连接传感器电缆 **(5)**。

11. 首次安装时：将传感器电缆 **(5)** 弯成弧形并用卡箍 **(7)** 固定。此时需充分计量传感器电缆的弧长，以免 SensoGate WA131 的升降运动受到传感器电缆的阻碍。

12. 首次安装时：将用于压力腔的气压输送装置连接到软管接头 **(9)** 上。

13. 首次安装时：将选配的等电位联结电缆 **(8)** 连接到端子 **(6)** 上。

14. 可选：将 SensoLock 设为 “unlock” 。

5.3.7 液体电解质传感器：拆卸

提示: 在拆卸前冲洗传感器，以防止具有化学腐蚀性的工艺介质被带入传感器夹套区域。

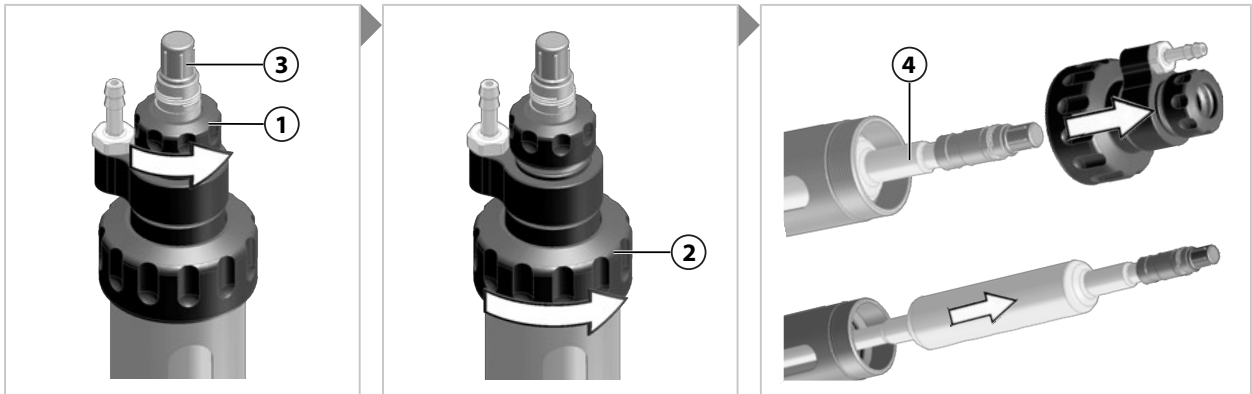

01. 使 SensoGate WA131 移动到服务位置 (SERVICE 端位)。 → *移动至服务位置 (SERVICE 端位), 页 26*
 02. 检查排流口和泄漏孔是否出现工艺介质溢出。如有工艺介质溢出：将工艺介质排空 (必要时降至无压状态) 并清除故障。 → *故障排除, 页 42*
 03. 可选：将 SensoLock 设为 “lock” 。
 04. 断开传感器电缆。
 05. 将小联管螺母 (1) 拧松数圈，但不要完全松开。
 06. 将大联管螺母 (2) 完全松开并拔出整个单元。
- 提示:** 在拆卸过程中，保持传感器的续充口朝上方倾斜，以防电解液流出。请遵守传感器制造商文档中的提示。运输和储存时，需使用封盖将传感器的续充口封闭。
07. 拔出传感器 (3)。
 08. 如果传感器玻璃破裂，检查浸管的密封件是否受损，必要时更换。 → *浸管：拆卸, 页 38*

6 维护

6.1 检查

6.1.1 检查和维护间隔时间

注意! 不同的工艺条件（例如压力、温度、具有化学腐蚀性的介质）均会影响检查和维护间隔时间。应当针对具体的应用情况和工艺条件进行分析。通过从具有可比性的应用实例中得出的可靠经验可以推导出适用的间隔时间。

间隔时间 ¹⁾	需执行的作业
在若干天/周后的首次检查	使 SensoGate WA131 移动到服务位置（SERVICE 端位）。如密封不严，工艺介质将从排流软管中溢出。 → <i>移动至服务位置（SERVICE 端位），页 26</i> 如有必要，更换与过程接触（动态负载）的 O 型密封圈。 → <i>密封套件，页 44</i>
	检查泄漏孔是否存在过程沉积物。 → <i>安全装置，页 6</i> 如有必要，更换与过程接触（动态负载）的 O 型密封圈。 → <i>密封套件，页 44</i>
在 6 – 12 个月后 ²⁾	重复实施首次检查时的措施。
在 5,000 – 10,000 个升程之后	如有必要，更换与过程接触（动态负载）的 O 型密封圈。 → <i>密封套件，页 44</i>
在大约 2 年后	特别当使用具有化学腐蚀性的清洁剂时，检查与冲洗介质接触的密封件并在必要时更换。 → <i>密封套件，页 44</i>
在大约 5 年后	对驱动装置进行维护，更换 O 型密封圈并重新涂抹润滑脂。 → <i>维修，页 36</i>

6.1.2 Knick 高级服务

Knick 可按照客户需求量身定制与产品检查和功能测试相关的个性化组合服务。

更多信息请参见 www.knick.de。

¹⁾ 所示间隔时间是基于 Knick 公司经验而给出的粗略建议。实际间隔时间取决于 SensoGate WA131 的具体应用情况。

²⁾ 在成功通过首次检查并且所用材料全部合格的情况下，可以在必要时延长间隔时间。

6.2 维护

6.2.1 许可的润滑剂

应用	药品和食品		化学和废水
润滑脂	Beruglide L ¹⁾ (无硅)	Paraliq GTE 703 ²⁾ (含硅)	Syntheso Glep 1 (无硅)
弹性密封材料			
FKM	-	-	+
FFKM	-	-	+
EPDM	-	-	+
FKM - FDA	+	+	-
FFKM - FDA	+	+	-
EPDM - FDA	+	+	-

提示: 硅润滑脂 Paraliq GTE 703 在较高温度和频繁运动下也能够表现出良好的润滑性能。Paraliq GTE 703 根据客户的明确要求用于特殊用途。

6.2.2 接液材料特性

提示: 列示值为参考值，可用作一般信息。酸或碱的浓度、温度、机械作用以及作用时长会对材料产生或多或少的影响。因此，无法对所示值提供保证。如果尚不具备任何应用经验，建议进行一次初步测试。这种方式在处理混合物质时尤为推荐。

	机械强度	抗腐蚀性	抗酸性	抗碱性	抗溶剂性	抗清洁剂
不锈钢材质标号 1.4571	1	1	3 ³⁾	2	3	2
哈氏合金 C-22 材质标号 2.4602	1	1	2	1	1	1
PEEK (碳纤维增强)	1	1	2 ⁴⁾	1	1	2
PVDF (碳纤维增强)	2	2	2 ⁵⁾	2	1	2
PP (碳纤维增强)	3	4 ⁶⁾	3 ⁷⁾	3	2	2
2 级钛材质标号 3.7035	1	1	2	1	1	1
				1 = 非常适用		5 = 不适用

另请参见

→ 产品密钥, 页 12

- 1) 符合 FDA 标准，已按照 NSF-H1 注册认证
- 2) 符合 FDA 标准，已按照 USDA H1 注册认证
- 3) 不耐盐酸或硫酸
- 4) 不耐强氧化性介质（浓硫酸、硝酸或氟化氢）
- 5) 不耐酮类、胺类、发烟硫酸和发烟硝酸
- 6) 最高 80 °C / 176 °F
- 7) 不耐强氧化性介质（如硝酸、铬酸或卤素）

6.3 维修

6.3.1 维修安全提示

▲警告! 工艺介质可能从 SensoGate WA131 中溢出并包含有害物质。请遵循安全提示。→ 安全, 页 5

▲小心! 传感器玻璃破裂造成的割伤。小心操作传感器。遵守传感器制造商相关文档中的安全提示。

6.3.2 驱动单元：拆卸

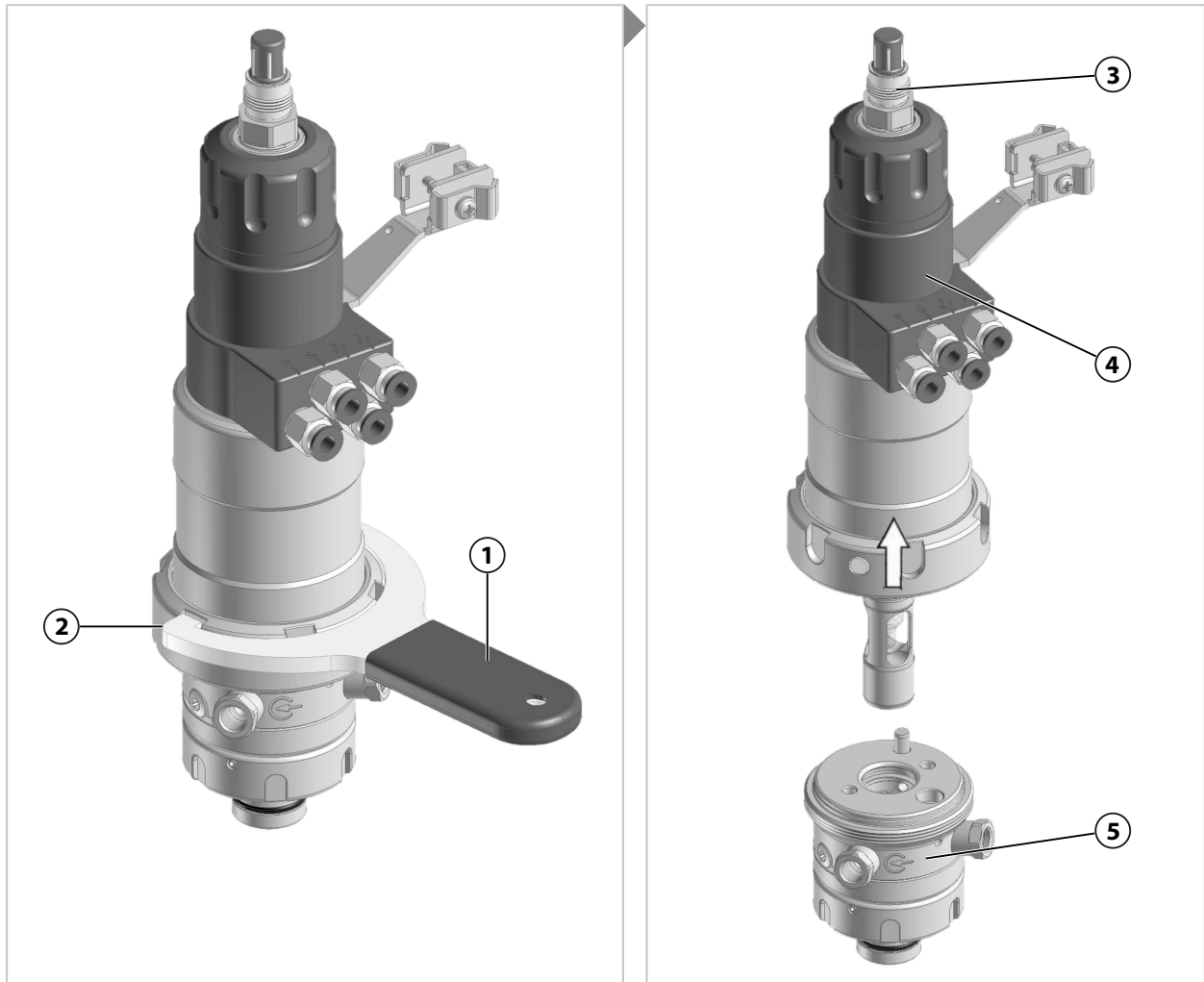

01. 在安全状态下将 SensoGate WA131 与工艺过程分离。→ 伸缩式连接件：拆卸, 页 43

02. 如有必要，断开排流软管和进流软管¹⁾。

03. 使 SensoGate WA131 移动到服务位置 (SERVICE 端位)。→ 移动至服务位置 (SERVICE 端位), 页 26

04. 必要时拆下传感器 (3)。→ 传感器的安装和拆卸, 页 27

提示: 避免造成联管螺母卷边。请使用合适的装配扳手 (例如 ZU0680 服务套件或 ZU0740 服务套件中包含的扳手)。→ 工具, 页 51

05. 用装配扳手 (1) 逆时针松开联管螺母 (2)。

06. 将驱动单元 (4) 从工艺单元 (5) 中拔出。

¹⁾ 取决于所订购的规格。→ 产品密钥, 页 12

6.3.3 驱动单元：组装

提示：驱动单元的径向安装位置通过校准腔内的编码销和驱动单元内的孔来确定。仅当驱动单元正确插入工艺单元时，才能将联管螺母拧紧。

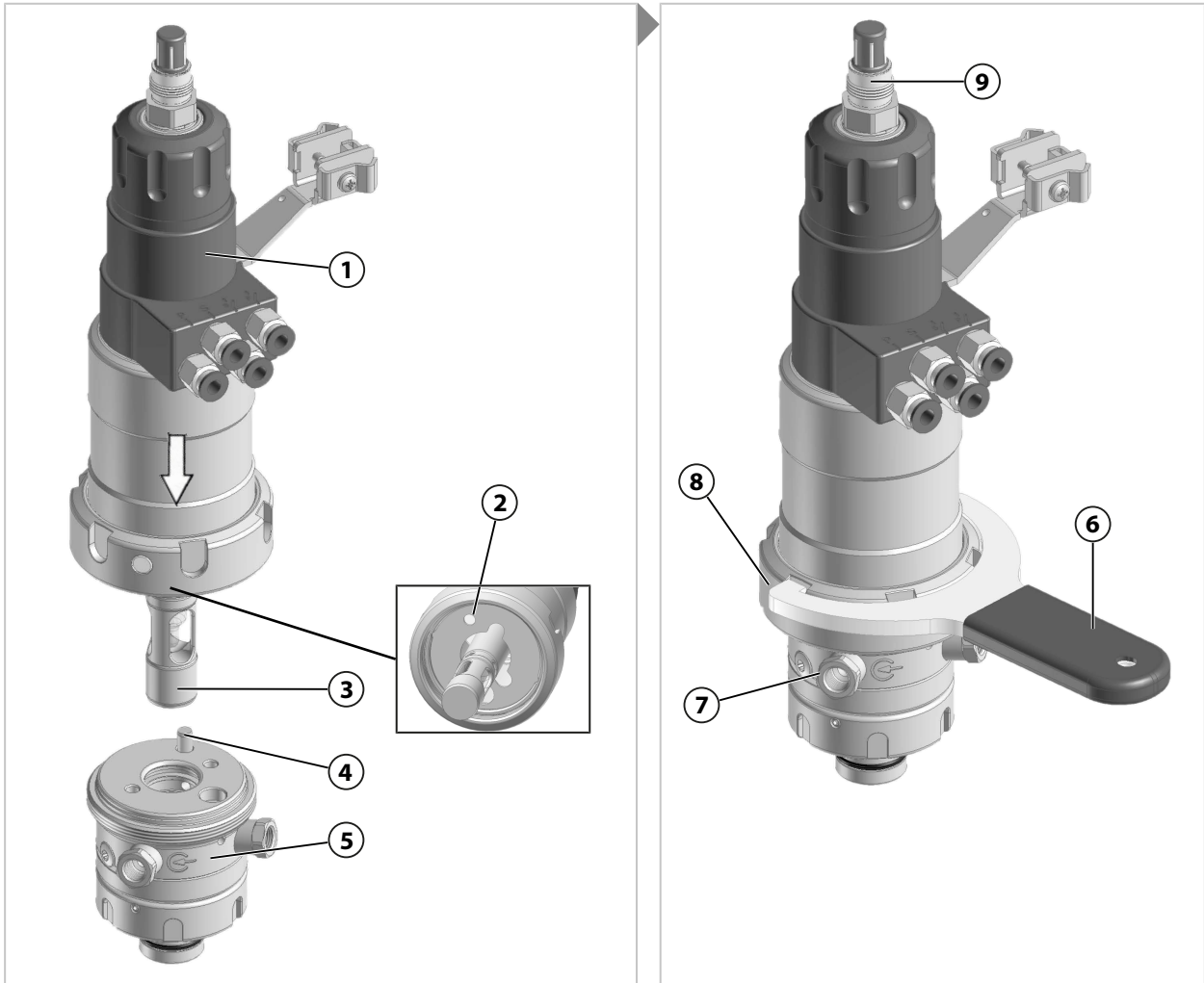

01. 使驱动单元移动到服务位置（SERVICE 端位）。 →

移动至服务位置（SERVICE 端位），页 26

02. 将驱动单元 (1) 连同浸管 (3) 插入工艺单元 (5)。此时编码销 (4) 定位在孔 (2) 内。

提示：避免造成联管螺母卷边。请使用合适的装配扳手（例如 ZU0680 服务套件或 ZU0740 服务套件中包含的扳手）。 → *工具，页 51*

03. 放上联管螺母 (8) 并使用装配扳手 (6) 以大约 10 Nm 的扭矩将其用手顺时针拧紧。

04. 如有必要，在排流口 (7) 安装排流软管。 → *排流软管：安装，页 23*

05. 如有必要，安装进流软管¹⁾。 → *进流软管（选配）：安装，页 23*

06. 如有必要，安装传感器 (9)。 → *传感器的安装和拆卸，页 27*

¹⁾ 取决于所订购的规格。 → *产品密钥，页 12*

6.3.4 浸管：拆卸

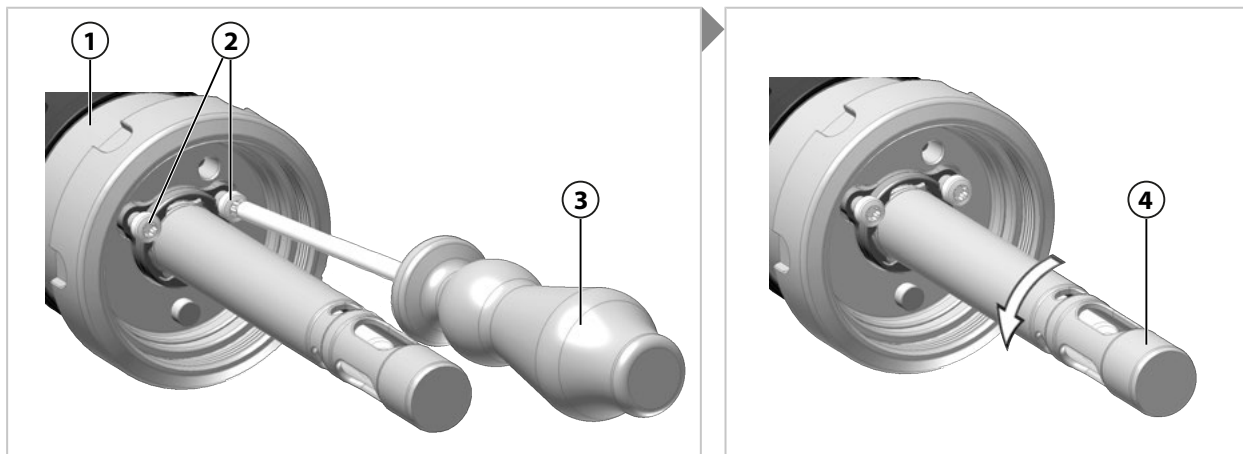

01. 拆卸驱动单元 (1)。 → 驱动单元：拆卸, 页 36
02. 使驱动装置 (1) 移动到工艺位置 (PROCESS 端位)。为此, 必须装入传感器。 → 移动至工艺位置 (PROCESS 端位), 页 26
03. 用 TX25 型螺丝刀 (3) 将螺钉 (2) 松开大约 4 圈 (勿完全拧下)。
04. 将浸管 (4) 逆时针旋转约 60°, 直至浸管 (4) 的卡口联接器打开。

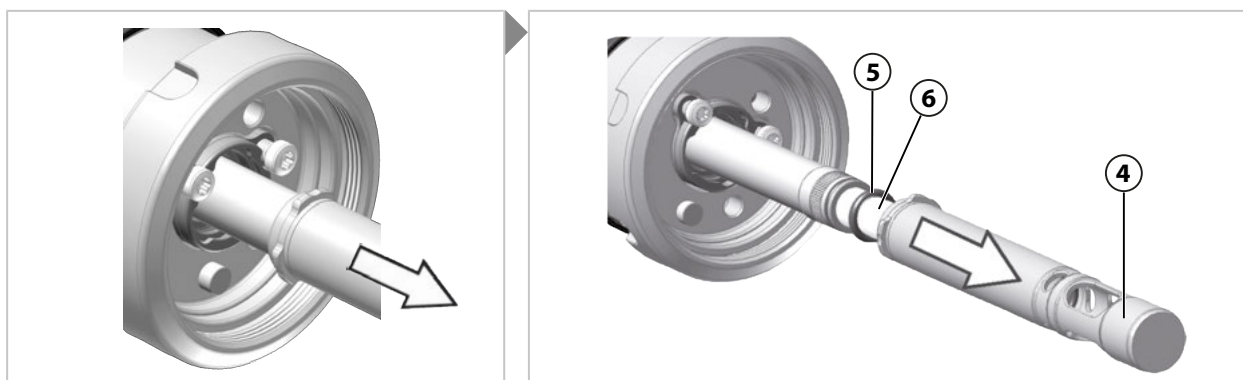

05. 将浸管 (4) 从传感器 (6) 上拔出。
✓ 此时 O 型密封圈 (5) 可见, 或者 O 型密封圈 (5) 有可能位于已拆下的浸管 (4) 内。
06. 检查 O 型密封圈 (5) 是否受损, 必要时更换 O 型密封圈 (5)。 → 密封套件, 页 44

6.3.5 浸管：组装

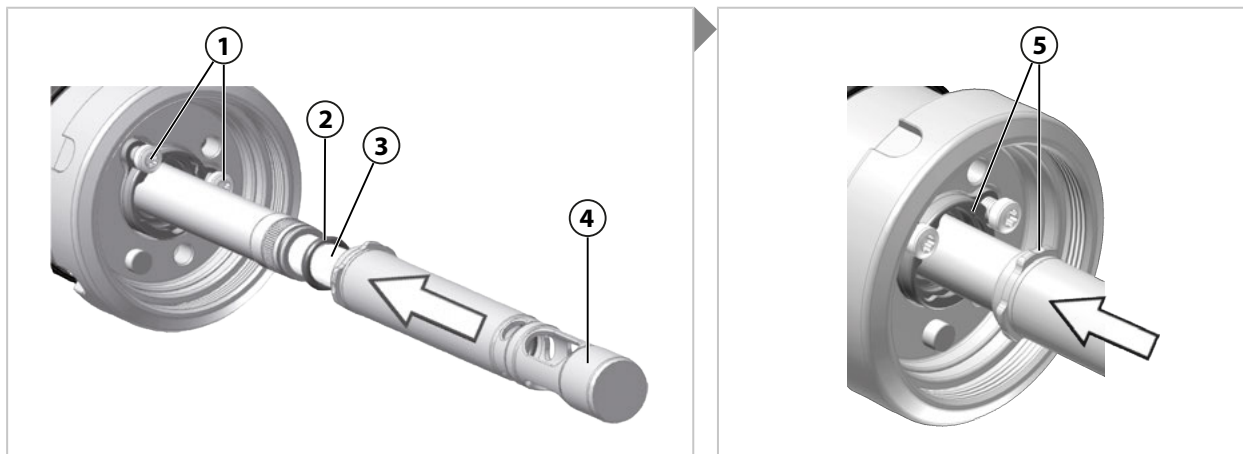

01. 安装传感器。 → *传感器的安装和拆卸, 页 27*
02. 使驱动装置移动到工艺位置 (PROCESS 端位)。 → *移动至工艺位置 (PROCESS 端位), 页 26*
03. 检查 O 型密封圈 (2) 是否受损, 必要时更换 O 型密封圈 (2)。 → *密封套件, 页 44*
04. 将 O 型密封圈 (2) 完全推到传感器 (3) 上。
05. 如果在拆卸时尚未松开螺钉 (1), 则用 TX25 型螺丝刀 (6) 将其拧松大约 4 圈 (勿完全拧下)。

提示: 可能有 O 型密封圈因拆卸而意外留存在浸管内。组装前, 需将此 O 型密封圈从浸管中取出。

06. 小心地将浸管 (4) 推到传感器 (3) 上, 然后将其插入卡口连接器 (5)。

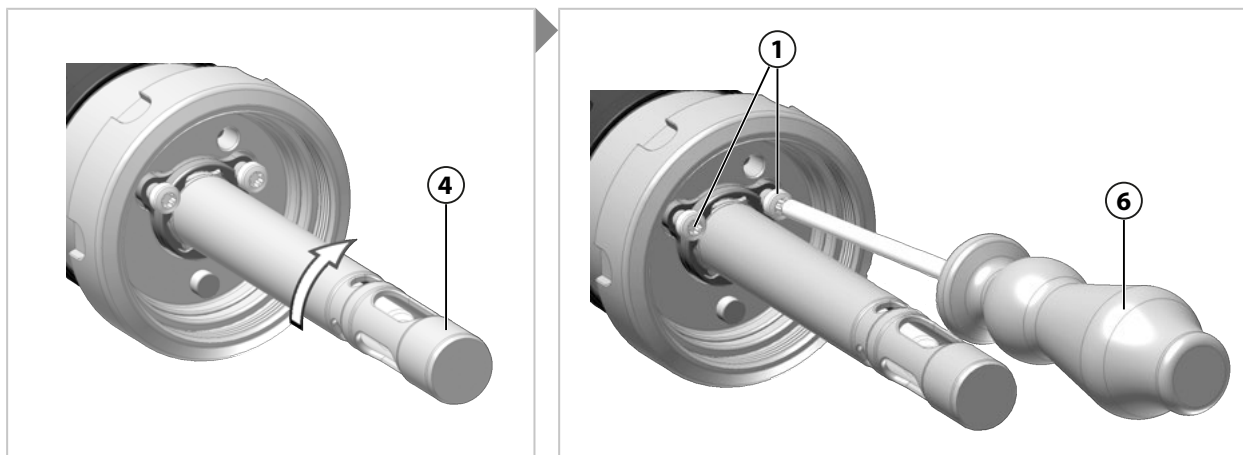

07. 将浸管 (4) 用力按压到卡口连接器 (5) 内并顺时针旋转大约 60°, 直至碰停。

提示: 卡口连接器利用螺钉头的形封闭方式锁定。浸管仍保持可移动状态, 以补偿公差。

08. 用 TX25 型螺丝刀 (6) 拧紧螺钉 (1)。

6.3.6 校准腔：拆卸

提示: 拆卸校准腔时，需要使用 ZU0754 服务套件或 ZU0740 服务套件。 → 工具, 页 51

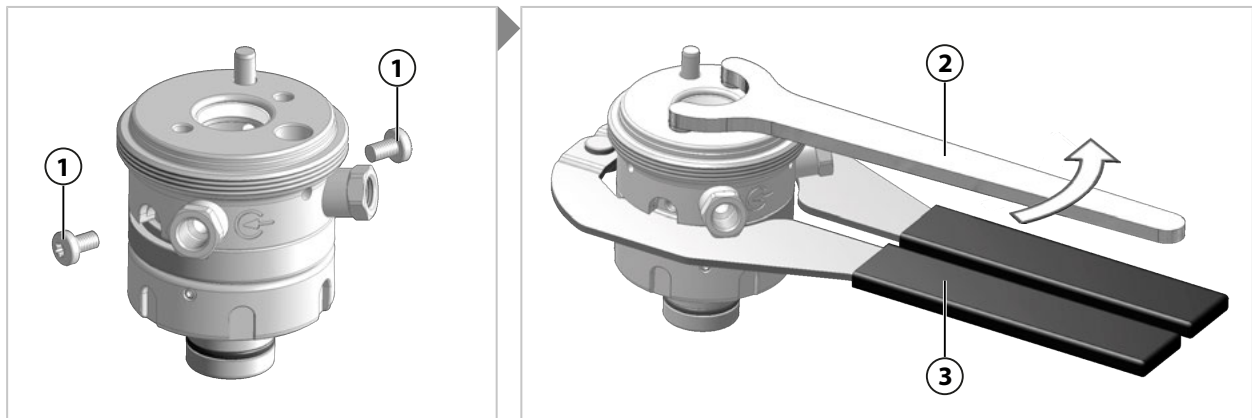

01. 将工艺单元从驱动单元上拆下。 → 驱动单元：拆卸, 页 36

02. 用 TX25 型螺丝刀拧下螺钉 (1)。妥善保管螺钉 (1) 以备后续使用。

03. 放上钳子 (3)，用端面扳手 (2) 松开由两部分组成的校准腔的螺纹接头。

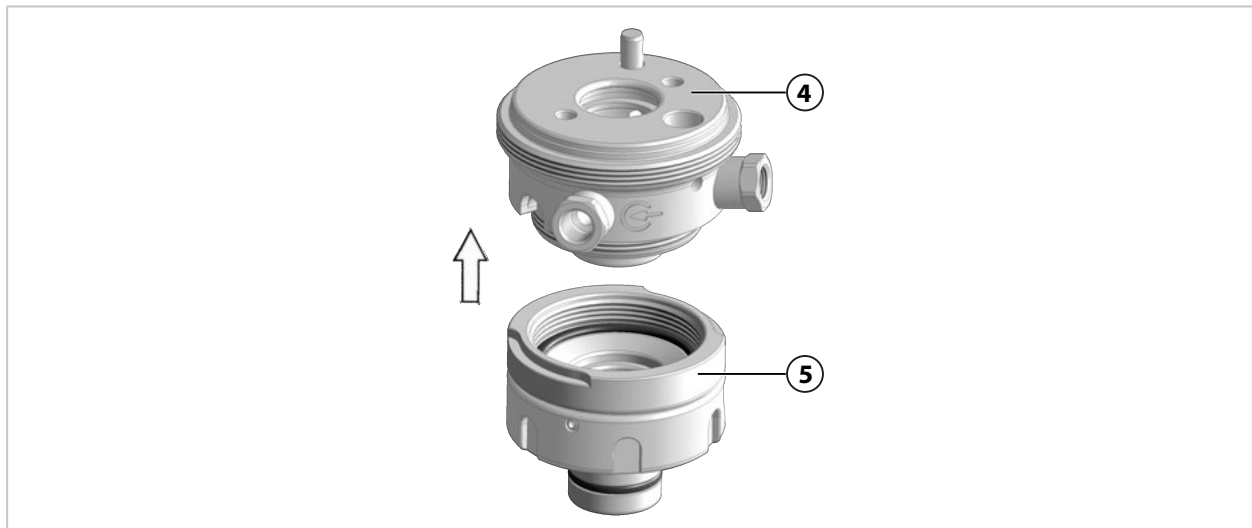

04. 将校准腔的上半部 (4) 从下半部 (5) 旋松并分开。

6.3.7 校准腔：组装

提示： 组装校准腔时，需要使用 ZU0754 服务套件或 ZU0740 服务套件。 → 工具, 页 51

提示： 为按照专业要求正确安装 O 型密封圈和刮油圈，需使用安装辅助装置 ZU0746 和 ZU0747。安装辅助装置的操作请参见相关文档。 → 工具, 页 51

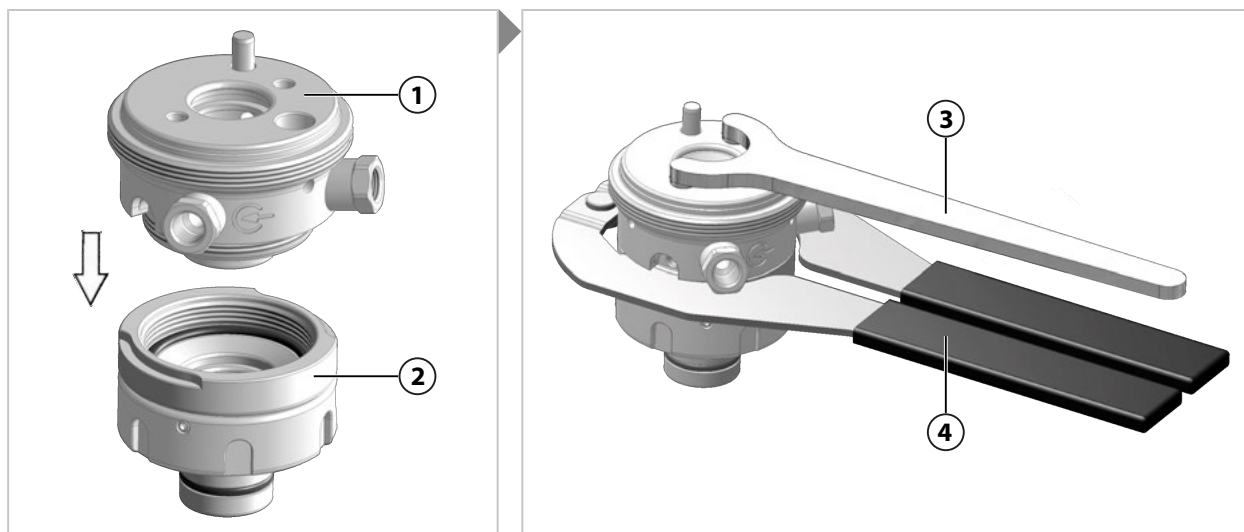

01. 检查 O 型密封圈和刮油圈是否受损，必要时更换 O 型密封圈和刮油圈。 → 密封套件, 页 44
02. 将校准腔的上半部 (1) 与下半部 (2) 连接在一起并手动拧紧螺纹连接。
03. 放上钳子 (4)，用端面扳手 (3) 将校准腔拧紧。

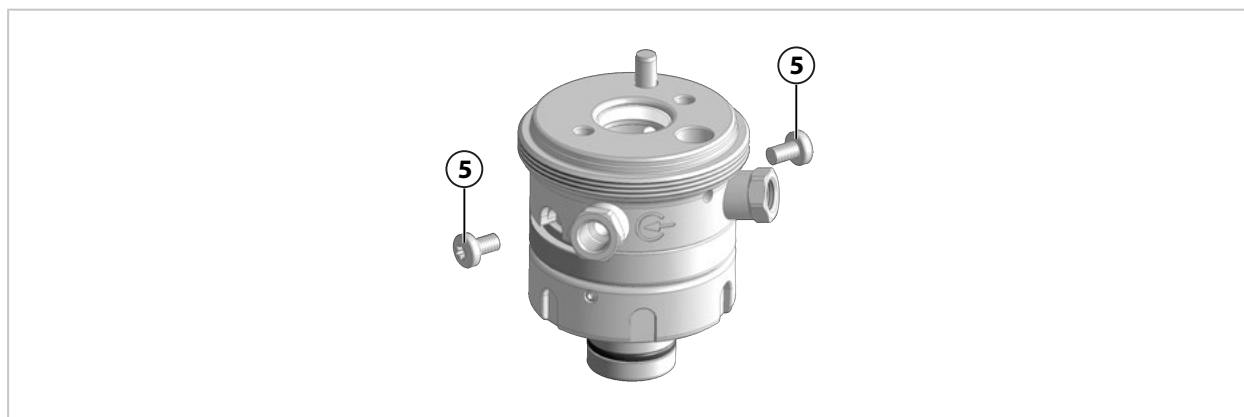

提示： 仅当校准腔的上半部和下半部已牢固拧合时（直至碰停），可以用两个螺钉将校准腔固定。

04. 用 TX25 型螺丝刀拧紧螺钉 (5)。

6.3.8 Knick 维修服务

Knick 维修服务为产品提供具有原厂质量的专业维修。如有需要，可以在维修期间提供一台替代设备。

更多信息请参见 www.knick.de。

7 故障排除

7.1 故障状态

故障状态	可能原因	解决办法
工艺介质从泄漏孔中溢出。	O 型密封圈受损造成的泄漏。	更换已损坏的 O 型密封圈。 ¹⁾ → 密封套件, 页 44
传感器玻璃破裂。	传感器玻璃受到机械作用 (例如通过工艺介质)。	更换有缺陷的传感器。 → 传感器的安装和拆卸, 页 27 如有必要, 将玻璃碎片从 SensoGate WA131 中取出。检查浸管的密封件, 必要时更换。 → 密封套件, 页 44
不显示测定值或显示错误。	传感器有缺陷。	更换传感器。 → 传感器的安装和拆卸, 页 27
	连接器存在问题或传感器电缆损坏。	插紧连接器或更换受损的传感器电缆。 → 传感器的安装和拆卸, 页 27
安全装置“传感器拆除后的回缩锁定装置”功能失常。	由于工艺介质渗入造成腐蚀或粘连。 ²⁾	请将 SensoGate WA131 送至当地的授权代表处进行维修。 → knick.de

另请参见

→ 维修, 页 36

→ Knick 维修服务, 页 41

→ 退返, 页 43

¹⁾ 在更换受损的 O 型密封圈之后需清洁泄漏孔, 以便识别可能重新渗入的工艺介质。

²⁾ 建议使用防护罩 ZU0759 以防止介质从外部渗入传感器夹套。建议在拆卸前对传感器进行冲洗, 以免工艺介质被带入传感器夹套区域。

8 停用

8.1 伸缩式连接件：拆卸

▲警告! 在易爆区域内使用时，机械火花存在爆炸危险。 需采取避免产生机械火花的措施。请遵循安全提示。 → *在易爆区域运行, 页 9*

▲警告! 工艺介质和冲洗介质可能从 SensoGate WA131 或工艺接口中溢出并携带有害物质。 请遵循安全提示。 → *安全, 页 5*

01. 停止工艺过程，必要时降至无压状态或排空工艺介质。
02. 使 SensoGate WA131 移动到服务位置（SERVICE 端位）。 → *移动至服务位置 (SERVICE 端位), 页 26*
03. 拆下传感器。 → *传感器的安装和拆卸, 页 27*
04. 拆下排流软管。
05. 卸除用于工艺位置和服务位置的压缩空气。
06. 可选：卸除用于 Prozess 端位和 Service 端位的压缩空气。¹⁾
07. 可选：拆除已安装的安全附件（如 ZU0818 固定夹具）。
08. 松开工艺接头。
09. 将 SensoGate WA131 从客户端的工艺连接处取下。
10. 对工艺连接进行适当密封。

8.2 退返

如有需要，可将产品进行清洁并安全包装后寄送至当地的授权代表处。 → *knick.de*

如产品与危险物质接触，请在运输前对产品去污或消毒。为了避免可能对服务人员造成的风险，寄送时必须始终随附相应的退货表（去污声明）。 → *knick.de*

8.3 废弃处理

请遵守当地法规和法律，以对产品进行正确的废弃处理。

根据规格的不同，SensoGate WA131 可能含有各类材料。 → *产品密钥, 页 12*

¹⁾ 可用性取决于订购的规格。 → *产品密钥, 页 12*

9 备件、附件和工具

9.1 密封套件

密封套件提供了多种材质选择。

基础密封套件（标为 Set X/1）仅包含与工艺介质直接接触的 O 型密封圈。

扩展密封套件（标为 Set X/2）中还包含了与冲洗介质接触的 O 型密封圈。

每组密封套件均带有一张附随卡。在附随卡上说明了有关供货范围、所含 O 型密封圈的安装位置以及润滑点的信息。更换后的 O 型密封圈必须用随附的润滑脂进行润滑。

为按照专业要求正确安装 O 型密封圈和刮油圈，建议使用安装辅助装置 ZU0746 和 ZU0747。安装辅助装置的操作请参见相关产品文档。 → [工具](#), 页 51

密封套件		订购编号
工艺连接用法兰、牛奶管、螺纹（外）、三节式卡箍	Set A/1	与过程接触的密封材料：FKM ZU0689/1
	Set A/2	与过程接触的密封材料：FKM，与冲洗介质接触：FKM ZU0829
	Set B/1	与过程接触的密封材料：EPDM ZU0690/1
	Set B/2	与过程接触的密封材料：EPDM，与冲洗介质接触：EPDM ZU0830
	Set E/1	与过程接触的密封材料：EPDM FDA ZU0692/1
	Set E/2	与过程接触的密封材料：EPDM FDA，与冲洗介质接触：EPDM FDA ZU0831
	Set K/1	与过程接触的密封材料：FFKM ZU0691/1
	Set K/2	与过程接触的密封材料：FFKM，与冲洗介质接触：FFKM ZU0832
	Set H/1	与过程接触的密封材料：FFKM-FDA ZU0871
	Set H/1	与过程接触的密封材料：FFKM-FDA，与冲洗介质接触：FFKM-FDA ZU0872
工艺连接用 Ingold 管接头	Set A/1	与过程接触的密封材料：FKM ZU0693/1
	Set A/2	与过程接触的密封材料：FKM，与冲洗介质接触：FKM ZU0833
	Set B/1	与过程接触的密封材料：EPDM ZU0694/1
	Set B/2	与过程接触的密封材料：EPDM，与冲洗介质接触：EPDM ZU0834
	Set E/1	与过程接触的密封材料：EPDM FDA ZU0696/1
	Set E/2	与过程接触的密封材料：EPDM FDA，与冲洗介质接触：EPDM FDA ZU0835
	Set K/1	与过程接触的密封材料：FFKM ZU0695/1
	Set K/2	与过程接触的密封材料：FFKM，与冲洗介质接触：FFKM ZU0836
	Set H/1	与过程接触的密封材料：FFKM-FDA ZU0873
	Set H/1	与过程接触的密封材料：FFKM-FDA，与冲洗介质接触：FFKM-FDA ZU0874

提示: 可根据需求提供其他密封套件。

适合工艺连接用法兰或牛奶管的密封套件

提示: 所有尺寸单位均为毫米。

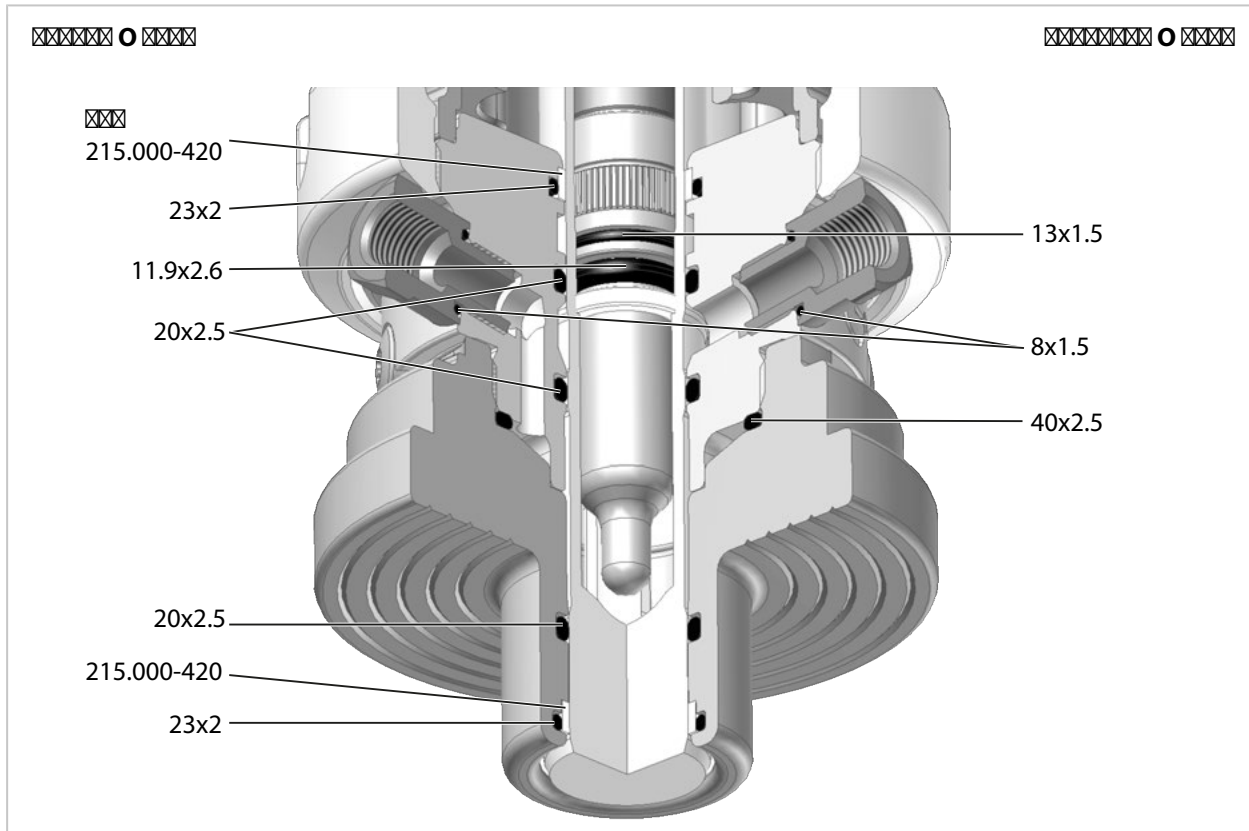

适合工艺连接用 Ingold 管接头的密封套件

提示: 所有尺寸单位均为毫米。

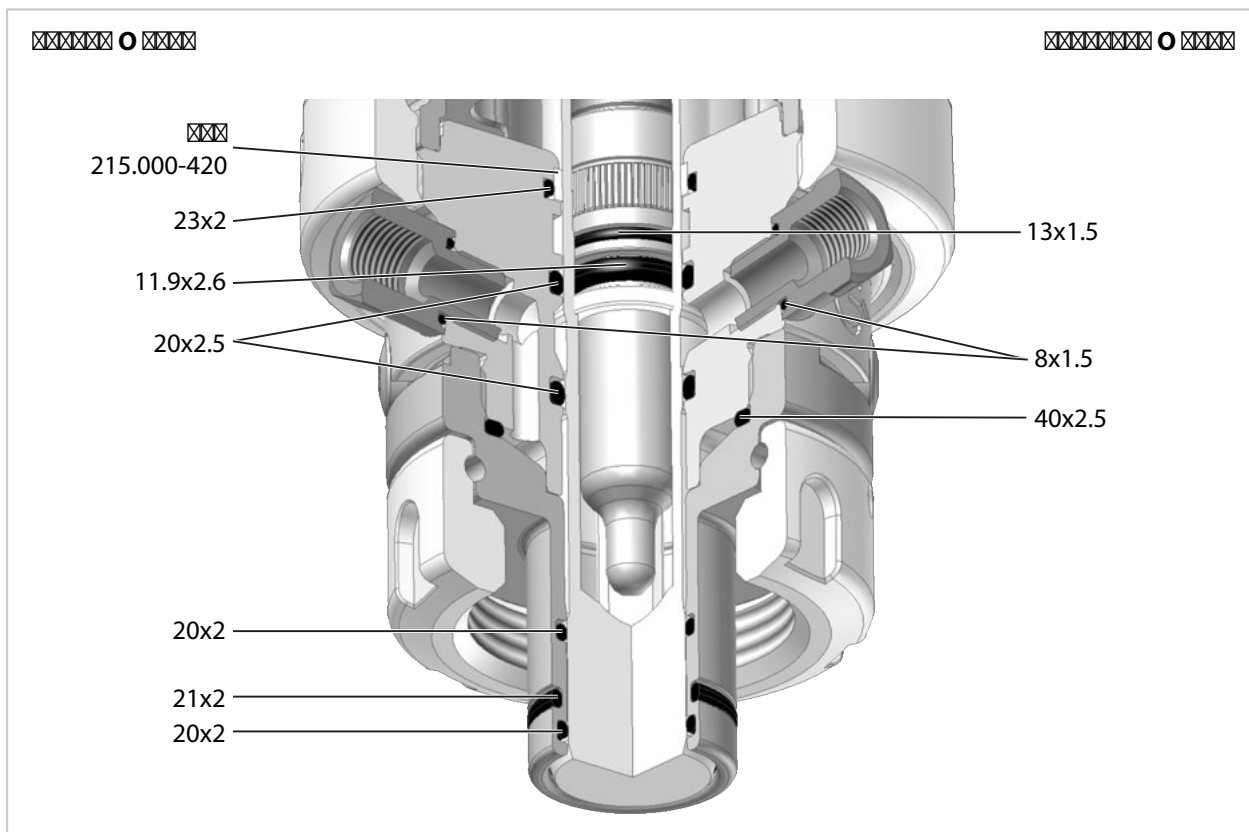

9.2 备件

	金属浸管，短款 (149 mm)
	材料： ZU0722, 1.4571 不锈钢 ZU0853, 哈氏合金 ZU0893, 钛
	金属浸管，长款 (204 mm)
	材料： ZU0723, 1.4571 不锈钢 ZU0854, 哈氏合金 ZU0894, 钛
	塑料浸管，短款 (149 mm)
	材料： ZU0825, PP ZU0724, PEEK (HD) ZU0726, PVDF (HD)
	塑料浸管，长款 (204 mm)
	材料： ZU0826, PP ZU0725, PEEK (HD) ZU0727, PVDF (HD)
	ZU0739 波纹管 波纹管（仅对于配有液体电解质传感器的规格）用于保护压力腔下方的连接件免受外部污染和磨损。
	ZU0889 排流软管 排流软管用于排出校准腔内的校准介质、清洁介质或冲洗介质。 → <i>排流软管：安装, 页 23</i>
	ZU0760 刮油圈，增强 PTFE/PEEK 增强型刮油圈（边缘采用 PEEK）用于附着性、粘性介质。为按照专业要求正确安装刮油圈，请使用安装辅助装置 ZU0746。

9.3 附件



ZU0759 和 ZU0759/1 防护罩

防护罩用于避免天气影响，并且防止液体或颗粒物从外部渗入到传感器连接器区域内。

ZU0759：适用于采用固体电解质传感器的型号

ZU0759/1：适用于采用液体电解质传感器的型号

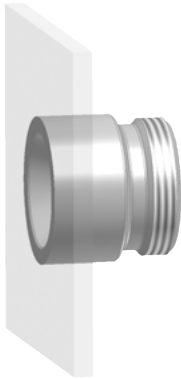

ZU0717 (垂直) 锅炉壁焊接管接头

工艺连接：Ingold 管接头 (Ø 25 mm , G1 ¼)

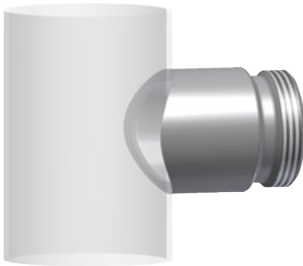

ZU0717/DN (垂直) 管路焊接管接头

工艺连接：Ingold 管接头 (Ø 25 mm , G1 ¼)

适配 DN50 ZU0717/DN50

适配 DN65 ZU0717/DN65

适配 DN80 ZU0717/DN80

适配 DN100 ZU0717/DN100

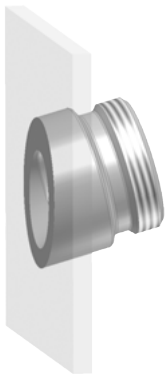

ZU0718 (15°倾斜) 锅炉壁焊接管接头

工艺连接：Ingold 管接头 (Ø 25 mm , G1 ¼)



ZU0718/DN (15°倾斜) 管路焊接管接头

用于连接 Ingold 管接头 (Ø 25 mm , G1 ¼)

适配 DN50 ZU0718/DN50

适配 DN65 ZU0718/DN65

适配 DN80 ZU0718/DN80

适配 DN100 ZU0718/DN100

采用 HSD 安全功能 (Handling Safety Design) 的焊接管接头在密封面上为工艺接头的 O 型密封圈提供了特殊凹槽。当 Ingold 联管螺母意外松动且存在过程压力的情况下，这些凹槽能够阻止 O 型密封圈的密封。通过少量泄漏可以提早检测到松动情况并将其复原，而无需等到 Ingold 联管螺母从螺纹上完全脱落。人员安全性由此得到提升。



ZU0922 (垂直) 锅炉壁 HSD 安全焊接管接头

工艺连接：Ingold 管接头 (Ø 25 mm, G1 ¼)



ZU0922/DN (垂直) 管路 HSD 安全焊接管接头

工艺连接：Ingold 管接头 (Ø 25 mm, G1 ¼)

适配 DN50 ZU0922/DN50

适配 DN65 ZU0922/DN65

适配 DN80 ZU0922/DN80

适配 DN100 ZU0922/DN100



ZU0923 (15°倾斜) 锅炉壁 HSD 安全焊接管接头

工艺连接：Ingold 管接头 (Ø 25 mm, G1 ¼)



ZU0923/DN (15°倾斜) 管路 HSD 安全焊接管接头

工艺连接：Ingold 管接头 (Ø 25 mm, G1 ¼)

适配 DN50 ZU0923/DN50

适配 DN65 ZU0923/DN65

适配 DN80 ZU0923/DN80

适配 DN100 ZU0923/DN100



RV01 止回阀

止回阀 RV01 用于防止工艺介质以及校准介质、清洁介质或冲洗介质回流到进口内。止回阀通过产品密钥进行选取。

止回阀		RV01	-	-	-	-	-
外壳、阀体材料	不锈钢 1.4404		H				
	PEEK		E				
密封材料	FKM			A			
	EPDM			B			
	FFKM			C			
	FKM-FDA			F			
	EPDM-FDA			E			
	FFKM-FDA			H			
输入端接口内螺纹	G¼"					4	
	G⅛"					8	
输出端接口外螺纹	G¼"						4
	G⅛"						8

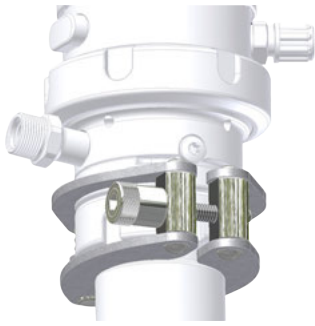

ZU0818 固定夹具，适用于 25 mm Ingold 管接头

固定夹具用于防止 Ingold 管接头 (25 mm) 螺接的联管螺母出现意外松脱。安全夹具的夹臂将 SensoGate WA131 与客户端工艺接口连接在一起。安全夹具的止动凸耳嵌入联管螺母的凹槽内（形封闭）。

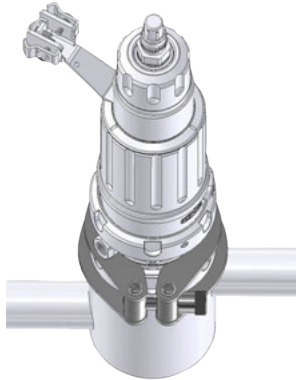

ZU1055 固定夹具，适用于 K8 工艺接头

固定夹具用于防止螺接 K8 工艺接头的联管螺母出现意外松脱。安全夹具的夹臂将 SensoGate WA131 与客户端工艺接口连接在一起。安全夹具的止动凸耳嵌入联管螺母的凹槽内（形封闭）。

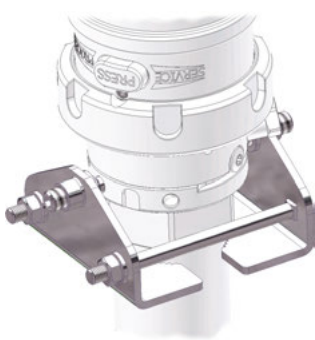

ZU0877 固定夹钳，适用于工艺接头 G1"、G1 ¼"、R1"、R1 ¼"、1"NPT

固定夹钳用于防止采用螺纹连接的 SensoGate WA131 的工艺螺纹接头出现意外松脱。固定夹钳可供用于带以下螺纹的工艺接头：G1"、G1 ¼"、R1"、R1 ¼"、1" NPT。

固定夹钳适用于长度为 10 mm 以上且外径为 39 mm 至 57 mm 的螺纹管接头。

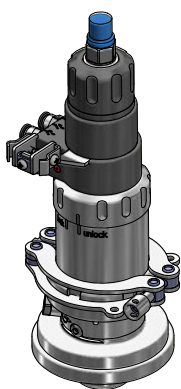

ZU1138 安全夹具，适用于伸缩式连接件 SensoGate

该附件用于保护伸缩式连接件，以防伸缩式连接件驱动装置和工艺接口之间的螺纹连接出现意外松脱。由此能够提升伸缩式连接件的操作安全性。

安全夹具的夹臂将 SensoGate WA131 的驱动装置与联管螺母连接到一起。安全夹具的止动凸耳嵌入联管螺母的凹槽内（形封闭）以保护螺纹连接。



防护盘

防护盘用于防止配有 DIN 法兰且标称尺寸为 DN80 或 DN100 的塑料工艺接头与工艺介质发生接触。

材料：

ZU0755 , PEEK/FFKM DN80
 ZU0756 , PEEK/FFKM DN100
 ZU0757 , PVDF/FFKM DN80
 ZU0758 , PVDF/FFKM DN100

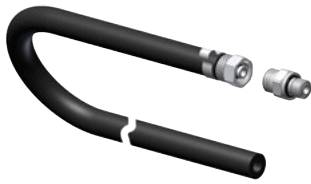

ZU0887 进流软管

进流软管用于将校准介质、清洁介质或冲洗介质输送到伸缩式连接件的校准腔内。 → *进流软管 (选配) : 安装, 页 23*

螺纹 : G 1/8"
 长度 : 3 m
 标称尺寸 : DN8
 软管材料 : EPDM
 软管接头材料 : 不锈钢
 O 型密封圈 8x1.5 材料 : EPDM
 O 型密封圈 4.5x1.5 材料 : EPDM



ZU0670/1 加压传感器供气装置 0.5 - 4 bar

ZU0670/2 加压传感器供气装置 1 - 7 bar

ZU0713 软管, 20 m (适用于 ZU0670 的延长件)

该组件的作用是在适用于液体电解质传感器的 SensoGate WA131 的传感器压力腔内保持指定的压力。



ZU0859 限位开关, 电动

限位开关 ZU0859 用于将 SensoGate WA131 的气动端位信号转换为电气输出信号。电气连接通过一条电缆延展。

9.4 工具

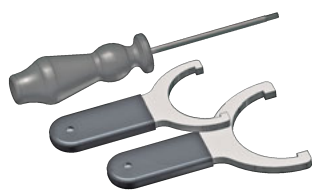

ZU0680 服务套件，用于 SensoGate 基本配置

该工具套装适用于小型维护作业。它能够轻松完成驱动装置与工艺单元的分
离、装配 Ingold 管接头、更换浸管并同时维护 O 型密封圈。



ZU0740 服务套件，用于 SensoGate 维护-维修-改装

该工具套装包含多种维护和维修作业以及产品调整所需的全部工具。使用此工
具套装可以将 SensoGate WA131 完全拆解。

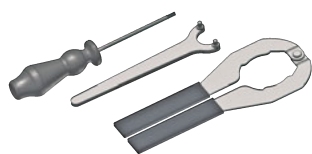

ZU0754 服务套件，用于 SensoGate 校准腔

该工具套装适用于校准腔及其密封件的维护作业。它能够将两件式校准腔轻松
分开。



ZU0746 刮油圈安装辅助装置

安装辅助装置 ZU0746 用于在 SensoGate WA131 的校准腔中简便安装刮油
圈并确保其位置正确。

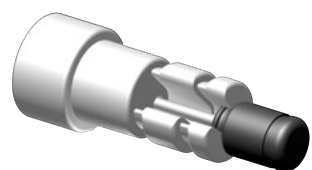

ZU0747 安装辅助装置，用于 O 型密封圈 20 x 2.5

安装辅助装置 ZU0747 用于在 SensoGate WA131 的校准腔中简便安装 O
型密封圈 20 x 2.5 并确保其位置正确。



ZU0647 传感器装配扳手

ZU0647 “传感器装配扳手”用于按照专业要求拧紧传感器。由此可以避免因
拧紧力矩过大（如使用开口扳手）而造成传感头的 PG 13.5 塑料螺纹受损。

10 尺寸图

适用于固体电解质传感器的伸缩式连接件，短距离浸入深度

提示: 所有尺寸单位均为毫米[英寸]。

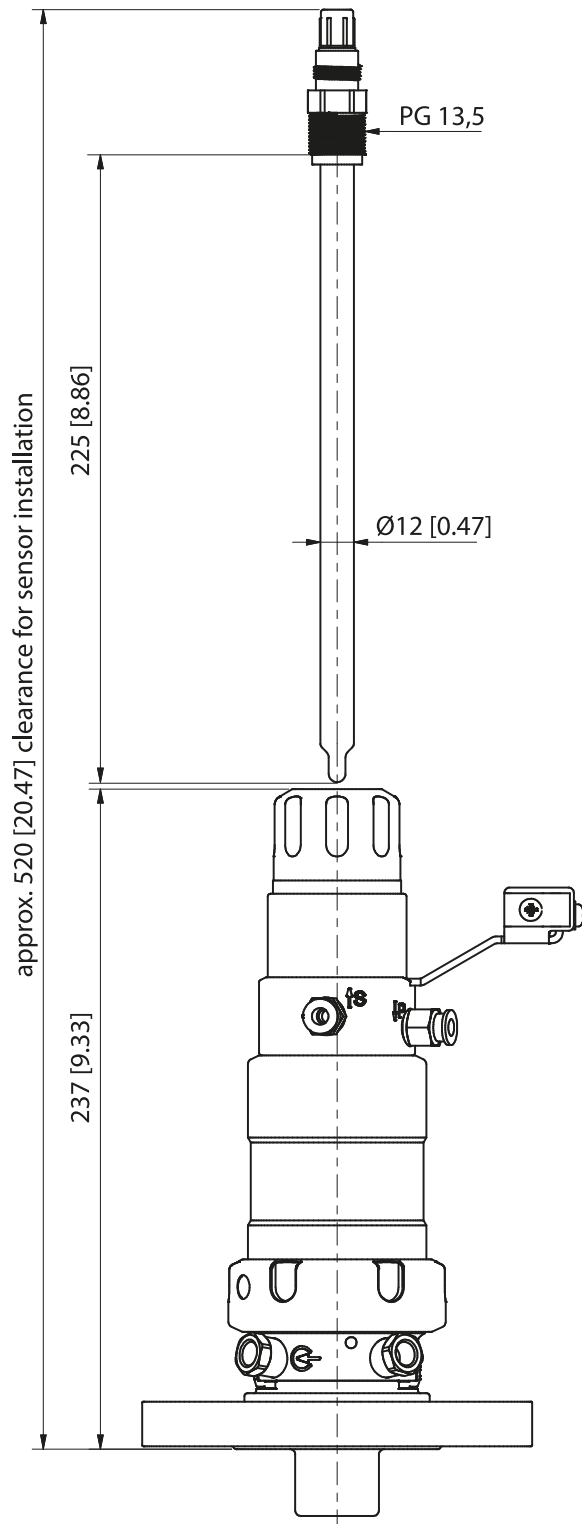

适用于固体电解质传感器的伸缩式连接件，长距离浸入深度

提示: 所有尺寸单位均为毫米[英寸]。

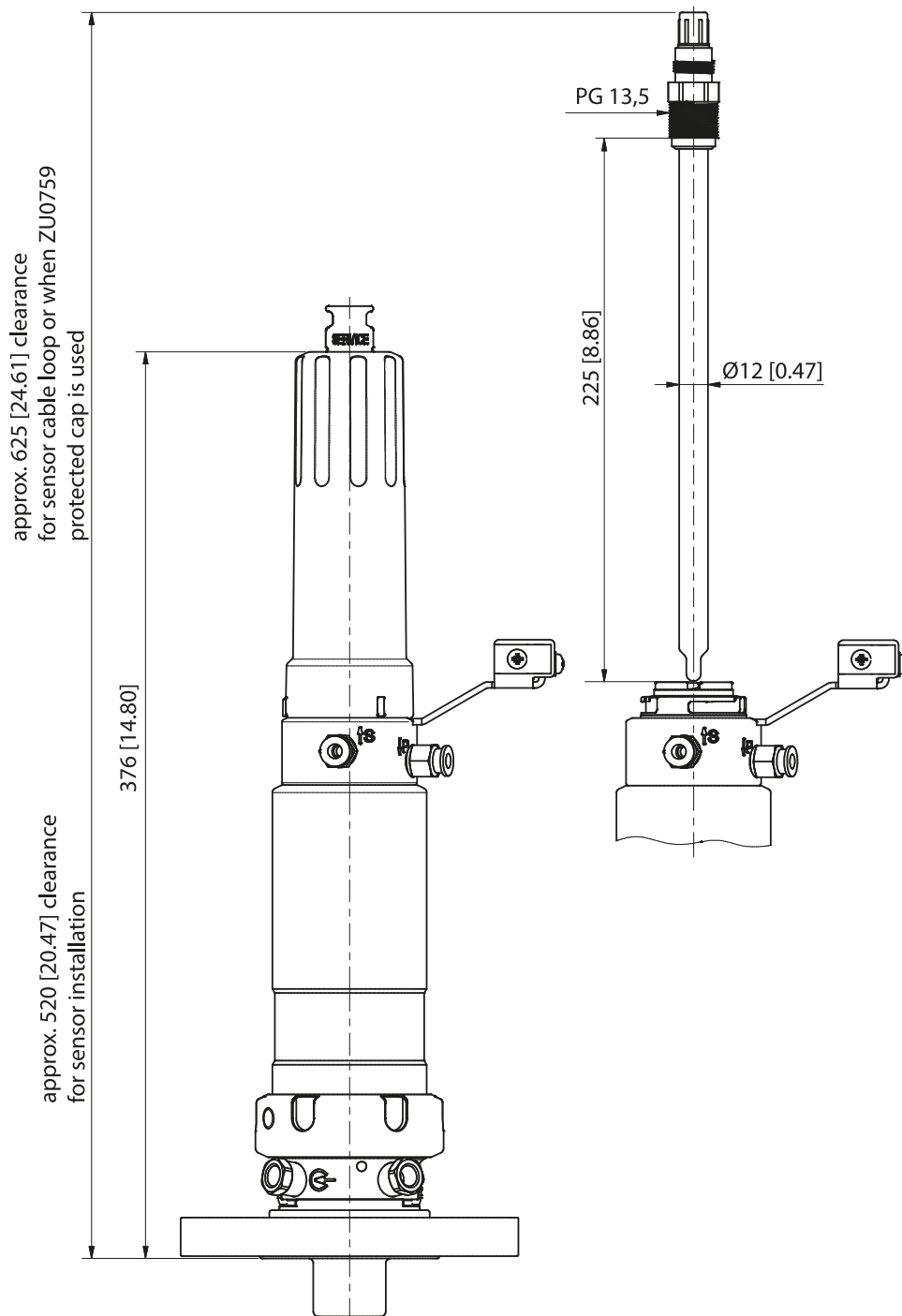

适用于液体电解质传感器的伸缩式连接件，短距离和长距离浸入深度

提示: 所有尺寸单位均为毫米[英寸]。

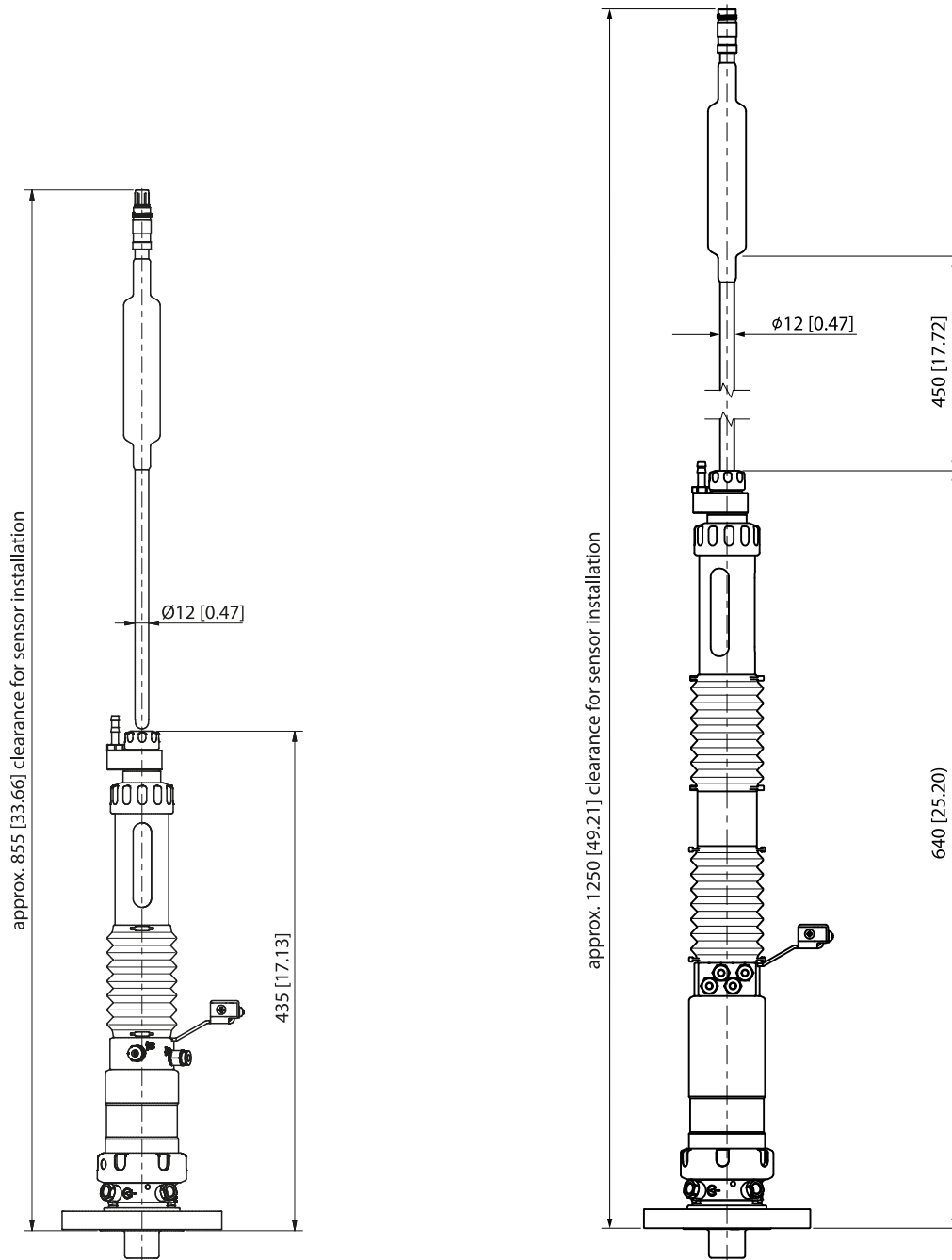

短距离浸入深度

长距离浸入深度

工艺接头

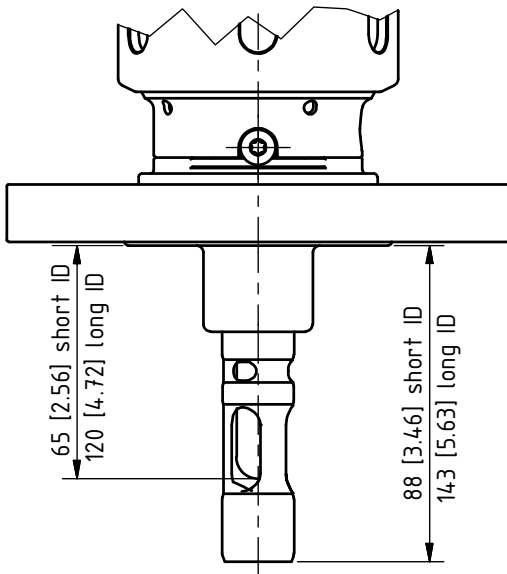

松套法兰, 1.4571, PN10/16, DN 32 ... DN 100
 松套法兰, 1.4571, PN40, DN 32 ... DN 100

松套法兰, ANSI 316, 150 lbs, 1½" ... 4"
 松套法兰, ANSI 316, 300 lbs, 1½" ... 3"

短距离和长距离浸入深度 (ID = 浸入深度)

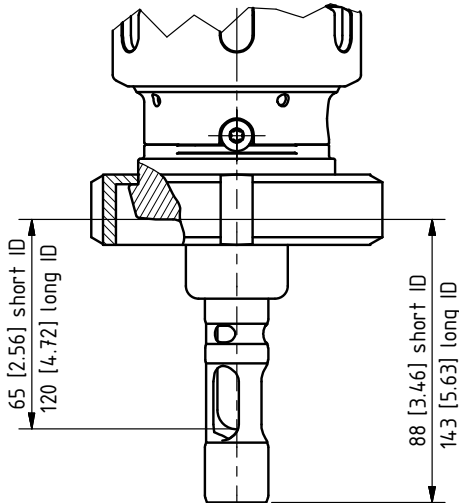

牛奶管 DN 50 ... DN 100

短距离和长距离浸入深度 (ID = 浸入深度)

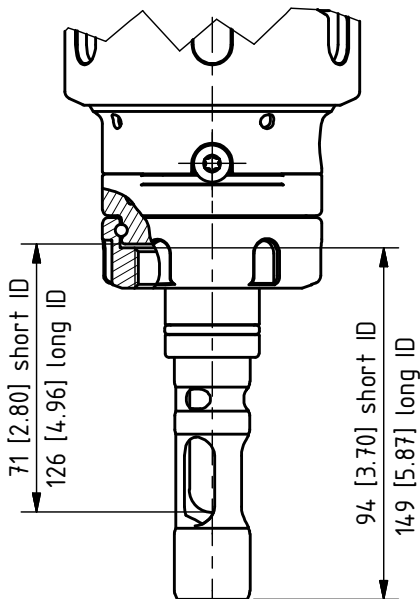

Ingold 管接头 25 mm

短距离和长距离浸入深度 (ID = 浸入深度)

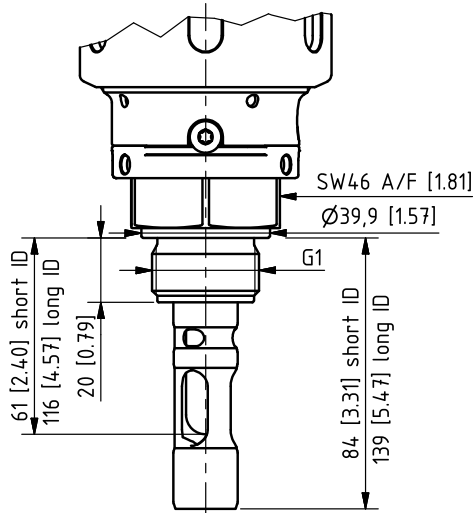

G1"外螺纹
短距离和长距离浸入深度 (ID = 浸入深度)

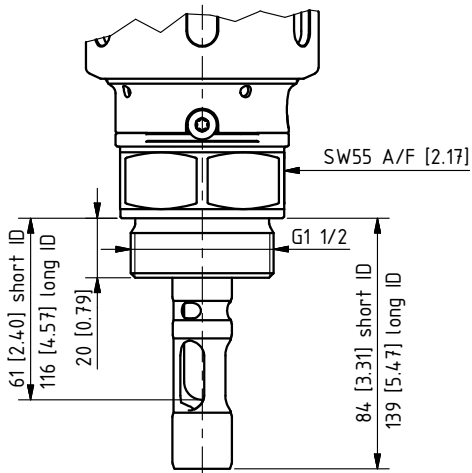

G1 1/2"外螺纹
短距离和长距离浸入深度 (ID = 浸入深度)

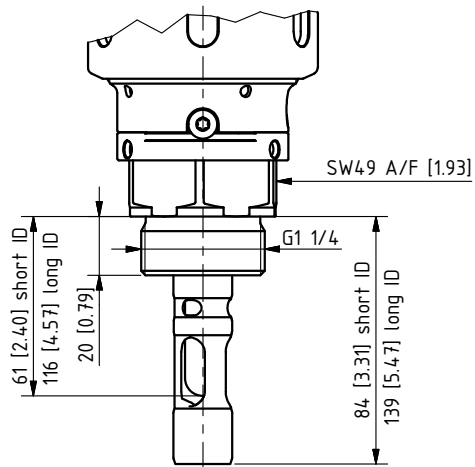

G1 1/4"外螺纹
短距离和长距离浸入深度 (ID = 浸入深度)

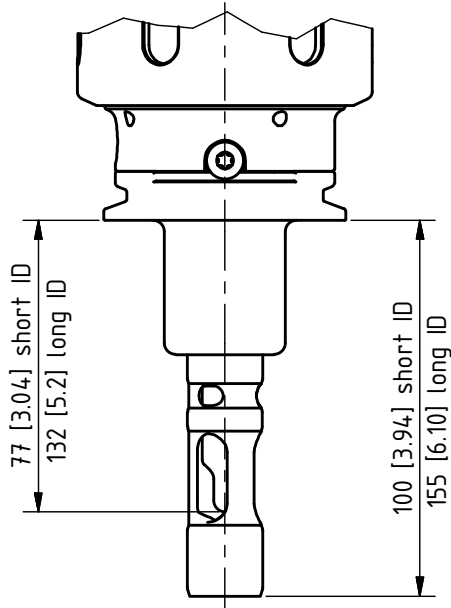

1.5" 夹具和 2" 夹具
短距离和长距离浸入深度 (ID = 浸入深度)

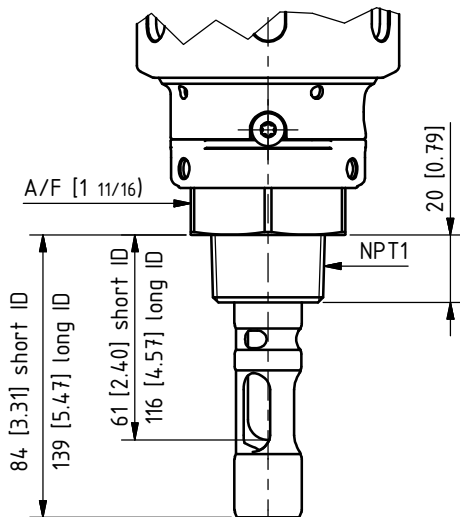

1" NPT 外螺纹
短距离和长距离浸入深度 (ID = 浸入深度)

11 技术数据

一般性允许过程压力和温度	
工艺接头 1.4571/哈氏合金/钛	10 bar (处于 0 ... 140 °C) / 150 psi (处于 32 ... 284 °F)
工艺接头 PEEK HD	10 bar (处于 0 ... 140 °C) / 150 psi (处于 32 ... 284 °F)
工艺接头 PVDF HD	10bar (0 ... 120 °C) / 150 psi (32 ... 248 °F)
	6 bar (140 °C) / 90 psi (284 °F) 30 分钟
工艺接头 PEEK/PVDF	6 bar (0 ... 40 °C) / 90 psi (32 ... 104 °F) 线性下降至 2 bar (120 °C) / 29 psi (248 °F)
工艺接头 PP	6 bar (5 ... 30 °C) / 90 psi (41 ... 86 °F) 线性下降至 1 bar (80 °C) / 14.5 psi (176 °F)
仅静止位于服务位置 (SERVICE 端位)	16 bar (处于 0 ... 40 °C) / 230 psi (32 ... 104 °F)
	10 bar (处于 5 ... 20 °C) / 150 psi (41 ... 68 °F) : PP
允许冲洗压力和温度	6 bar (处于 5 ... 90 °C) / 90 psi (41 ... 194 °F)
用于 SERVICE/PROCESS 控制的允许压力	4 ... 7 bar (58 ... 101 psi)
环境温度	-10 ... 70 °C / (14 ... 158 °F)
防护等级	IP66
外壳材料	不锈钢、PEEK、PP、EPDM、Duran
传感器	→ 产品密钥, 页 12
工艺接头	→ 产品密钥, 页 12
压缩空气质量	
标准	按照 ISO 8573-1:2001
质量等级	3.3.3 或 3.4.3
固体等级	3 (最大 5 µm, 最多 5 mg/m ³)
温度 > 15 °C (59 °F) 时的含水量	等级 4, 压力露点 3 °C (37.4 °F) 或更低
温度为 5 ... 15 °C (41 ... 59 °F) 时的含水量	等级 3, 压力露点 -20 °C (-4 °F) 或更低
含油量	等级 3 (最多 1 mg/m ³)
接口	
压缩空气	快插接头 DN 4/6
进流口	内螺纹 G 1/8"
排流口	内螺纹 G 1/8", 带适用于软管 DN 8 EPDM 3 m 的软管接头
用于加压传感器	软管接头 DN 6, 校准腔内压力高于过程压力 0.5 ... 1 bar / 7.25 ... 14.5 (最大 7 bar / 101.5 psi)
浸入深度 / 安装尺寸	→ 尺寸图, 页 52
接液材料	→ 产品密钥, 页 12
重量	取决于材料和规格

缩写

ATEX	爆炸性环境 (Atmosphères Explosibles)
CE	欧洲统一认证 (Conformité Européenne)
CLP	分类、标签和包装 (Classification, Labelling and Packaging)
DIN	德国标准化协会
DN	公称通径
ET	浸入深度
EU	欧洲联盟
IEC	国际电工委员会 (International Electrotechnical Commission)
IP	国际保护/入口保护 (International Protection / Ingress Protection)
ISO	国际标准化组织
KEMA	阿纳姆电气设备测试机构 (Keuring van Elektrotechnische Materialen te Arnhem)
LED	发光二极管 (Light-emitting diode)
PLS	过程控制系统

词汇表

0 区

在该区域中，由空气和可燃性的气体、蒸气或薄雾组成的爆炸性环境连续、长时间或频繁存在。（来源：EC 指令 1999/92/EC，附件 I）

CE 标识

制造商根据欧盟法规 765/2008 声明产品符合欧盟协调标准中对于加贴该声明的适用要求。

风险

损害的发生概率及其程度的组合（来源：EN ISO 12100）

风险评估

包含风险分析和风险评估的完整方法（来源：EN ISO 12100）

检查

用于确定并评估观察对象当前状况的措施，包括判断磨损成因并推断对后续使用的必然后果。（来源：DIN 31051 维护基础）

剩余风险

剩余风险是指采取防护措施后仍然存在的风险。（来源：EN ISO 12100）

危险

危险是指潜在的危害源。“危险”一词可以具体定义，以详细说明预期危害的来源或性质。（来源：EN ISO 12100）

维护

在对象的整个生命周期内采取的所有技术、管理技术和企业技术措施组合，旨在使对象保持能够执行所需功能的状态或恢复该状态。（来源：EN 13306 维护 - 维护术语）

维护

用于维持预期状态 [...] 并延缓观察对象现有磨损裕量继续减少的措施。（来源：DIN 31051 维护基础）

维修

将观察对象恢复到正常功能状态的措施，不包括改进。（来源：DIN 31051 维护基础）

易于产生电荷的机械结构

易于产生电荷的机械结构指 [...] 任何比用手摩擦表面产生更多电荷的机械结构。（来源：EN ISO 80079-36）

关键词索引

安全标签	6	废弃处理	43
安全附件		风险评估	7
Ingold 管接头固定夹具, 25 mm	8	服务套件	51
固定夹具 K8	8	服务位置	
固定夹钳	8	端位概览	20
安全数据表	9	说明	20
安全提示	2	移动至	26
安全信息的补充提示	2	符号和标识	16
安全章程	5	腐蚀	42
安全装置		附件	47
概览	6	附随卡, 密封套件	44
加装	19	改装	19
安装		工具	
安全附件	22	安全	10
进流软管	23	安装辅助装置	51
排流软管	23	传感器装配扳手	51
伸缩式连接件	22	服务套件	51
安装, 伸缩式连接件	22	工艺单元	
安装地点	9	结构	16
安装辅助装置	51	铭牌	14
备件	46	工艺接头	
标识	16	改装	19
表面温度, 最大允许	58	功能	16
波纹管	46	工艺连接	16
材料特性		工艺位置	
浸管	35	端位概览	20
校准腔	35	说明	20
材质特性	35	移动至	26
财产损失	5	功能说明, 伸缩式连接件	16
拆卸, 伸缩式连接件	43	供货范围	11
产品密钥		故障排除	42
编码	11	故障状态	42
示例	11	刮油圈, 检查	41
尺寸	52	关于安全信息的提示	2
尺寸数据	52	规格	11
尺寸图	52	过程压力, 可允许	58
冲洗压力, 可允许	58	环境损害	5
传感器		环境温度	58
玻璃破裂	42	环境影响	7
改装传感器夹具	19	技术数据	58
故障排除	42	加压传感器	58
装配扳手	51	检查	34
传感器类型, 可允许	5	功能测试	34
代码, 产品密钥	12	检查间隔时间	34
导言安全章节	2	接口	58
等电位联结		结构, 伸缩式连接件	16
避免可能的点燃危险	9	解决办法, 故障	42
等电位联结电缆	30	进流口	58
连接	27	进流软管	23
点火源	9	警告提示	2
电荷, 静电	9	静电荷	9
调试	25	可允许的改装	19
调整, 伸缩式连接件	19	类型代码	11
订货编号	11	连接位置	22
端位	20	密封套件	44
对人员的要求	5	铭牌	
防尘和防潮等级	58	工艺单元, 带防爆认证	15

工艺单元, 无防爆认证	14
驱动单元, 带防爆认证	15
驱动单元, 无防爆认证	14
排流口	58
驱动单元	
拆卸	36
结构	16
铭牌	14
组装	37
去污声明	43
润滑剂, 已许可	35
伸缩式连接件	
安装角度	22
调整	19
功能	16
泄漏性	42
主体组件	16
剩余风险	7
首次检查	34
停用	43
退返	43
退货表	43
危险评估	9
危险物质	9
维护	34
润滑剂	35
维护间隔时间	34
维护规程	19
维修	36
未安装固体电解质传感器时的回缩锁定装置	
功能	6
未安装液体电解质传感器时的回缩锁定装置	
功能	6
温度, 可允许	58
无毒无害声明	43
校准腔	
O 型密封圈安装辅助装置	51
拆卸	40
刮油圈安装辅助装置	51
组装	41
泄漏	42
泄漏孔	6
型号名称	12
序列号	
带防爆认证的伸缩式连接件	15
无防爆认证的伸缩式连接件	14
易爆区域	9
易于产生电荷的机械结构	9
饮用水接口	
EN 1717	23
污染	23
止回阀	23
用途	5
预防性维护	10
原因, 故障	42
原装备件	10
证书	9
专业人员	5
组装	22

A

ATEX 认证	9
---------	---

I

IP 防护等级	58
---------	----

O

O 型密封圈, 磨损	42
------------	----

**Knick
Elektronische Messgeräte
GmbH & Co. KG**

中心

Beuckestraße 22 • 14163 Berlin

德国

电话: +49 30 80191-0

传真: +49 30 80191-200

info@knick.de

www.knick.de

地区代表

www.knick-international.com

原版操作说明书译文

版权 2022 • 保留变更权利

版本 5 • 本文档发布于 2022/11/28。

您可以在我们网站的相应产品下方下载最新版文档。

TA-215.303-KNZH05



100804