

Stratos Multi E461N Analysenmesssystem

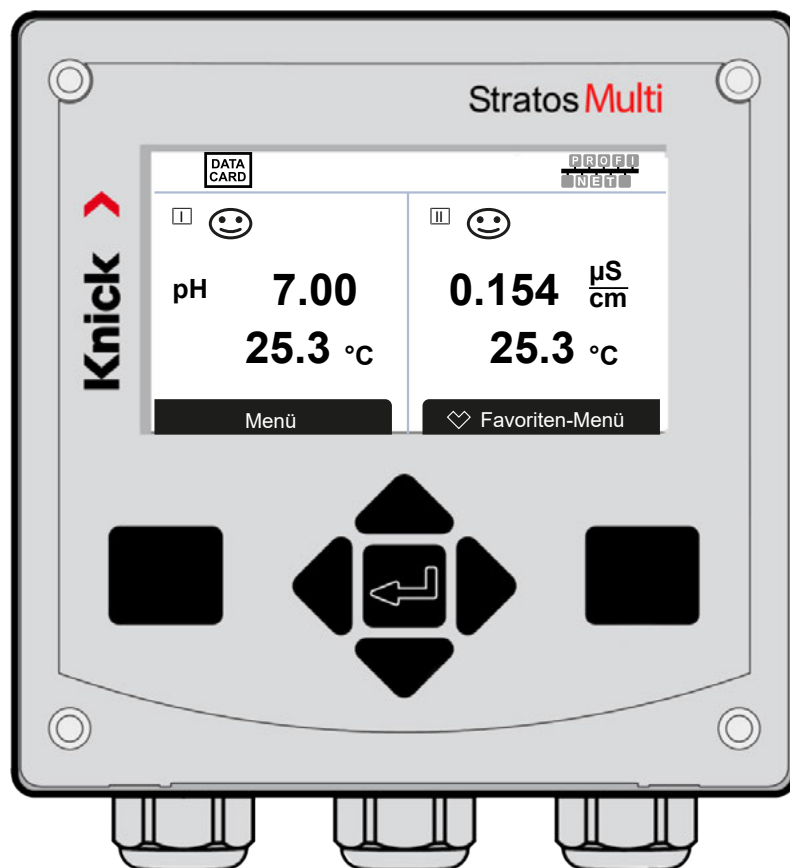

Ergänzende Hinweise

Lesen Sie dieses Dokument und bewahren Sie es für künftige Verwendung auf. Stellen Sie bitte vor der Montage, der Installation, dem Betrieb oder der Instandhaltung des Produkts sicher, dass Sie die hierin beschriebenen Anweisungen und Risiken vollumfänglich verstehen. Befolgen Sie unbedingt alle Sicherheitshinweise. Die Nichteinhaltung von Anweisungen in diesem Dokument kann schwere Verletzungen von Personen und/oder Sachschäden zur Folge haben. Dieses Dokument kann ohne Vorankündigung geändert werden.



Die folgenden ergänzenden Hinweise erläutern die Inhalte und den Aufbau von sicherheitsrelevanten Informationen in diesem Dokument.

Sicherheitskapitel





Im Sicherheitskapitel dieses Dokuments wird ein grundlegendes Sicherheitsverständnis aufgebaut. Es werden allgemeine Gefährdungen aufgezeigt und Strategien zu deren Vermeidung gegeben.

Warnhinweise

In diesem Dokument werden folgende Warnhinweise verwendet, um auf Gefährdungssituationen hinzuweisen:

Symbol	Kategorie	Bedeutung	Bemerkung
	WARNUNG!	Kennzeichnet eine Situation, die zum Tod oder schweren (irreversiblen) Verletzungen von Personen führen kann.	Informationen zur Vermeidung der Gefährdung werden in den Warnhinweisen angegeben.
	VORSICHT!	Kennzeichnet eine Situation, die zu leichten bis mittelschweren (reversiblen) Verletzungen von Personen führen kann.	
<i>ohne</i>	ACHTUNG!	Kennzeichnet eine Situation, die zu Sach- und Umweltschäden führen kann.	

Verwendete Symbole in diesem Dokument

Symbol	Bedeutung
	Querverweis auf weiterführenden Inhalt
	Zwischen- oder Endergebnis in einer Handlungsanweisung
	Ablaufrichtung in Abbildungen einer Handlungsanweisung
	Positionsnummer in einer Abbildung
(1)	Positionsnummer im Text

Inhaltsverzeichnis

1 Sicherheit	9
1.1 Bestimmungsgemäßer Gebrauch.....	9
1.2 Symbole und Kennzeichnungen am Produkt.....	9
1.3 Anforderungen an das Personal	10
1.4 Sicherheitsunterweisungen	10
1.5 Installation und Inbetriebnahme	10
1.6 Wartung.....	11
1.7 Entsorgung.....	11
1.8 Restrisiken.....	11
2 Produkt.....	12
2.1 Aufbau und Funktion.....	12
2.2 Produktspektrum und -optionen	12
2.3 Systemübersicht.....	15
2.4 Lieferumfang und Produktidentifikation	16
3 Installation	18
3.1 Montagemöglichkeiten des Gehäuses	18
3.2 Gehäuse montieren.....	18
3.3 Maßzeichnungen	20
3.3.1 Wandmontage.....	20
3.3.2 Mastmontagesatz ZU0274.....	22
3.3.3 Schutzdach für Wand- und Mastmontage ZU0737	23
3.3.4 Schalttafel-Montagesatz ZU0738	24
3.4 Blindstopfen, Reduzier- und Mehrfachdichteinsatz.....	25
3.5 Elektrische Installation	26
3.5.1 Ethernet-Anschluss.....	28
3.5.2 Installation von aktiven und passiven Stromausgängen.....	29
3.5.3 Schaltkontakte: Schutzbeschaltung	29
3.6 Sensoranschluss	31
3.6.1 Anschluss Memosens-Sensor/optischer Sauerstoff-Sensor (LDO).....	31
3.6.2 Anschluss analoger Sensor/zweiter Kanal Memosens	32
3.7 Klemmenbelegung der Messmodule	33
4 Inbetriebnahme.....	35

5	Betrieb und Bedienung	36
5.1	Die Sprache der Bedienoberfläche ändern	36
5.2	Tastatur und Display	36
5.3	Symbole und Kennzeichnungen auf dem Display.....	39
5.4	Übersicht Menüstruktur	41
5.5	Zugangskontrolle.....	41
5.6	Betriebszustände	41
5.7	Messwertanzeige	42
6	Parametrierung	43
6.1	Bedienebenen	43
6.2	Funktionen sperren	44
6.3	Parametrieremenüs	45
6.4	Systemsteuerung	45
6.4.1	Speicherkarte.....	46
6.4.2	Konfiguration übertragen	46
6.4.3	Parametersätze.....	47
6.4.4	Funktionssteuerung	48
6.4.5	Verrechnungsblöcke (TAN-Option FW-E020).....	48
6.4.6	Uhrzeit/Datum.....	48
6.4.7	Messstellenbeschreibung	48
6.4.8	Firmware-Update (TAN-Option FW-E106).....	48
6.4.9	Optionsfreigabe.....	49
6.4.10	Logbuch.....	49
6.4.11	Messwertrecorder (TAN-Option FW-E103).....	49
6.4.12	Puffertabelle (TAN-Option FW-E002)	50
6.4.13	Konzentrationstabelle (TAN-Option FW-E009).....	50
6.4.14	Werkseinstellung setzen	50
6.4.15	Passcode-Eingabe	50
6.5	Parametrierung Allgemein	51
6.5.1	Messwertanzeige einstellen	51
6.5.2	Display	56
6.5.3	Messwertrecorder (TAN-Option FW-E103).....	56
6.6	Ein- und Ausgänge	57
6.6.1	Stromausgänge.....	57
6.6.2	Schaltkontakte.....	60
6.6.3	Steuereingänge.....	65
6.7	Sensorauswahl [I] [II]	66
6.8	Messgröße pH	67
6.8.1	Sensordaten	70
6.8.2	Voreinstellungen zur Kalibrierung	73
6.8.3	Temperaturkompensation des Messmediums	74
6.8.4	Deltafunktion.....	74
6.8.5	Meldungen	75
6.9	Messgröße Redox.....	76
6.9.1	Sensordaten	77
6.9.2	Voreinstellungen zur Kalibrierung	78
6.9.3	Deltafunktion.....	78
6.9.4	Meldungen	79

6.10	Messgröße Leitfähigkeit (konduktiv)	80
6.10.1	Sensordaten	81
6.10.2	Voreinstellungen zur Kalibrierung	84
6.10.3	Temperaturkompensation des Messmediums	84
6.10.4	Konzentration (TAN-Option FW-E009).....	85
6.10.5	TDS-Funktion	85
6.10.6	USP-Funktion	85
6.10.7	Meldungen	86
6.11	Messgröße Leitfähigkeit (induktiv)	87
6.11.1	Sensordaten	89
6.11.2	Voreinstellungen zur Kalibrierung	91
6.11.3	Temperaturkompensation des Messmediums	92
6.11.4	Konzentration (TAN-Option FW-E009).....	92
6.11.5	TDS-Funktion	92
6.11.6	USP-Funktion	93
6.11.7	Meldungen	94
6.12	Duale Leitfähigkeitsmessung	95
6.13	Messgröße Sauerstoff.....	96
6.13.1	Sensordaten	99
6.13.2	Voreinstellungen zur Kalibrierung	102
6.13.3	Druckkorrektur	102
6.13.4	Salzkorrektur	103
6.13.5	Meldungen	103
6.14	PROFINET	104
6.14.1	Systemintegration	104
6.14.2	Gerätetausch	107
6.14.3	Gerät zurücksetzen.....	107
6.14.4	Funktionsblöcke (AI, AO, DO).....	107
6.14.5	Zyklischer Datenverkehr	108
6.14.6	Parametrierung der Messwerte	109
6.14.7	PROFINET-Kommandos	111
6.14.8	Tastensperre	115
6.14.9	Diagnose	115
6.14.10	PROFINET-Diagnoseinformationen.....	117
6.14.11	Kommunikationsstatus.....	118
6.14.12	I&M-Funktionen.....	119
6.15	Durchfluss	120
7	Kalibrierung/Justierung.....	121
7.1	Kalibrierung/Justierung Memosens.....	122
7.2	Kalibrierung/Justierung Messgröße pH.....	122
7.2.1	Kalibrierverfahren	123
7.2.2	Temperaturkompensation während der Kalibrierung.....	124
7.2.3	Möglichkeiten der Kalibrierung/Justierung	124
7.2.4	Kalibriermodus: Calimatic	124
7.2.5	Kalibriermodus: Manuell.....	126
7.2.6	Kalibriermodus: Produkt.....	127
7.2.7	Kalibriermodus: Dateneingabe	128
7.2.8	Kalibriermodus: ISFET-Nullpunkt.....	129
7.2.9	Kalibriermodus: Temperatur	129

7.3	Kalibrierung/Justierung Messgröße Redox	130
7.3.1	Kalibriermodus: Redoxdateneingabe	130
7.3.2	Kalibriermodus: Redoxjustierung	131
7.3.3	Kalibriermodus: Redoxkontrolle	132
7.3.4	Kalibriermodus: Temperatur	132
7.4	Kalibrierung/Justierung Messgröße Leitfähigkeit (konduktiv)	133
7.4.1	Temperaturkompensation während der Kalibrierung.....	133
7.4.2	Möglichkeiten der Kalibrierung/Justierung	134
7.4.3	Kalibriermodus: Automatik.....	134
7.4.4	Kalibriermodus: Manuell.....	135
7.4.5	Kalibriermodus: Produkt	136
7.4.6	Kalibriermodus: Dateneingabe	138
7.4.7	Kalibriermodus: Temperatur	138
7.5	Kalibrierung/Justierung Messgröße Leitfähigkeit (induktiv)	139
7.5.1	Temperaturkompensation während der Kalibrierung.....	139
7.5.2	Möglichkeiten der Kalibrierung/Justierung	140
7.5.3	Kalibriermodus: Automatik.....	140
7.5.4	Kalibriermodus: Manuell.....	141
7.5.5	Kalibriermodus: Produkt	142
7.5.6	Kalibriermodus: Nullpunkt.....	144
7.5.7	Kalibriermodus: Einbaufaktor	144
7.5.8	Kalibriermodus: Dateneingabe	145
7.5.9	Kalibriermodus: Temperatur	145
7.6	Kalibrierung/Justierung Messgröße Sauerstoff	146
7.6.1	Möglichkeiten der Kalibrierung/Justierung	147
7.6.2	Kalibriermodus: An Luft	147
7.6.3	Kalibriermodus: In Wasser	148
7.6.4	Kalibriermodus: Dateneingabe	149
7.6.5	Kalibriermodus: Produkt	149
7.6.6	Kalibriermodus: Nullpunkt.....	151
7.6.7	Kalibriermodus: Temperatur	151
8	Diagnose	152
8.1	Favoriten-Menü	152
8.2	Diagnosefunktionen	153
8.2.1	Übersicht Diagnosefunktionen	153
8.2.2	Meldungen	154
8.2.3	Logbuch.....	154
8.2.4	Geräteinformationen	155
8.2.5	Gerätetest.....	155
8.2.6	Messstellenbeschreibung	156
8.2.7	Diagnosefunktionen Kanal I/II	156
9	Wartungsfunktionen.....	158
9.1	Übersicht Wartungsfunktionen	158
9.2	Wartungsfunktionen Kanal I/II	159
9.2.1	Sensormonitor.....	159
9.2.2	Autoklavierzähler	159
9.2.3	Elektrolytwechsel/Membrankörperwechsel	159
9.2.4	Membrankörper-/Innenkörperwechsel	160

9.3	Manuelle Funktionskontrolle.....	160
9.3.1	Stromgeber.....	160
9.3.2	Relaistest.....	160
10	Störungsbehebung	161
10.1	Störungszustände.....	161
10.2	Fehlermeldungen	161
10.3	Sensocheck und Sensoface	178
11	Außerbetriebnahme.....	181
11.1	Entsorgung.....	181
11.2	Rücksendung.....	181
12	Zubehör	182
12.1	Speicherkarte	182
12.2	ZU1072 RJ45-Gerätebuchse.....	185
12.3	ZU1073 Adapterleitung RJ45/M12 D-Typ	186
12.4	ZU1164 Y-Kabel M12 A-Typ/D-Typ	187
12.5	ZU1166 Adapterkabel RJ45/M12 A-Typ.....	188
13	Technische Daten.....	189
13.1	Energieversorgung (Power).....	189
13.2	Ein- und Ausgänge (SELV, PELV)	189
13.3	Gerät	190
13.4	Nennbetriebsbedingungen	191
13.5	Transport und Lagerung	191
13.6	Konformität	191
13.7	Kommunikationsschnittstellen.....	192
13.8	Messfunktionen	193
13.8.1	pH.....	193
13.8.2	Leitfähigkeit (konduktiv).....	195
13.8.3	Leitfähigkeit (induktiv)	196
13.8.4	Leitfähigkeit (dual).....	197
13.8.5	Temperaturkompensation (Leitfähigkeit)	198
13.8.6	Konzentrationsbestimmung Leitfähigkeit (TAN-Option FW-E009).....	198
13.8.7	Sauerstoff	199
13.9	Diagnose und Statistik	201
14	Anhang	202
14.1	Beschaltungsbeispiele Kanal II.....	202
14.1.1	Beschaltungsbeispiele pH analog	202
14.1.2	Beschaltungsbeispiel Redox analog.....	208
14.1.3	Beschaltungsbeispiel ISM pH.....	209
14.1.4	Beschaltungsbeispiele konduktive Leitfähigkeit	210
14.1.5	Beschaltungsbeispiele induktive Leitfähigkeit.....	217
14.1.6	Beschaltungsbeispiele Dual-Leitfähigkeit.....	219
14.1.7	Beschaltungsbeispiele Sauerstoff	222

14.2 Puffertabellen.....	225
14.3 Kalibrierlösungen.....	233
14.4 TAN-Optionen	235
14.4.1 pH-Puffertabelle: Eingabe individueller Puffersatz (FW-E002).....	235
14.4.2 Stromkennlinie (FW-E006)	237
14.4.3 Konzentrationsbestimmung (FW-E009).....	237
14.4.4 Pfaudler-Sensoren (FW-E017)	242
14.4.5 Verrechnungsblöcke (FW-E020).....	244
14.4.6 Digitale ISM-Sensoren (FW-E053).....	248
14.4.7 Parametersätze 1-5 (FW-E102).....	249
14.4.8 Messwertrecorder (FW-E103).....	250
14.4.9 Firmware-Update (FW-E106).....	252
15 PROFINET-Technik	253
16 Abkürzungen	254
Stichwortverzeichnis.....	255

1 Sicherheit

Dieses Dokument enthält wichtige Anweisungen für den Gebrauch des Produkts. Befolgen Sie diese immer genau und betreiben Sie das Produkt mit Sorgfalt. Bei allen Fragen steht die Knick Elektronische Messgeräte GmbH & Co. KG (nachstehend auch als „Knick“ bezeichnet) unter den auf der Rückseite dieses Dokuments angegebenen Kontaktdaten zur Verfügung.

1.1 Bestimmungsgemäßer Gebrauch

Stratos Multi E461N ist ein industrielles Prozessanalysegerät für die PROFINET-Kommunikation. Es verfügt über eine RJ45-Buchse und kann dadurch in Stern-Topologie angeschlossen werden. Die Verwendung eines Y-Kabels ermöglicht den Anschluss in Ring-Topologie. Das Gerät kann im Bereich Flüssigkeitsanalyse den pH-Wert, das Redoxpotential, die Leitfähigkeit (konduktiv oder induktiv) sowie den Sauerstoffgehalt gelöst und in der Gasphase messen.

Das modulare Prozessanalysegerät verfügt neben einem fest installierten Messkanal I für Memosensoren über einen weiteren Steckplatz, der mit analogen oder digitalen Messmodulen bestückt werden kann (Messkanal II). Das Prozessanalysegerät ist erweiterbar durch gerätebezogene Zusatzfunktionen, sogenannte TAN-Optionen.

Der Gebrauch des Produkts ist nur zulässig, wenn die angegebenen Betriebsbedingungen eingehalten werden. → *Technische Daten, S. 189*

Bei Installation, Betrieb oder anderweitigem Umgang mit dem Produkt ist stets Sorgfalt geboten. Jede Verwendung des Produkts außerhalb des hierin beschriebenen Rahmens ist untersagt und kann schwere Verletzungen von Personen, Tod sowie Sachschäden zur Folge haben. Durch einen nicht bestimmungsgemäßen Gebrauch des Produkts entstehende Schäden obliegen der alleinigen Verantwortung der Betreiberfirma.

Alle Bezeichnungen wie Gerät, Produkt, Prozessanalysegerät oder Messumformer beziehen sich auf Stratos Multi E461N.

Ein- und Ausgänge (SELV, PELV)

Alle Ein- und Ausgänge müssen an SELV-/PELV-Stromkreise angeschlossen werden.

Nicht für den Einsatz in explosionsgefährdeten Bereichen bestimmte Geräte

Geräte mit der Kennzeichnung **N** im Produktnamen dürfen nicht in explosionsgefährdeten Bereichen eingesetzt werden!

1.2 Symbole und Kennzeichnungen am Produkt



CE-Kennzeichnung



Besondere Bedingungen und Gefahrenstellen! Sicherheitshinweise und Anweisungen zum sicheren Gebrauch des Produkts in der Produktdokumentation befolgen.



Aufforderung zum Lesen der Dokumentation.



Schutzklasse II

1.3 Anforderungen an das Personal

Die Betreiberfirma muss sicherstellen, dass Mitarbeiter, die das Produkt verwenden oder anderweitig damit umgehen, ausreichend ausgebildet sind und ordnungsgemäß eingewiesen wurden.

Die Betreiberfirma muss sich an alle das Produkt betreffenden anwendbaren Gesetze, Vorschriften, Verordnungen und relevanten Qualifikationsstandards der Branche halten und dafür Sorge tragen, dass auch seine Mitarbeiter dies tun. Die Nichteinhaltung der vorgenannten Bestimmungen stellt eine Pflichtverletzung durch die Betreiberfirma in Bezug auf das Produkt dar. Dieser nicht bestimmungsgemäße Gebrauch des Produkts ist nicht zulässig.

1.4 Sicherheitsunterweisungen

Knick Elektronische Messgeräte GmbH & Co. KG führt im Rahmen der Erstinbetriebnahme auf Wunsch Sicherheitsunterweisungen und Produktschulungen durch. Weitere Informationen sind über die zuständige lokale Vertretung verfügbar.

1.5 Installation und Inbetriebnahme

Die am Errichtungsort geltenden nationalen und lokalen Bestimmungen und Normen für die Errichtung von elektrischen Anlagen sind einzuhalten. Informationen zur Installation sind in der Installationsanleitung Stratos Multi verfügbar.

Bei der Installation und Inbetriebnahme sind folgende Maßnahmen einzuhalten:

- Das Gerät muss durch eine ausgebildete Elektrofachkraft unter Beachtung der am Errichtungsort geltenden Bestimmungen und Normen ortsfest installiert werden.
- Die Leitungsadern dürfen beim Abisolieren nicht eingekerbt werden.
- Das Gerät muss durch einen Systemspezialisten in Betrieb genommen und vollständig konfiguriert werden.

Kabel

Ausschließlich Kabel mit einer geeigneten Temperaturbeständigkeit verwenden.

Temperaturbeständigkeit der Kabel: > 75 °C (> 167 °F)

Um eine korrekte Datenübertragung zu gewährleisten, muss ein geeignetes PROFINET-Kabel an die RJ45-Buchse angeschlossen werden. → *Ethernet-Anschluss*, S. 28

Netzanschluss

Das Gerät hat keinen Netzschalter. In der Anlageninstallation muss eine geeignet angeordnete und für den Anwender erreichbare Trennvorrichtung für das Gerät vorhanden sein. Die Trennvorrichtung muss alle nicht-geerdeten, stromführenden Leitungen trennen. Die Trennvorrichtung muss so gekennzeichnet sein, dass das zugehörige Gerät identifiziert werden kann. Die Netzanschlussleitung kann berührungsgefährliche Spannungen führen. Der Berührungsschutz muss durch eine fachgerechte Installation gewährleistet werden.

Parametrierung und Justierung

Durch eine fehlerhafte Parametrierung und Justierung kann es zu fehlerhaften Ausgaben kommen. Stratos Multi muss daher durch einen Systemspezialisten in Betrieb genommen, parametrierung und justiert werden.

Schaltkontakte

Die zulässige Belastbarkeit der Schaltkontakte darf auch während der Schaltvorgänge nicht überschritten werden. Die Relaiskontakte unterliegen einer elektrischen Erosion, die bei induktiven und kapazitiven Lasten die Lebensdauer der Schaltkontakte (Relais) reduziert.

Schutzart

Das Gehäuse des Geräts ist staubdicht, bietet vollständigen Schutz gegen Berührung sowie Schutz gegen starkes Strahlwasser.

- Europa: IP-Schutzart IP66/IP67
- USA: TYPE 4X Outdoor (mit Druckausgleich)

Speicherkarte

Beim Öffnen des Geräts können im Klemmenraum berührungsgefährliche Spannungen vorhanden sein. Durch die fachgerechte Installation ist ein direkter Berührschutz gewährleistet.

Die Speicherkarte kann im Betrieb gewechselt werden; dabei ausreichend Abstand zu Netzanschlussleitungen einhalten und kein Werkzeug verwenden.

1.6 Wartung

Stratos Multi ist wartungsfrei.

Wenn an der Messstelle Wartungsarbeiten durchgeführt werden sollen (z. B. ein Sensortausch), dann muss der Betriebszustand Funktionskontrolle (HOLD) durch Aufruf des Wartungsmenüs am Gerät aktiviert werden. Alternativ kann auch das Parametrieremenü (Bedien- oder Spezialistenebene) aufgerufen werden.

1.7 Entsorgung

Zur sachgemäßen Entsorgung des Produkts sind die lokalen Vorschriften und Gesetze zu befolgen.

Kunden können ihre Elektro- und Elektronik-Altgeräte zurückgeben.

Details zur Rücknahme und der umweltverträglichen Entsorgung von Elektro- und Elektronikgeräten finden Sie in der Herstellererklärung auf unserer Website. Wenn Sie Rückfragen, Anregungen oder Fragen zum Recycling von Elektro- und Elektronik-Altgeräten der Fa. Knick haben, schreiben Sie uns eine E-Mail an: → support@knick.de

1.8 Restrisiken

Das Produkt ist nach den anerkannten sicherheitstechnischen Regeln der Technik entwickelt und gefertigt. Es bestehen folgende Restrisiken:

- Umgebungsbedingungen mit chemisch korrosiven Substanzen können zu einer Beeinträchtigung der Funktion des Systems führen.
- Im Menü **Parametrierung** wurden die Zugriffe auf die Betriebs- und Spezialistenebene nicht durch entsprechende Passcodes gegen Fehlbedienung gesichert.

2 Produkt

2.1 Aufbau und Funktion

- Der 1- und 2-Kanal-Messumformer erlaubt die freie Kombination zwischen den Messgrößen pH/Redox, Leitfähigkeit (2-/4-Elektroden-Sensoren, induktive Sensoren) und Sauerstoff und kann z. B. gleichzeitig den pH-Wert und die Leitfähigkeit messen.
- Das TFT-Farbgrafik-Display ermöglicht die differenzierte Darstellung von Betriebszuständen und Fehlern beim Parametrieren oder Messen nach NAMUR-Empfehlungen.
- Die Bedienoberfläche ist mehrsprachig mit Volltextmenüführung.

Grundausrüstung

Kommunikation über PROFINET

1 Messkanal

Zweiter Messkanal über zusätzliches Messmodul

Multiparameter: Messgrößen beliebig umschaltbar in pH, Redox, Sauerstoff, Leitfähigkeit (konduktiv/induktiv)

Türkontakt

2 frei belegbare Schaltkontakte

für NAMUR-Meldungen (Ausfall, Wartungsbedarf, Außerhalb der Spezifikation, Funktionskontrolle), Grenzwertschalter, Spülkontakt, Parametersatz, USP (für Leitfähigkeit), Sensoface

1 Steuereingang

2 Stromausgänge ¹⁾

Durchflussmessung

Weitere Funktionen (TAN-Optionen) können durch die Eingabe einer Transaktionsnummer (TAN) freigeschaltet werden. → *Produktspektrum und -optionen, S. 12*

2.2 Produktspektrum und -optionen

Version	Kombinationsmöglichkeiten
1-Kanal	1x Memosens-Sensor
	1x optischer Sauerstoff-Sensor SE740
	1x analoger Sensor über Messmodul (MK-Modul)
	1x digitaler ISM-Sensor über Messmodul (MK-Modul) und TAN-Option FW-E053
2-Kanal	2x Memosens-Sensor (1x über MK-MS-Modul)
	1x Memosens-Sensor (MK-MS-Modul) und 1x optischer Sauerstoff-Sensor SE740
	1x Memosens-Sensor und 1x analoger Sensor über Messmodul (MK-Modul)
	1x Memosens-Sensor und 1x digitaler ISM-Sensor über Messmodul (MK-Modul) und TAN-Option FW-E053
	Duale Leitfähigkeitsmessung (MK-CC-Modul)

¹⁾ nicht mit aktivierter PROFINET-Kommunikation

Lieferprogramm

Gerät (digitales Grundgerät)	Bestell-Nr.
Stratos E461N	E461N
Messmodul für analoge oder ISM-Sensoren¹⁾ bzw. 2. Kanal Memosens, nicht-Ex	Bestell-Nr.
pH-Wert-, Redoxmessung	MK-PH015N
Sauerstoffmessung	MK-OXY046N
Konduktive Leitfähigkeitsmessung (medienberührt)	MK-COND025N
Induktive Leitfähigkeitsmessung	MK-CONDI035N
Dual-Leitfähigkeitsmessung	MK-CC065N
Memosens-Multiparameter (für 2-Kanal-Version)	MK-MS095N

Folgende Zusatzfunktionen (TAN-Optionen) können durch eine TAN freigeschaltet werden:

Zusatzfunktion (TAN-Option)	Bestell-Nr.
pH-Puffertabelle: Eingabe individueller Puffersatz	FW-E002
Stromkennlinie	FW-E006
Konzentrationsbestimmung für den Einsatz mit Leitfähigkeitssensoren	FW-E009
Sauerstoffmessung im Spurenbereich	FW-E015
Pfudler-Sensoren	FW-E017
Verrechnungsblöcke	FW-E020
Digitale Sensoren ISM-pH/Redox und ISM-Sauerstoff amperometrisch	FW-E053
Parametersätze 1–5	FW-E102
Messwertrecorder	FW-E103
Logbuch	FW-E104
Firmware-Update	FW-E106

Zubehör	Bestell-Nr.
Mastmontagesatz	ZU0274
Schalttafelmontagesatz	ZU0738
Schutzdach	ZU0737
M12-Gerätebuchse zum Anschluss des Sensors mit Memosens-Kabel / M12-Stecker	ZU0860
RJ45-Gerätebuchse	ZU1072
Adapterleitung RJ45/M12 D-Typ	ZU1073
Y-Kabel M12 A-Typ/D-Typ	ZU1164
Adapterkabel RJ45/M12 A-Typ	ZU1166

Speicherkarten, nicht-Ex	Bestell-Nr.
Data Card	ZU1080-S-N-D
FW Update Card	ZU1080-S-N-U
FW Repair Card	ZU1080-S-N-R
Custom FW Update Card	ZU1080-S-N-S-*** ²⁾
Custom FW Repair Card	ZU1080-S-N-V-*** ²⁾

Sehen Sie dazu auch

→ *Zubehör*, S. 182

¹⁾ ISM mit TAN-Option FW-E053

²⁾ *** = Gerätefirmware

Betrieb mit analogen Sensoren

Für den Betrieb mit analogen Sensoren werden analoge Messmodule eingesteckt, die bei Erstinbetriebnahme parametrieren müssen.

Betrieb mit optischen Sensoren

Der digitale optische Sauerstoffsensoren SE740 für Gelöstsauerstoff kann direkt an Stratos Multi angeschlossen werden.

Parametersätze

Zwei komplette Parametersätze (A, B) können im Gerät abgelegt werden. Das Steuerelement zur Umschaltung der Parametersätze (Optokoppler-Eingang OK1, Softkey) wird in der Systemsteuerung festgelegt.

Über einen Schaltkontakt kann signalisiert werden, welcher Parametersatz gerade aktiv ist.

Energieversorgung

Die Hilfsenergie wird durch ein integriertes Weitbereichsnetzteil bereitgestellt.

→ *Technische Daten, S. 189*

2.3 Systemübersicht

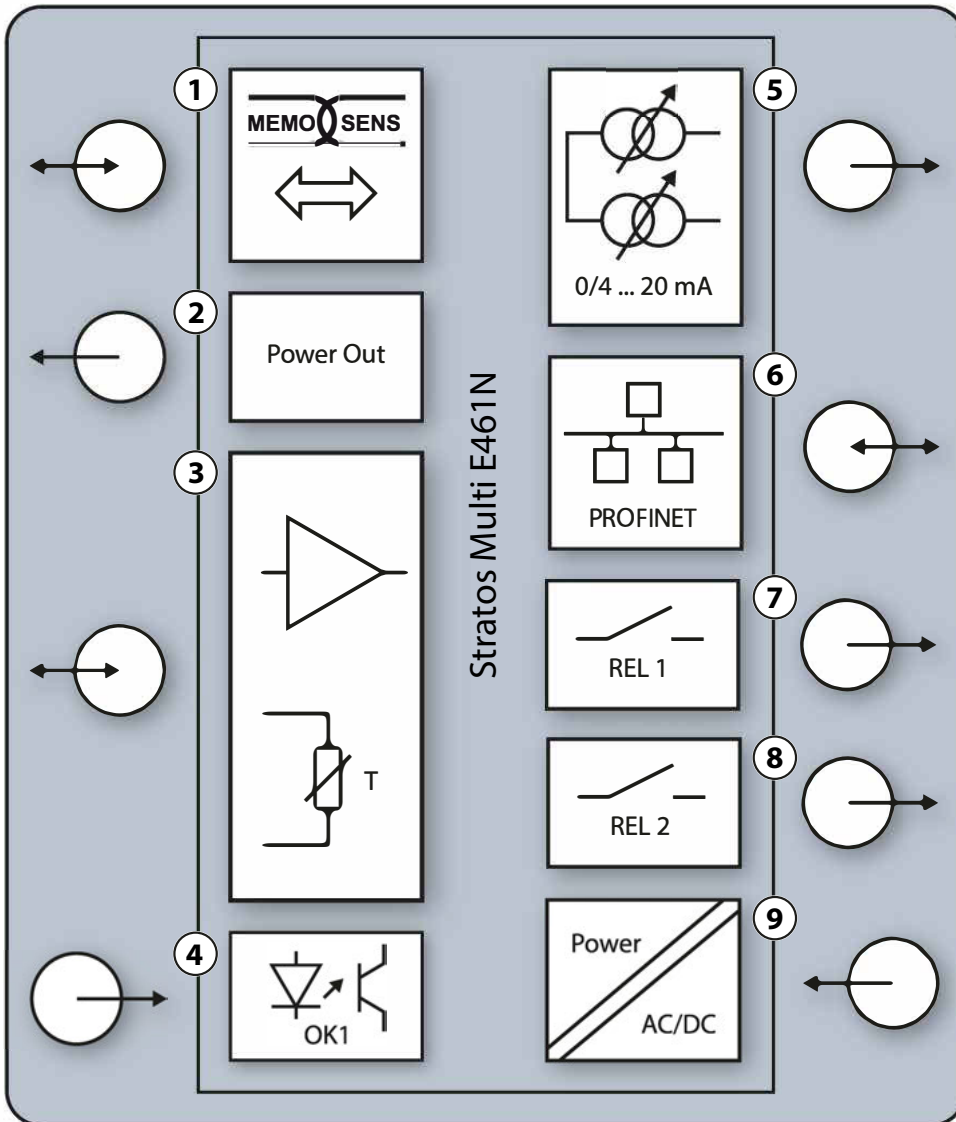

1 Eingang für Memosens-Sensoren oder optischen Sauerstoff-Sensor SE740	6 PROFINET-Schnittstelle
2 Hilfsenergieausgang 3/15/24 V für optischen Sauerstoff-Sensor SE740 oder externen Transmitter	7 Schaltkontakt K1: Meldungen, Grenzwert, Spülkontakt, ...
3 Steckplatz für ein analoges MK-Modul oder Memosens über Modul MK-MS	8 Schaltkontakt K2: Meldungen, Grenzwert, Spülkontakt, ...
4 Optokopplereingang OK1: Parametersatzumschaltung A/B, Durchfluss, ...	9 Hilfsenergieeingang: 80 ... 230 V AC / 24 ... 60 V DC < 15 VA/10 W
5 Stromausgang 1, 2: aktiv oder passiv	

Hinweis: PROFINET und Stromausgänge dürfen nicht gleichzeitig verwendet werden.

2.4 Lieferumfang und Produktidentifikation

- Grundgerät Stratos Multi (Fronteinheit und Untergehäuse)
- Kleinteilebeutel (2x Kunststoffverschlüsse, 1x Scharnierstift, 1x Blech für Conduits, 2x Einlegebrücken, 1x Reduzierdichteinsatz, 1x Mehrfachdichteinsatz, 2x Blindstopfen, 5x Kabelverschraubungen und Sechskantmuttern M20x1,5)
- Werkzeugsatz 2.2 gem. EN 10204
- Installationsanleitung
- Sicherheitsleitfaden (Safety Guide)

Hinweis: Die Betriebsanleitung (dieses Dokument) wird elektronisch veröffentlicht. → knick.de

Hinweis: Alle Komponenten nach Erhalt auf Schäden prüfen. Beschädigte Teile nicht verwenden.

Messmodule sind nicht im Lieferumfang des Grundgeräts enthalten.

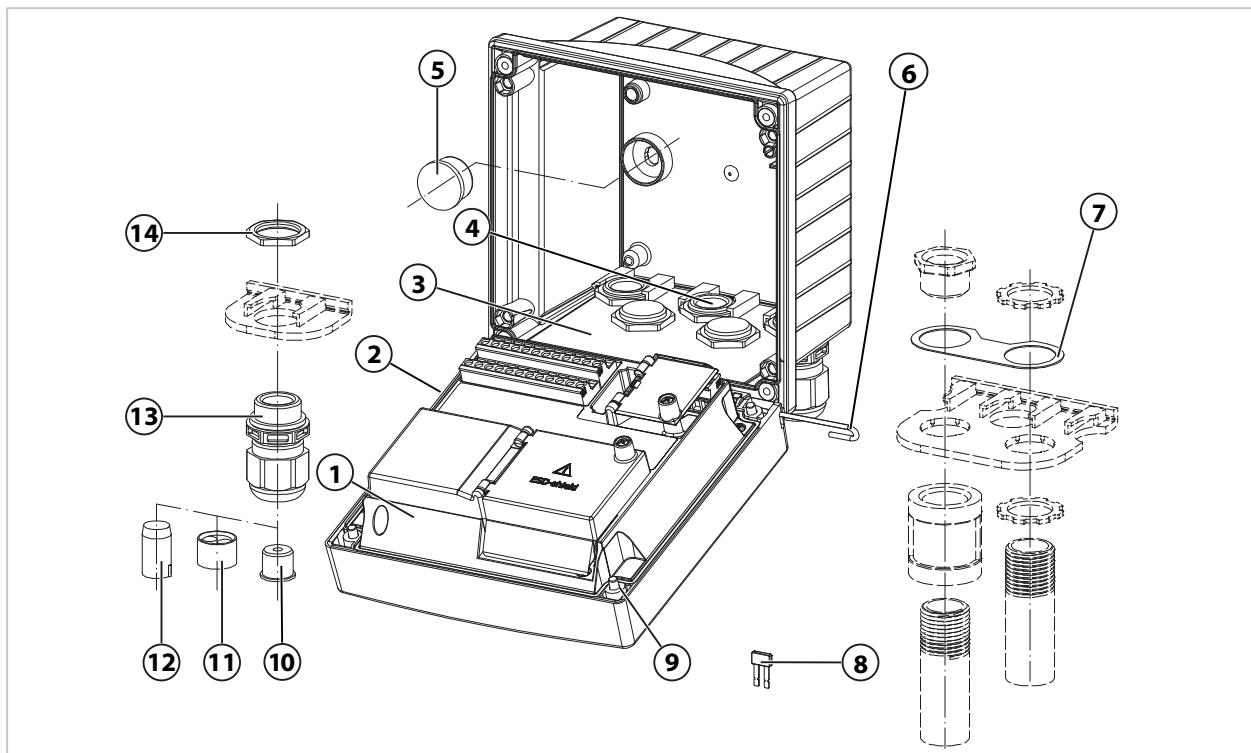

1 Fronteinheit	8 Einlegebrücke (2 Stück)
2 Umlaufende Dichtung	9 Gehäuseschrauben (4 Stück)
3 Untergehäuse	10 Reduzierdichteinsatz (1 Stück)
4 Bohrungen für Kabelverschraubungen	11 Mehrfachdichteinsatz (1 Stück)
5 Kunststoffverschluss (2 Stück), zur Abdichtung bei Wandmontage	12 Blindstopfen (2 Stück)
6 Scharnierstift (1 Stück), von beiden Seiten steckbar	13 Kabelverschraubungen (5 Stück)
7 Blech (1 Stück), für Conduit-Montage: Scheibe zwischen Gehäuse und Mutter	14 Sechskantmutter (5 Stück)

2.4.1 Typenschild

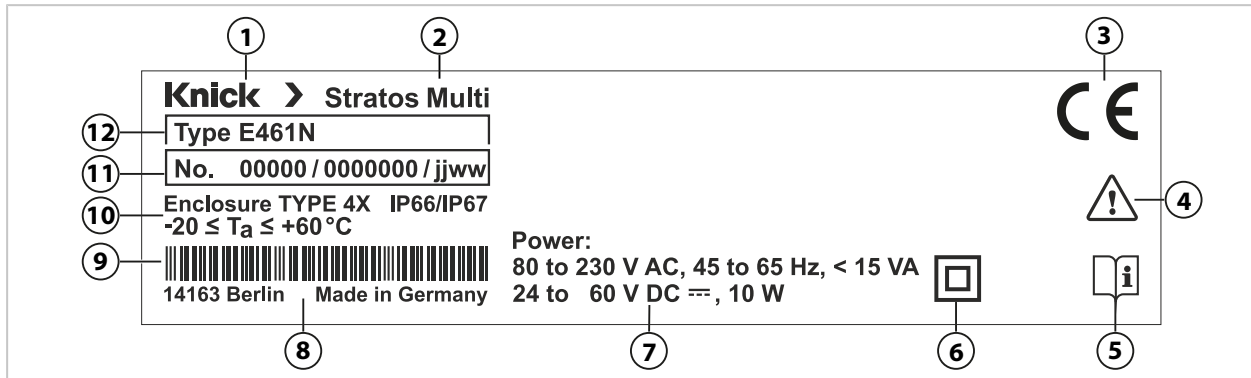

1	Hersteller	7	Energieversorgung
2	Produktname	8	Anschrift des Herstellers mit Herkunftsbezeichnung
3	CE-Kennzeichnung	9	Barcode: Artikelzähler, Seriennummer, Prüfziffer
4	Besondere Bedingungen und Gefahrenstellen	10	Schutzart, zulässige Umgebungstemperatur
5	Aufforderung zum Lesen der Dokumentation	11	Produktnummer/Seriennummer/Produktionsjahr und -Woche
6	Schutzklasse II	12	Typenbezeichnung

Im Diagnose-Menü können Sie Gerätetyp, Seriennummer, Firmware-/Hardware- und Bootloader-version Ihres Geräts einsehen: [Menüauswahl](#) ▶ [Diagnose](#) ▶ [Geräteinformationen](#)

→ [Geräteinformationen](#), S. 155

3 Installation

3.1 Montagemöglichkeiten des Gehäuses

Vorbereitete Durchbrüche im Untergehäuse stellen verschiedene Möglichkeiten zur Montage bereit:

- Wandmontage → *Maßzeichnungen, S. 20*
- Mastmontage → *Mastmontagesatz ZU0274, S. 22*
- Schalttafeleinbau → *Schalttafel-Montagesatz ZU0738, S. 24*
- Schutzdach → *Schutzdach für Wand- und Mastmontage ZU0737, S. 23*

Kabelzuführungen für den Anschluss der Sensoren:

- 3 Durchbrüche für Kabelverschraubungen M20x1,5
→ *Blindstopfen, Reduzier- und Mehrfachdichteinsatz, S. 25*
- 2 Durchbrüche für Kabelverschraubungen M20x1,5 oder NPT 1/2" bzw. Rigid Metallic Conduit

3.2 Gehäuse montieren

▲ VORSICHT! Möglicher Verlust des angegebenen Dichtheitsgrads. Zulässige Kabeldurchmesser und Anziehdrehmomente beachten. Kabelverschraubungen und Gehäuse korrekt installieren und verschrauben. Die umlaufende Dichtung nicht verunreinigen, nicht beschädigen.

ACHTUNG! Mögliche Produktschäden. Zum Öffnen und Schließen des Gehäuses ausschließlich einen geeigneten Kreuzschlitz-Schraubendreher benutzen. Keine spitzen oder scharfen Gegenstände verwenden. Schrauben mit einem Drehmoment von 0,5 ... 2 Nm anziehen.

Hinweis: Scharnierstift montieren, um beim Austausch der Fronteinheit eine Zugbelastung auf die Messkabel zu verhindern. Andernfalls sind ungenaue Messwerte möglich.

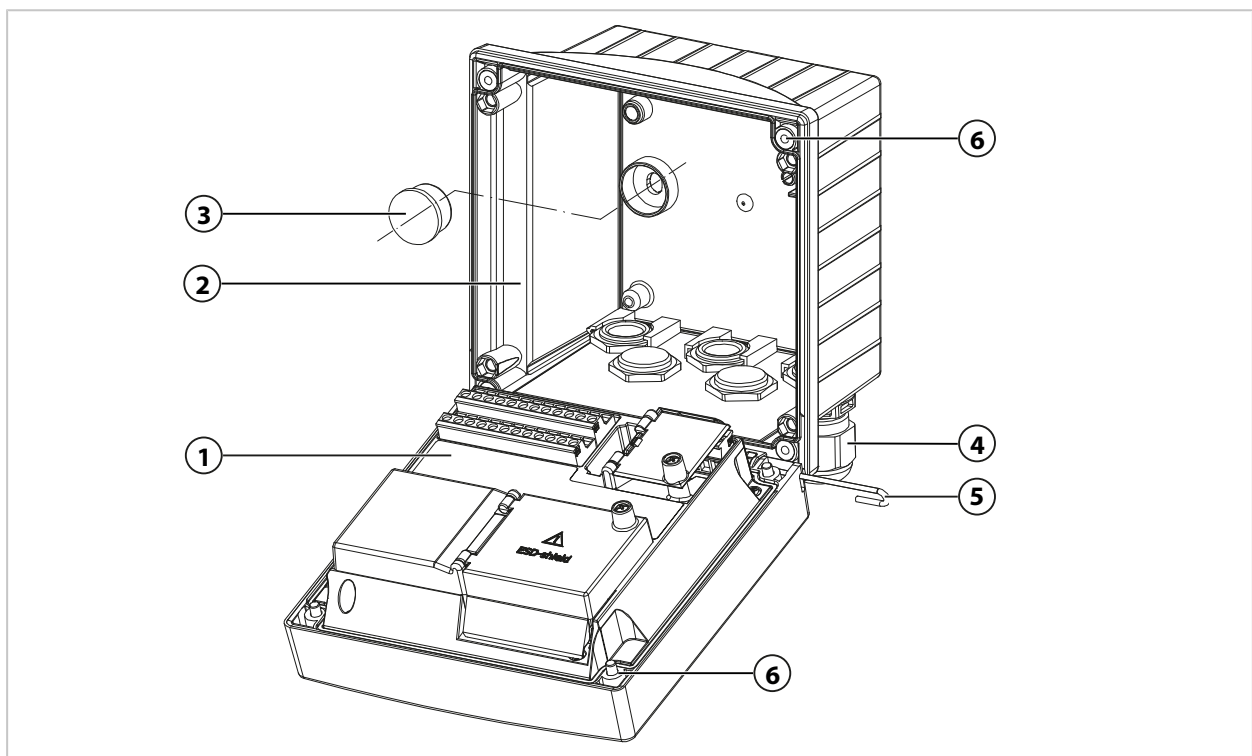

01. Montagemöglichkeit wählen und montieren.

- ✓ Wandmontage → *Wandmontage, S. 20*
- ✓ Mastmontage → *Mastmontagesatz ZU0274, S. 22*
- ✓ Schalttafel-Montage → *Schalttafel-Montagesatz ZU0738, S. 24*

02. Nach Wandmontage Bohrungen mit Kunststoffverschlüssen (**3**) abdichten.

03. Kabelverschraubungen **(4)** aus dem Kleinteilebeutel im Untergehäuse montieren.
 - *Lieferumfang und Produktidentifikation, S. 16*
 - *Blindstopfen, Reduzier- und Mehrfachdichteinsatz, S. 25*
04. Benötigte Kabel durchführen.
05. Nicht genutzte Kabeldurchführungen mit Blindstopfen abdichten.
06. Scharnier der Fronteinheit **(1)** in das Untergehäuse **(2)** einsetzen und beide Teile mit Scharnierstift **(5)** verbinden.
07. Ggf. Modul einsetzen. → *Anschluss analoger Sensor/zweiter Kanal Memosens, S. 32*
08. Kabel anschließen.
 - *Elektrische Installation, S. 26*
 - *Anschluss Memosens-Sensor/optischer Sauerstoff-Sensor (LDO), S. 31*
09. Fronteinheit hochklappen und nicht verlierbare Gehäuseschrauben **(6)** auf der Vorderseite der Fronteinheit **(1)** mit Kreuzschlitz-Schraubendreher in diagonaler Folge festschrauben.
Drehmoment 0,5 ... 2 Nm

3.3 Maßzeichnungen

3.3.1 Wandmontage

Hinweis: Alle Abmessungen sind in Millimeter [Zoll] angegeben.

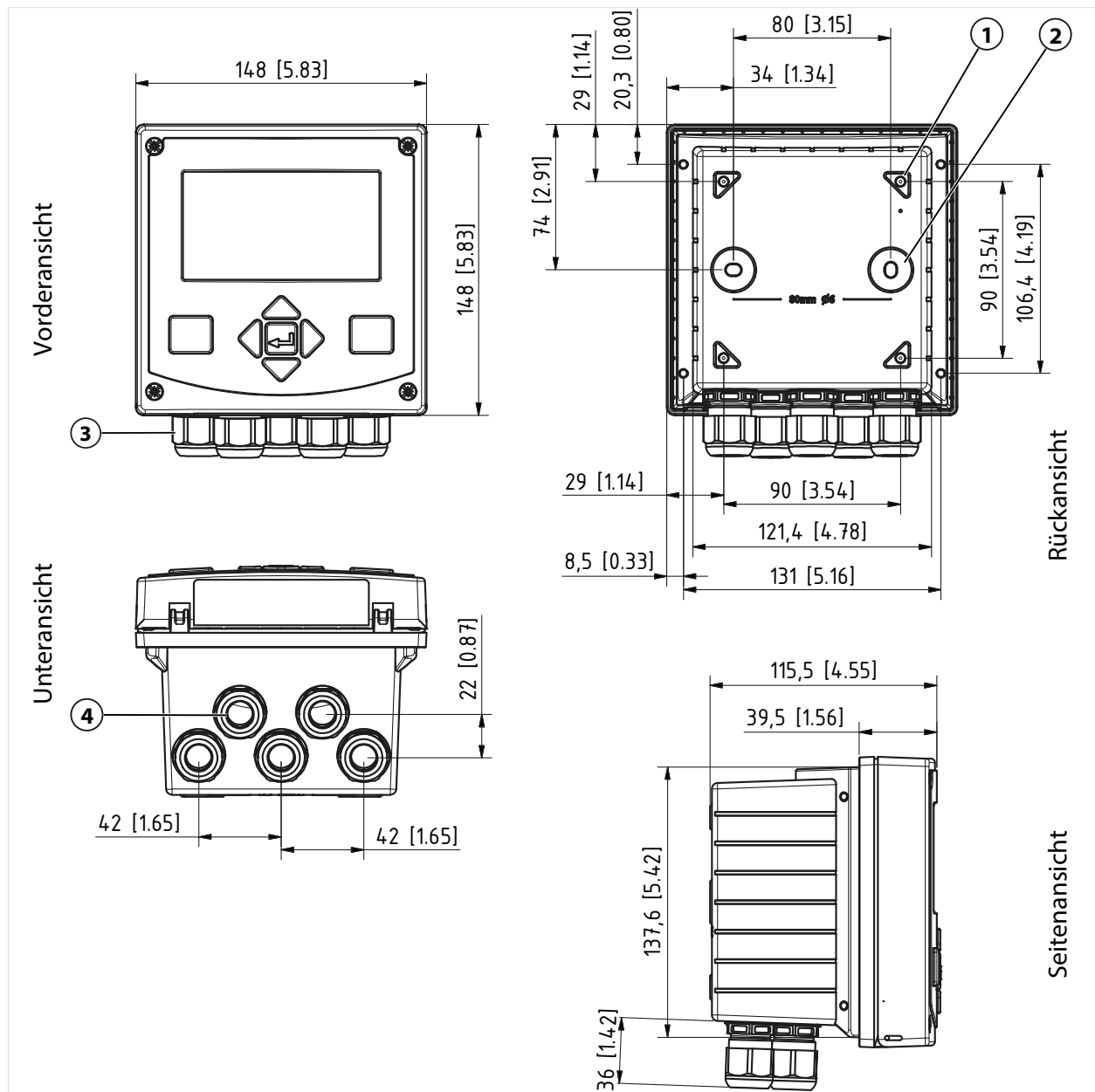

1 Bohrungen für Mastmontage, 4x

2 Bohrungen für Wandmontage, 2x

Abdichtung mit Kunststoffverschlüssen

3 Kabelverschraubungen, 5x

4 Bohrungen für Kabelverschraubung oder
Conduit ½", ø 21,5 mm, 2x

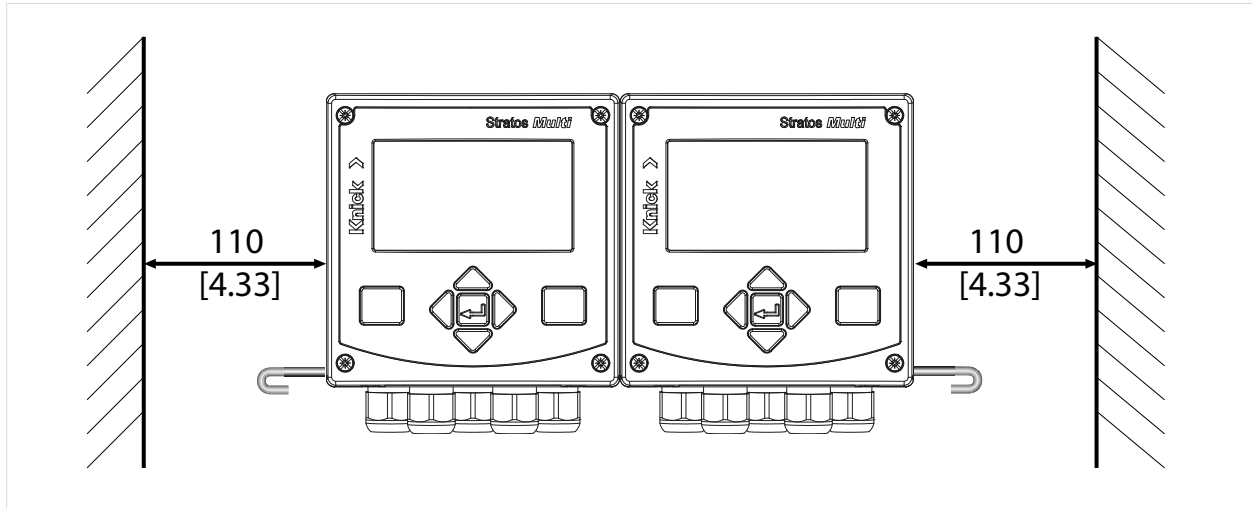
Montageabstand

Im Kleinteilebeutel des Lieferumfangs → *Lieferumfang und Produktidentifikation*, S. 16 ist ein Scharnierstift der Länge 100 mm enthalten. Der Scharnierstift verbindet Fronteinheit und Untergehäuse. Je nach Platzbedarf kann der Scharnierstift links oder rechts eingeführt werden. Um die Fronteinheit austauschen zu können, muss an der entsprechenden Seite ein Mindestabstand von 110 mm [4.33 Zoll] eingehalten werden.

3.3.2 Mastmontagesatz ZU0274

Hinweis: Alle Abmessungen sind in Millimeter [Zoll] angegeben.

Mastabmessungen:

Durchmesser 40 ... 60 mm [1,57 ... 2,36"] oder Kantenlänge 30 ... 45 mm [1,18 ... 1,77"]

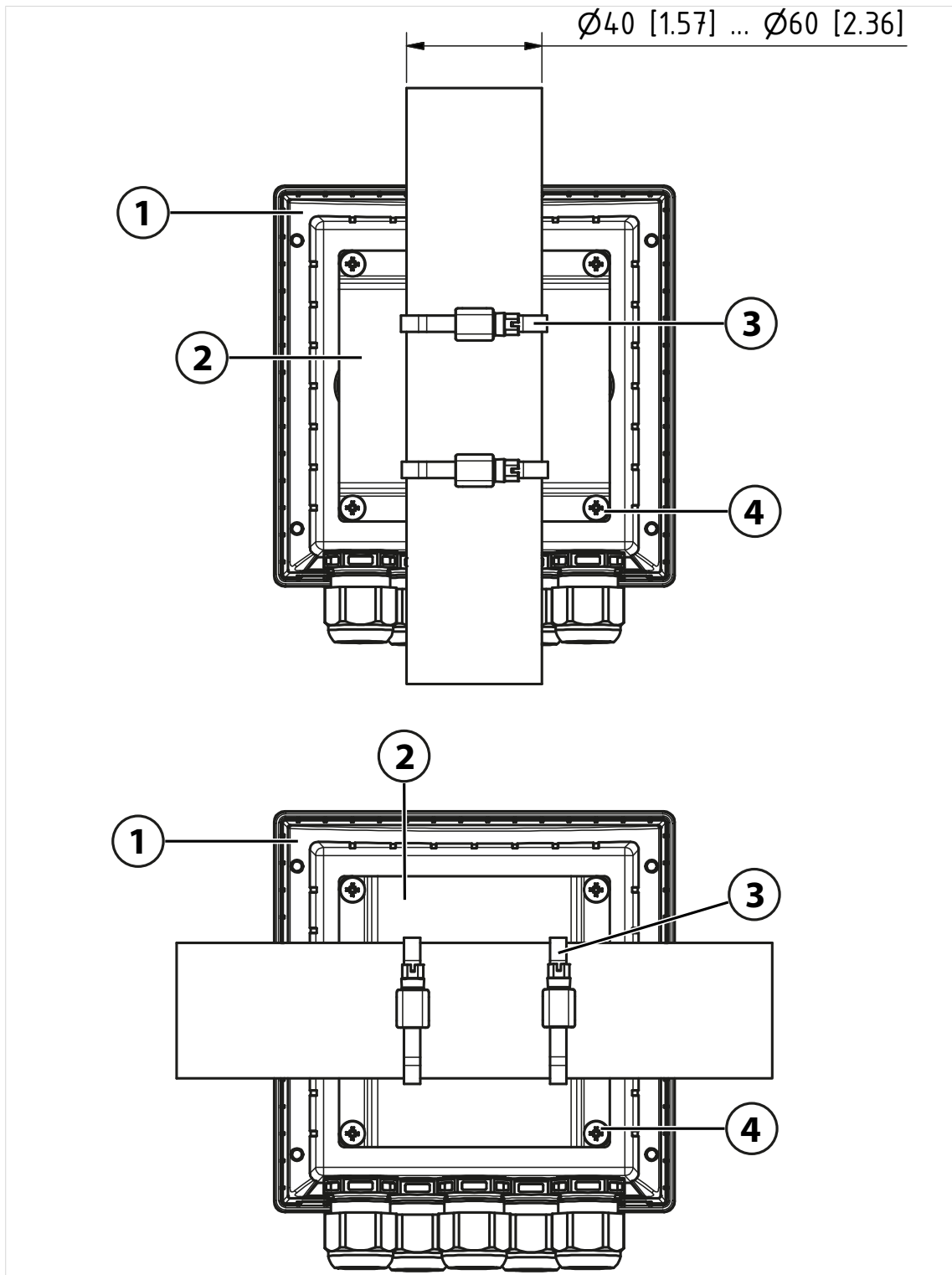

1 Wahlweise senkrechte oder waagerechte Mastanordnung

2 Mastmontageplatte, 1 Stück

3 Schlauchschellen mit Schneckentrieb nach DIN 3017, 2 Stück

4 Schneidschrauben, 4 Stück

3.3.3 Schutzdach für Wand- und Mastmontage ZU0737

Hinweis: Alle Abmessungen sind in Millimeter [Zoll] angegeben.

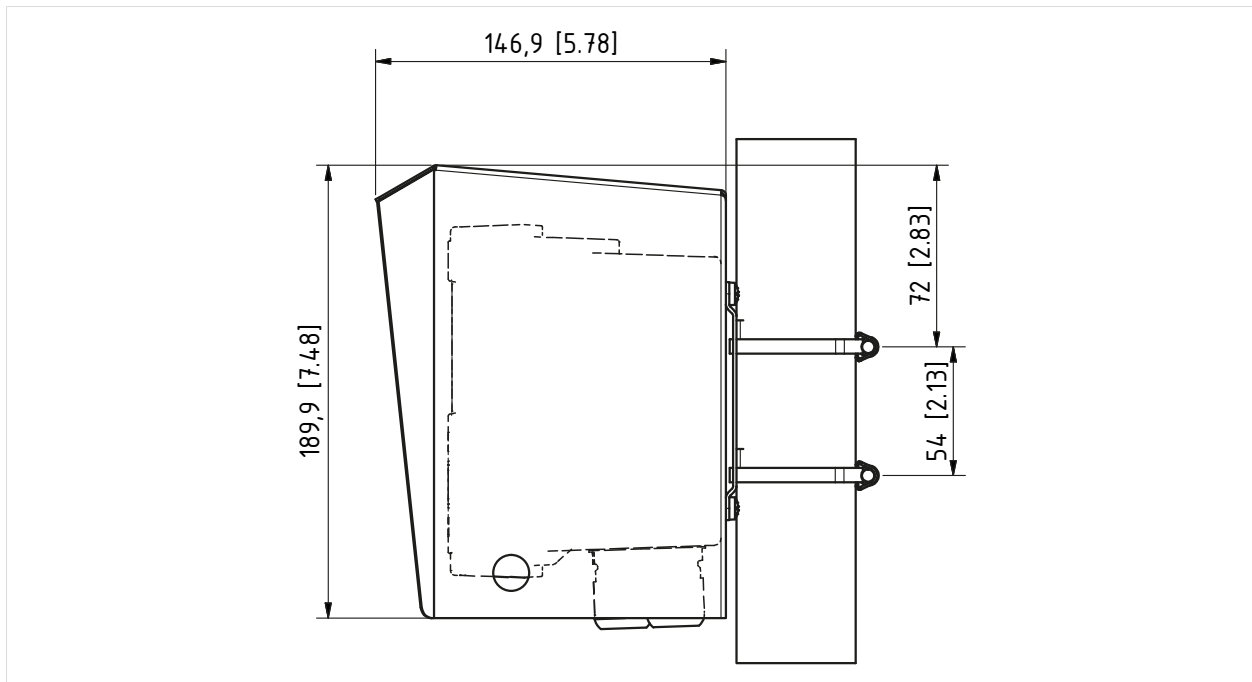

Das Schutzdach kann nur bei Wand- und Mastmontage verwendet werden.

Zum Lieferumfang gehören 4 Muttern M6 zur Fixierung des Schutzdachs auf den Gewindebolzen des Mastmontagesatzes.

3.3.4 Schalttafel-Montagesatz ZU0738

Hinweis: Alle Abmessungen sind in Millimeter [Zoll] angegeben.

Ausschnitt 138 mm x 138 mm (IEC 61554)

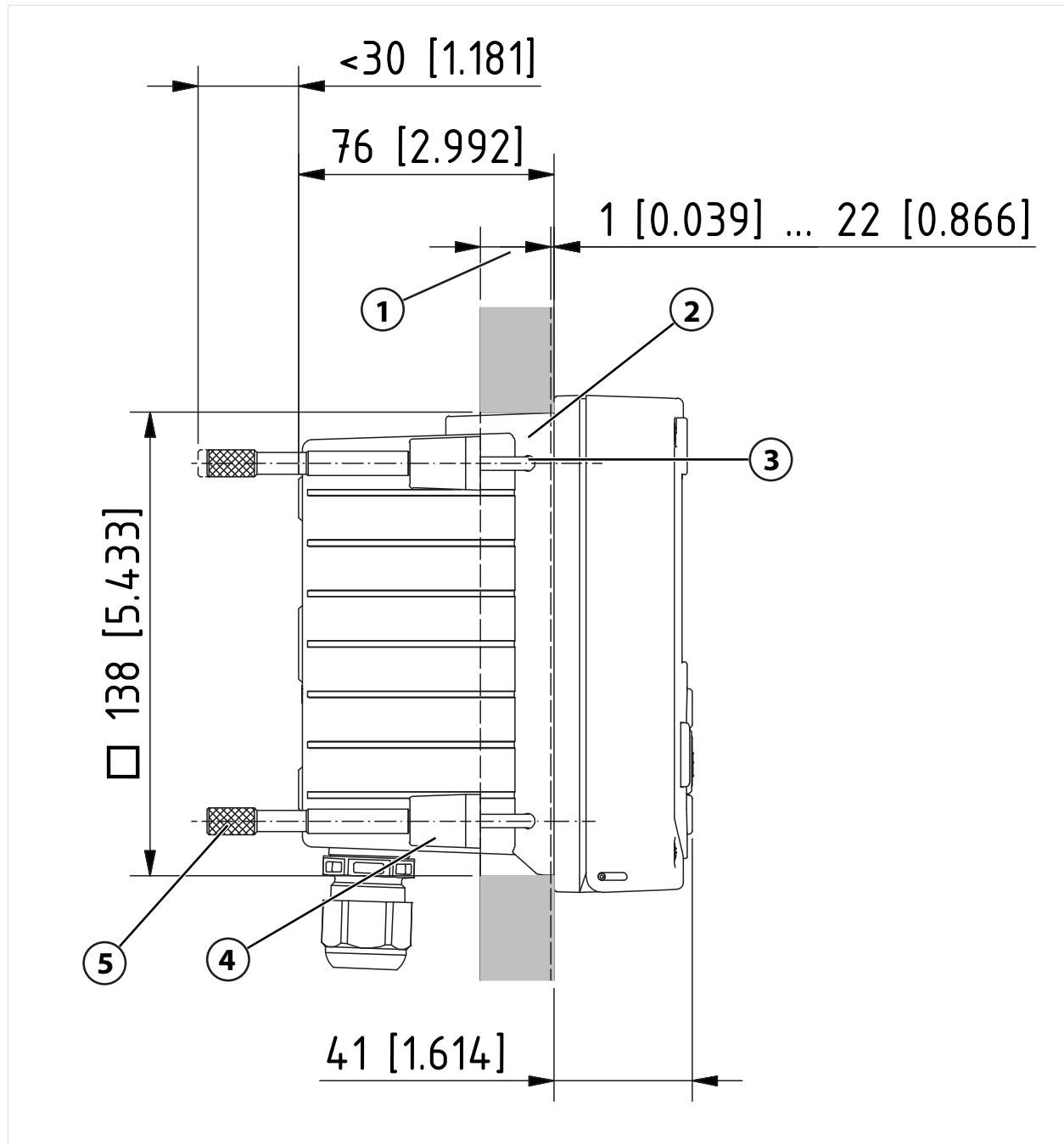

- | | |
|------------------------------------|--------------------------|
| 1 Schalttafel | 4 Riegel, 4 Stück |
| 2 Umlaufende Dichtung, 1 Stück | 5 Gewindehülsen, 4 Stück |
| 3 Schrauben 60,0 x 4,0 mm, 4 Stück | |

3.4 Blindstopfen, Reduzier- und Mehrfachdichteinsatz

Im Auslieferungszustand enthält jede Kabelverschraubung einen Standarddichteinsatz. Zum dichten Einführen von einem oder zwei dünneren Kabeln gibt es Reduzierdichteinsätze bzw. Mehrfachdichteinsätze. Der dichte Verschluss der Verschraubung ist mit einem Blindstopfen möglich. Die Handhabung erfolgt wie nachfolgend dargestellt.

⚠ VORSICHT! Möglicher Verlust des angegebenen Dichtheitsgrads. Kabelverschraubungen und Gehäuse korrekt installieren und verschrauben. Zulässige Kabeldurchmesser und Anziehdrehmomente beachten. Verwenden Sie nur Original-Zubehör und -Ersatzteile.

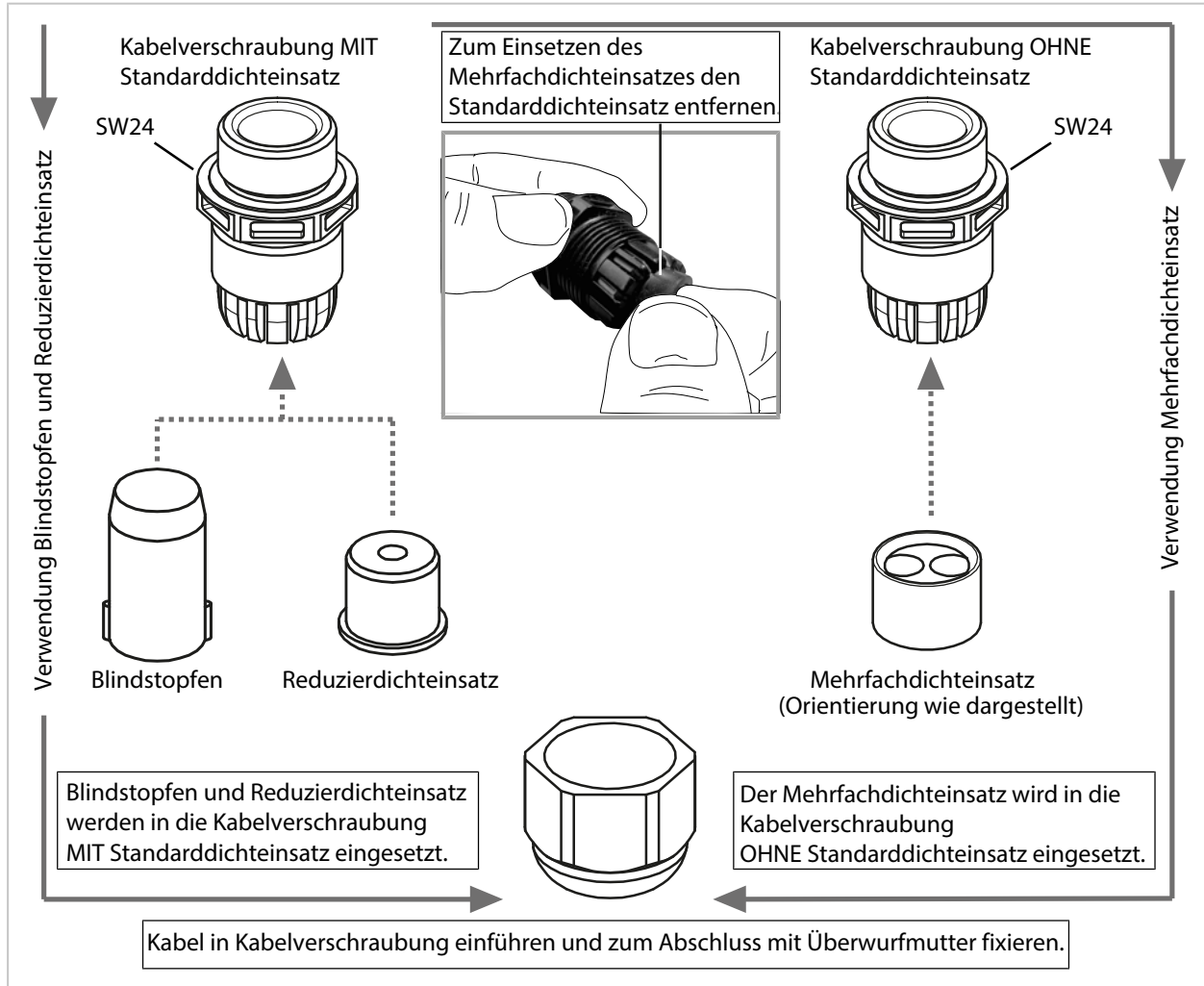

3.5 Elektrische Installation

Anschlüsse

Rückseite der Fronteinheit

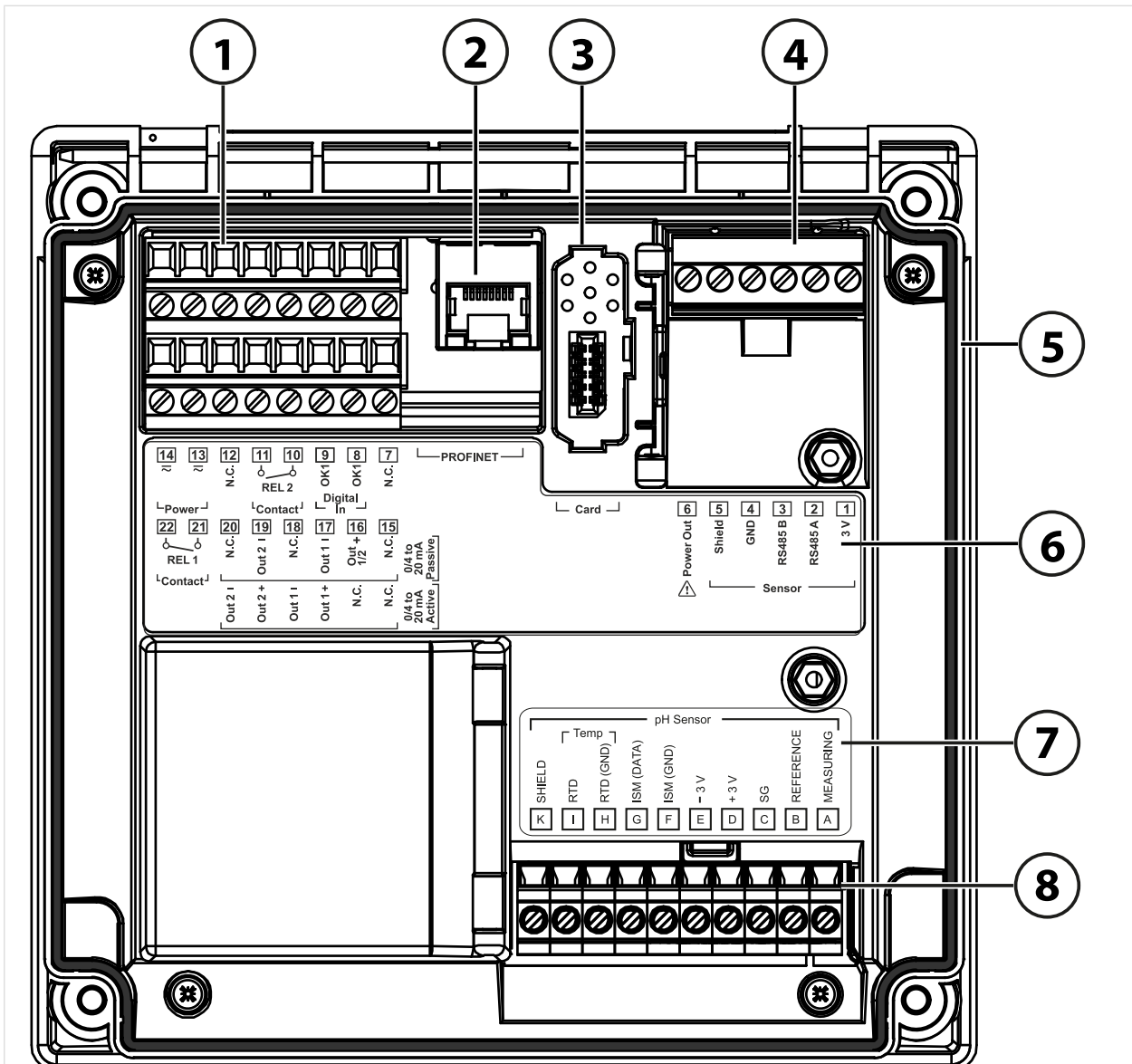

1 Klemmen für Eingänge, Ausgänge, Schaltkontakte, Hilfsenergie	5 Umlaufende Dichtung
2 RJ45-Buchse für PROFINET	6 Klemmenschild
3 Steckplatz für Speicherkarte (ZU1080-S-*.*)	7 Modulschild-Aufkleber; Beispiel für pH-Modul
4 RS-485-Schnittstelle: Anschluss für Memosens-/optische Sensoren (SE740)	8 Eingestecktes Messmodul

Klemmenbelegung

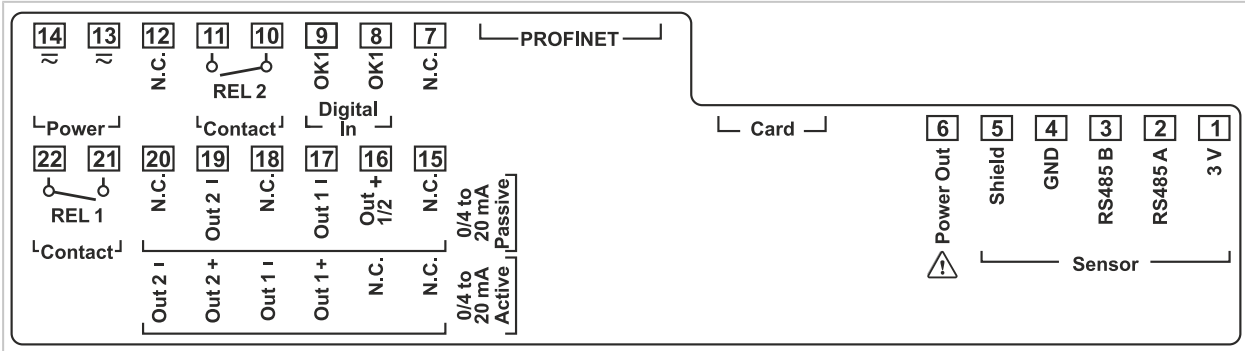

Klemme	Anschluss		
Sensor (Memosens- oder anderer digitaler Sensor)	1	3 V	
	2	RS485 A	
	3	RS485 B	
	4	GND	
	5	Shield	
	6	Power Out	Hilfsenergie-Ausgang zur Speisung von Spezial-Sensoren oder externen Transmittern
	Card	Speicherkarte	
	PROFINET	RJ45-Buchse	
	7	N.C., kein Anschluss	
Digitaler Steuereingang Optokoppler-Eingang	8	OK1	
	9	OK1	
Schaltkontakt REL 2	10	Relais 2	Kontaktbelastbarkeit → Technische Daten, S. 189
	11	Relais 2	
	12	N.C., kein Anschluss	
Stromversorgung 24 V ... 230 V AC/DC	13	Power	Hilfsenergie-Eingang
	14	Power	
Stromausgänge Out 1/2 (0)4 mA ... 20 mA		Aktiv	Passiv
	15	N.C., kein Anschluss	N.C., kein Anschluss
	16	N.C., kein Anschluss	+ Out 1/2
	17	+ Out 1	- Out 1
	18	- Out 1	N.C., kein Anschluss
	19	+ Out 2	- Out 2
	20	- Out 2	N.C., kein Anschluss
Schaltkontakt REL 1	21	Relais 1	Kontaktbelastbarkeit → Technische Daten, S. 189
	22	Relais 1	

⚠ WARNUNG! Das Gerät hat keinen Netzschalter. In der Anlageninstallation muss eine geeignet angeordnete und für den Anwender erreichbare Trennvorrichtung für das Gerät vorhanden sein. Die Trennvorrichtung muss alle nicht-geerdeten, stromführenden Leitungen trennen und so gekennzeichnet sein, dass das zugehörige Gerät identifiziert werden kann.

⚠ WARNUNG! Die Netzanschlussleitung kann berührungsfähliche Spannungen führen. Das Produkt nur spannungslos installieren. Die Anlage vor unbeabsichtigter Wiedereinschaltung sichern.

ACHTUNG! Leitungsadern mit geeignetem Werkzeug abisolieren, um Beschädigungen zu vermeiden. Abisolierlänge max. 7 mm.

ACHTUNG! Beschädigung der Schraubklemmen durch zu hohes Anziehdrehmoment. Schraubklemmen mit einem Drehmoment von max. 0,6 Nm anziehen.

01. Vor Beginn der Installation sicherstellen, dass alle anzuschließenden Leitungen spannungsfrei sind.
02. Anschlüsse beschalten.
 - *Ethernet-Anschluss, S. 28*
 - *Installation von aktiven und passiven Stromausgängen, S. 29*
 - *Schaltkontakte: Schutzbeschaltung, S. 29*
03. Nicht benutzte Stromausgänge in der Parametrierung deaktivieren oder Einlegebrücken einsetzen.
 - *Stromausgänge, S. 57*
04. Leitungen für die Hilfsenergie anschließen.
05. Gültig für Messungen mit analogen Sensoren oder einem zweiten Memosens-Sensor: Das Messmodul am Modulsteckplatz einsetzen. → *Anschluss analoger Sensor/zweiter Kanal Memosens, S. 32*
06. Den Sensor bzw. die Sensoren anschließen. → *Sensoranschluss, S. 31*
07. Prüfen, ob alle Anschlüsse ordnungsgemäß beschaltet wurden.
08. Fronteinheit hochklappen und die Gehäuseschrauben mit Kreuzschlitz-Schraubendreher in diagonaler Folge festschrauben. Drehmoment 0,5 ... 2 Nm
09. Vor Einschalten der Hilfsenergie sicherstellen, dass deren Spannung im zulässigen Bereich liegt (Werte → *Technische Daten, S. 189*).
10. Hilfsenergie einschalten.

3.5.1 Ethernet-Anschluss

Stern-Topologie:

- Adapterleitung RJ45/M12 D-Typ ZU1073
- PROFINET-Kabel mit RJ45-Gerätebuchse ZU1072
- PROFINET-Kabel mit selbstkonfektionierbarem Stecker

Ring-Topologie:

- Adapterkabel RJ45/M12 A-Typ ZU1166 mit Y-Kabel M12 A-Typ/D-Typ ZU1164 und RJ45-Gerätebuchse ZU1072

Hinweis: Um eine korrekte Datenübertragung zu gewährleisten, muss ein geeignetes PROFINET-Kabel an die RJ45-Buchse angeschlossen werden.

Anschluss in Ring-Topologie

Stratos Multi E461N unterstützt zwei Ethernet-Schnittstellen für den Anschluss in Ring-Topologie. Hierzu wird das mit dem Y-Kabel ZU1164 verbundene Adapterkabel ZU1166 an die RJ45-Buchse angeschlossen.

Beschaltung RJ45-Buchse

Pin	Name	PN-Port	M12-Buchse 1 mit Adapterkabel ZU1166 und Y-Kabel ZU1164	M12-Buchse 2 mit Adapterkabel ZU1166 und Y-Kabel ZU1164	Beschreibung
1	TX1+	2 (PHY1)	Pin 1		Sendedaten +
2	TX1-	2 (PHY1)	Pin 3		Sendedaten -
3	RX1+	2 (PHY1)	Pin 2		Empfangsdaten +
4	TX0+	1 (PHY0)		Pin 1	Sendedaten +
5	TX0-	1 (PHY0)		Pin 3	Sendedaten -
6	RX1-	2 (PHY1)	Pin 4		Empfangsdaten -
7	RX0+	1 (PHY0)		Pin 2	Empfangsdaten +
8	RX0-	1 (PHY0)		Pin 4	Empfangsdaten -

Hinweis: Bei Anschluss in Stern-Topologie wird PN-Port 2 (PHY1) verwendet.

Sehen Sie dazu auch
→ *Zubehör, S. 182*

3.5.2 Installation von aktiven und passiven Stromausgängen

Die Stromausgänge liefern direkt einen Strom (0/4 ... 20 mA) an einen Verbraucher entsprechend der gewählten Messgröße.

Passive Stromausgänge benötigen eine externe Speisespannung.

Hinweis: Technische Daten und Anschlusswerte beachten. → *Technische Daten, S. 189*

Schema der Klemmenbelegung

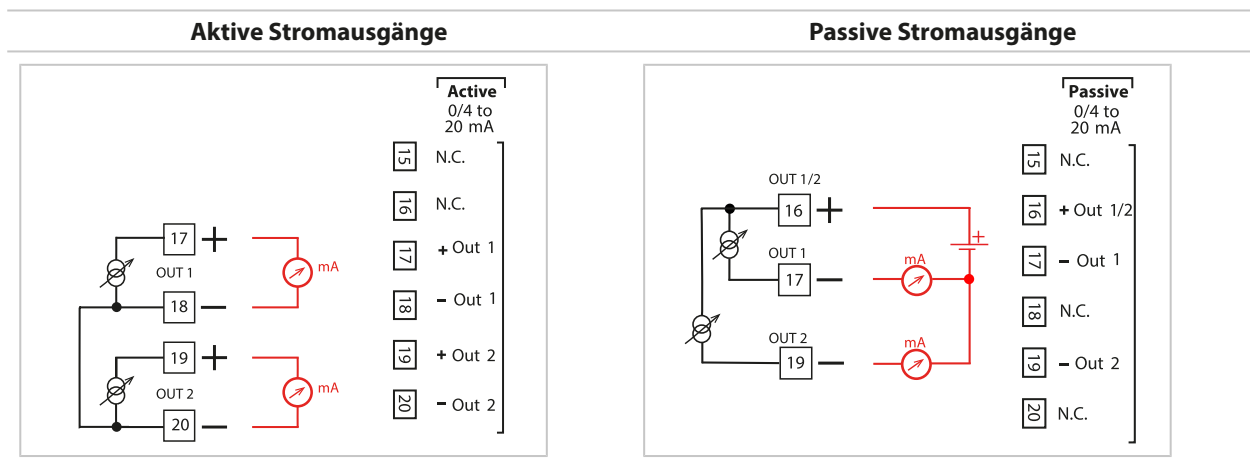

3.5.3 Schaltkontakte: Schutzbeschaltung

Relaiskontakte unterliegen einer elektrischen Erosion. Besonders bei induktiven und kapazitiven Lasten wird dadurch die Lebensdauer der Kontakte reduziert. Elemente, die zur Unterdrückung von Funken und Lichtbogenbildung eingesetzt werden, sind z. B. RC-Kombinationen, nichtlineare Widerstände, Vorwiderstände und Dioden.

ACHTUNG! Die zulässige Belastbarkeit der Schaltkontakte darf auch während der Schaltvorgänge nicht überschritten werden. → *Technische Daten, S. 189*

Hinweis zu Schaltkontakten

Die Relaiskontakte sind im Lieferzustand auch für kleine Signalströme (ab ca. 1 mA) geeignet. Wenn größere Ströme als ca. 100 mA geschaltet werden, brennt die Vergoldung beim Schaltvorgang ab. Die Relais schalten danach kleine Ströme nicht mehr zuverlässig.

Parametrierung der Schaltkontakte → *Schaltkontakte, S. 60*

Beschaltung der Schaltkontakte → *Elektrische Installation, S. 27*

Typische AC-Anwendung bei induktiver Last

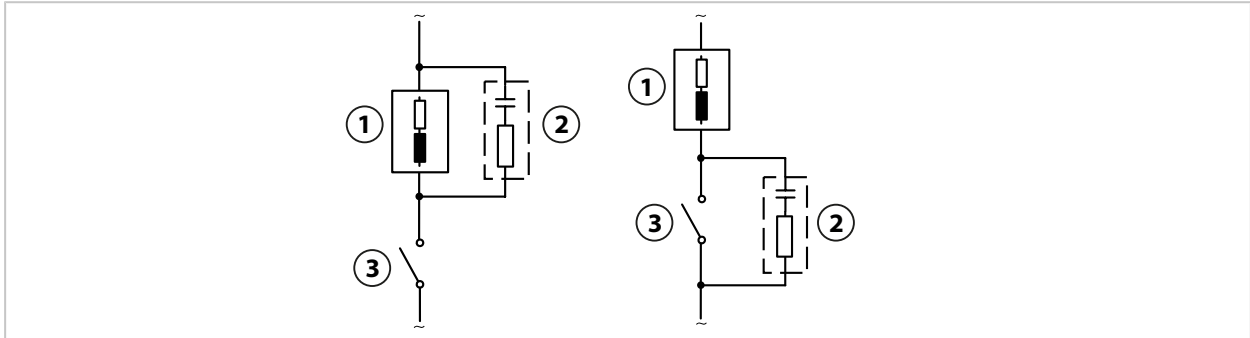

- 1** Last
- 3** Kontakt
- 2** Typische RC-Kombination z. B. Kondensator 0,1 µF, Widerstand 100 Ω / 1 W

Typische DC-Anwendung bei induktiver Last

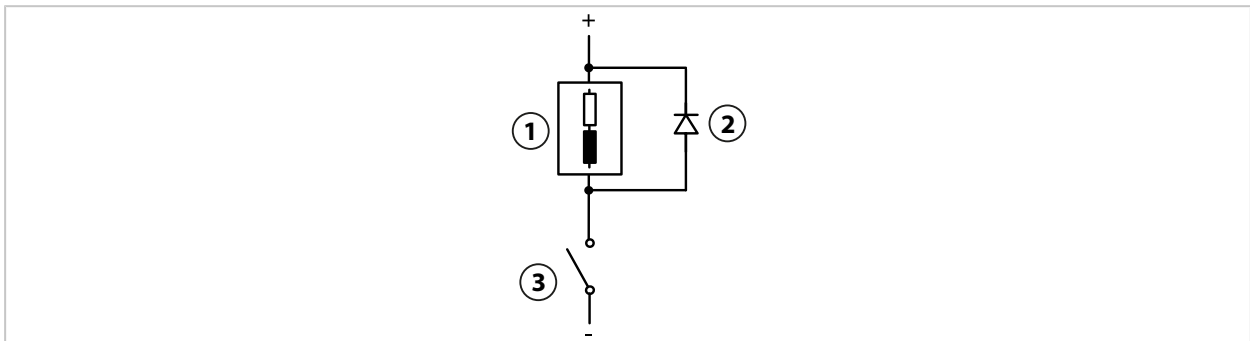

- 1** Induktive Last
- 3** Kontakt
- 2** Freilaufdiode, z. B. 1N4007 (Polarität beachten)

Typische AC/DC-Anwendung bei kapazitiver Last

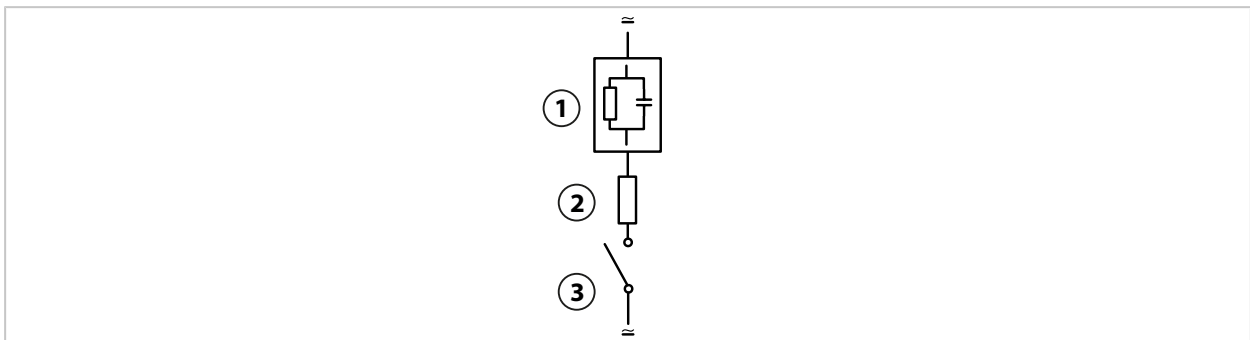

- 1** Kapazitive Last
- 3** Kontakt
- 2** Widerstand z. B. 8 Ω / 1 W bei 24 V / 0,3 A

3.6 Sensoranschluss

3.6.1 Anschluss Memosens-Sensor/optischer Sauerstoff-Sensor (LDO)

Draufsicht der Anschlussklemmen für Memosens-/LDO-Sensor. Die Abbildung zeigt das geöffnete Gerät, Rückseite der Fronteinheit.

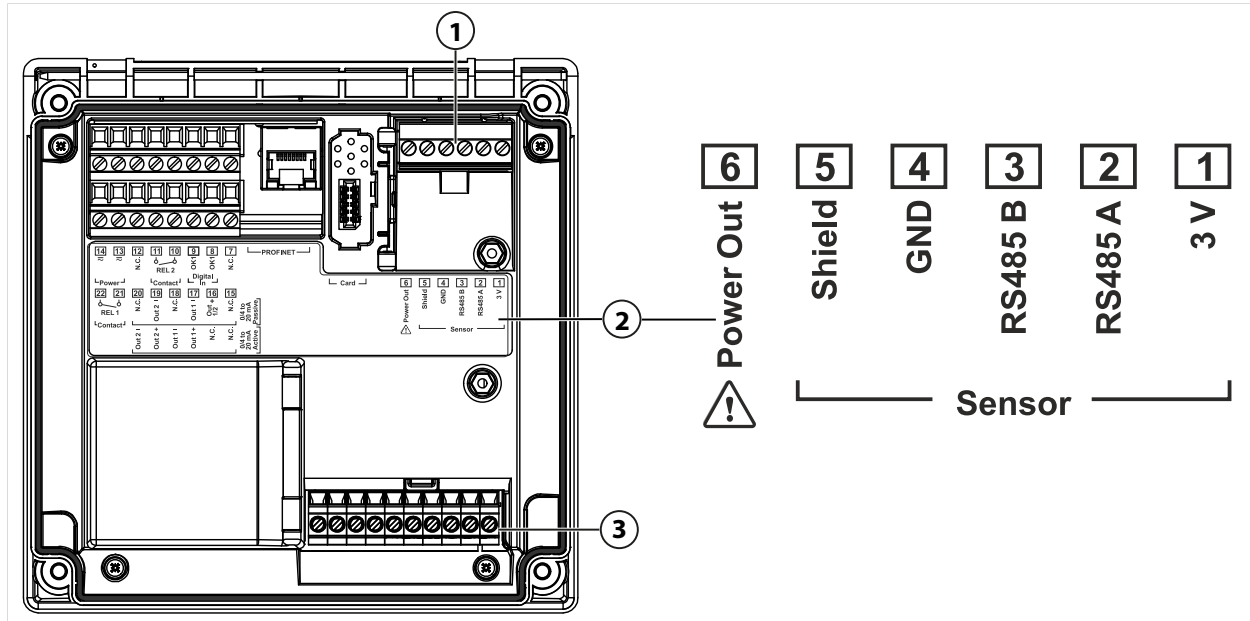

- 1 RS-485-Schnittstelle: Standard-Sensoranschluss für digitale Sensoren (Memosens-Sensor/LDO-Sensor SE740)
- 2 Klemmenschild mit Klemmenbelegung für digitalen Sensor
- 3 Sensoranschluss für analoge Sensoren oder zweiten Memosens-Sensor über Messmodul

Memosens-Sensor			Optischer Sauerstoff-Sensor SE740 (LDO)		
Klemme	Aderfarbe	Beschaltung Memosens-Kabel	Klemme	Aderfarbe	Beschaltung M12-Kabel
1	Braun	+3V	1	-	
2	Grün	RS-485 A	2	Grau	RS-485 A
3	Gelb	RS-485 B	3	Rosa	RS-485 B
4	Weiß	GND	4	Braun	GND
5	Transparent	Schirm	5	-	-
6			6	Weiß	Power Out

01. Einen Memosens-Sensor oder den optischen Sauerstoff-Sensor SE740 (LDO) mit einem geeigneten Sensorkabel an die RS-485-Schnittstelle **(1)** des Stratos Multi anschließen.

02. Gerät schließen, Schrauben auf der Frontseite festziehen.

03. Anschließend das Messverfahren wählen und den Sensor parametrieren:
Aus dem Messmodus heraus den **Softkey links: Menü** drücken.

✓ Es öffnet sich die **Menüauswahl**.

04. **Parametrierung** ▶ **Sensorauswahl [I] [II]** auswählen.

Hinweis: Die Funktionskontrolle (HOLD) ist aktiviert.

05. **Sensorauswahl [I]** mit **enter** öffnen.

06. Messgröße, Modus und Funktionsumfang auswählen und mit **enter** bestätigen.
Weitere Parameter festlegen mit **Softkey links: Zurück**.

07. Zum Beenden der Parametrierung zurück in den Messmodus wechseln,
z. B. mit **Softkey rechts: Zurück zum Messen**.

3.6.2 Anschluss analoger Sensor/zweiter Kanal Memosens

⚠ VORSICHT! Elektrostatische Entladung (ESD). Die Signaleingänge der Module sind empfindlich gegen elektrostatische Entladung. Treffen Sie ESD-Schutzmaßnahmen, bevor Sie das Modul einsetzen und die Eingänge beschalten.

ACHTUNG! Leitungsadern mit geeignetem Werkzeug abisolieren, um Beschädigungen zu vermeiden. Abisolierlänge max. 7 mm.

Messmodule für den Anschluss analoger Sensoren: pH, Redox, Sauerstoff, Leitfähigkeit

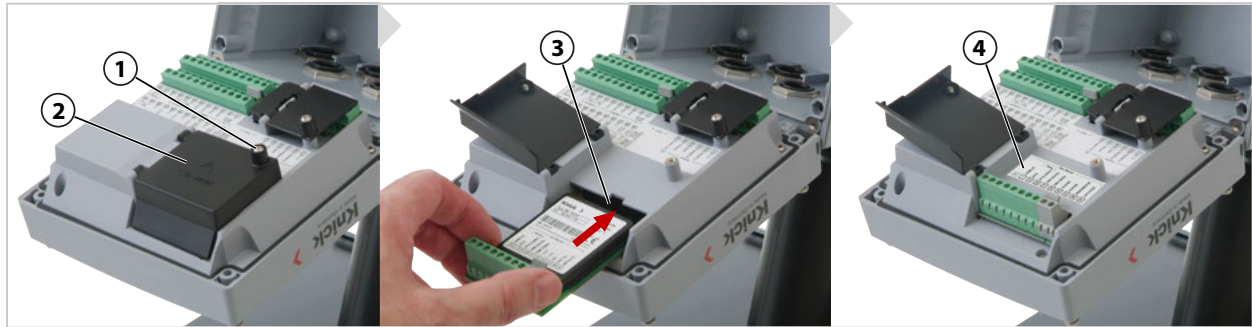

01. Hilfsenergie des Geräts ausschalten.
02. Gerät öffnen (4 Schrauben auf der Frontseite lösen).
03. Schraube **(1)** auf Modulabdeckung **(2)** („ESD-Shield“) lösen, Klappe öffnen.
04. Modul in den Modulplatz stecken **(3)**.
05. Modulschild-Aufkleber aufkleben **(4)**.
06. Sensor und ggf. separaten Temperaturfühler anschließen. → *Beschaltungsbeispiele Kanal II, S. 202*

⚠ VORSICHT! Möglicher Verlust des angegebenen Dichtheitsgrads. Kabelverschraubungen und Gehäuse korrekt installieren und verschrauben. Zulässige Kabeldurchmesser und Anziehdrehmomente beachten. Verwenden Sie nur Original-Zubehör und -Ersatzteile.

07. Prüfen, ob alle Anschlüsse ordnungsgemäß beschaltet wurden.
08. Modulabdeckung **(2)** schließen, Schraube **(1)** festziehen.
09. Gerät schließen, Schrauben auf der Frontseite festziehen.
10. Hilfsenergie einschalten.

Anschließend das Messverfahren wählen und den Sensor parametrieren

01. Aus dem Messmodus heraus den **Softkey links: Menü** drücken.
✓ Es öffnet sich die **Menüauswahl**.
02. **Parametrierung** ▶ **Sensorauswahl [I] [II]** auswählen.

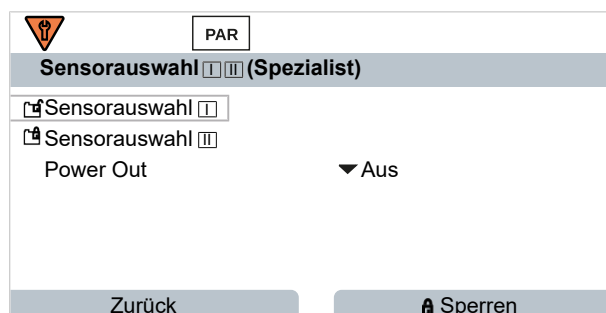

Hinweis: Die Funktionskontrolle (HOLD) ist aktiviert.

03. **Sensorauswahl [II]** mit **enter** öffnen.
04. Modul und Modus auswählen und mit **enter** bestätigen.
Weitere Parameter festlegen mit **Softkey links: Zurück**.

05. Zum Beenden der Parametrierung zurück in den Messmodus wechseln, z. B. mit **Softkey rechts: Zurück zum Messen**.

Messmodul für den Anschluss eines zweiten Memosens-Sensors

Wenn zwei Messgrößen mit Memosens-Sensoren erfasst werden sollen, erfordert der zweite Kanal das Stecken eines Memosens-Moduls Typ MK-MS095N.

01. Memosens-Modul in den Modulplatz stecken und beschalten (s. oben).
02. Anschließend das Messverfahren wählen und den Sensor parametrieren:
Aus dem Messmodus heraus den **Softkey links: Menü** drücken.
✓ Es öffnet sich die **Menüauswahl**.
03. **Parametrierung** ▶ **Sensorauswahl [I] [II]** auswählen.

Hinweis: Die Funktionskontrolle (HOLD) ist aktiviert.

04. **Sensorauswahl [II]** mit **enter** öffnen.
05. Modul MK-MS wählen.
06. Messgröße, Modus und Funktionsumfang auswählen und mit **enter** bestätigen.
Weitere Parameter festlegen mit **Softkey links: Zurück**.
07. Zum Beenden der Parametrierung zurück in den Messmodus wechseln, z. B. mit **Softkey rechts: Zurück zum Messen**.

3.7 Klemmenbelegung der Messmodule

Installation der Messmodule → *Anschluss analoger Sensor/zweiter Kanal Memosens, S. 32*

Klemmenbelegung des eingesteckten Messmoduls siehe Modulschild-Aufkleber (**1**) unter der Modulabdeckung auf der Rückseite der Fronteinheit.

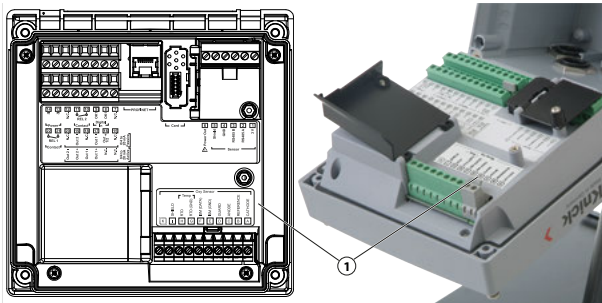

pH-/Redox-Messmodul

Bestellnummer MK-PH015N

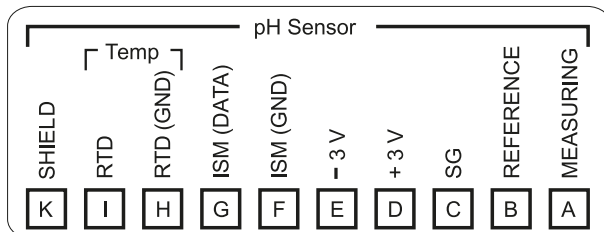

Sauerstoffmessmodul

Bestellnummer MK-OXY046N

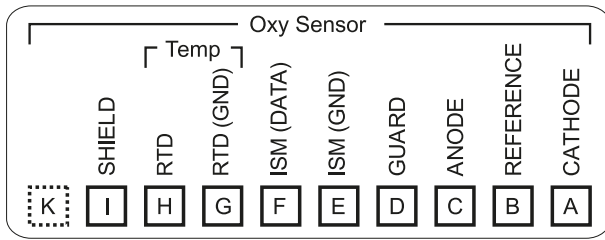

Leitfähigkeitsmessmodul konduktiv

Bestellnummer MK-COND025N

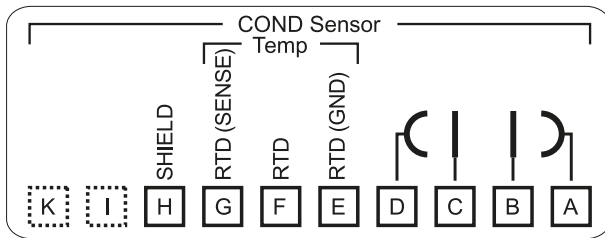

Leitfähigkeitsmessmodul induktiv

Bestellnummer MK-CONDI035N

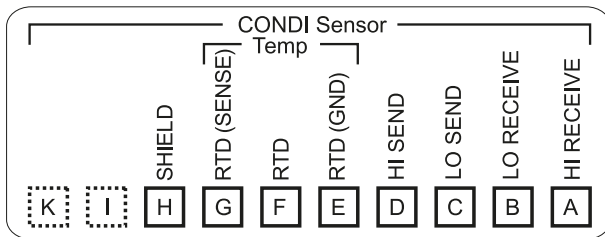

Leitfähigkeitsmessmodul dual

Bestellnummer MK-CC065N

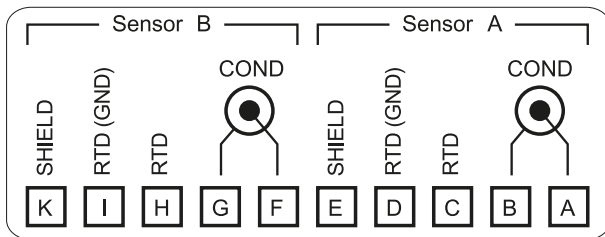

Memosens-Modul

Bestellnummer MK-MS095N

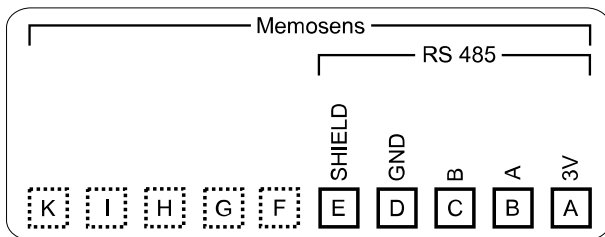

4 Inbetriebnahme

Hinweis: Die Firma Knick führt im Rahmen der Erstinbetriebnahme auf Wunsch Sicherheitsunterweisungen und Produktschulungen durch. Weitere Informationen sind über die zuständige lokale Vertretung verfügbar.

01. Gehäuse montieren. → *Installation, S. 18*
02. Anschlüsse beschalten. → *Elektrische Installation, S. 26*
03. Sensor(en) anschließen. → *Sensoranschluss, S. 31*
04. Gerät parametrieren. → *Parametrierung, S. 43*
05. In PROFINET-System integrieren. → *PROFINET, S. 104*

4.1 Abschließende Kontrolle der Inbetriebnahme

- Sind Stratos Multi und alle Kabel äußerlich unbeschädigt und zugentlastet?
- Sind die Kabel ohne Schleifen und Überkreuzungen geführt?
- Sind alle Leitungen nach Klemmenbelegung korrekt angeschlossen?
- Wurde das Anziehdrehmoment der Schraubklemmen eingehalten?
- Sind alle Steckverbinder fest eingerastet?
- Sind alle Kabeleinführungen montiert, fest angezogen und dicht?
- Ist das Gerät geschlossen und korrekt verschraubt?
- Stimmt die Versorgungsspannung (Hilfsenergie) mit der auf dem Typenschild angegebenen Spannung überein?

5 Betrieb und Bedienung

5.1 Die Sprache der Bedienoberfläche ändern

Voraussetzungen

- Stratos Multi wird mit Hilfsenergie versorgt.
- Auf dem Display ist der Messmodus sichtbar.

Handlungsschritte

01. **Softkey links: Menü** drücken. Es öffnet sich die Menüauswahl.
02. **Softkey rechts: Lingua** drücken. Die rechte **Pfeiltaste** drücken und die Sprache der Bedienoberfläche einstellen.
03. Mit **enter** bestätigen.

Hinweis: Die Sprache der Bedienoberfläche kann auch im Parametrier-Menü geändert werden.

Parametrierung ▶ Allgemein ▶ Sprache → *Parametrierung Allgemein, S. 51*

5.2 Tastatur und Display

Display

Stratos Multi verfügt über ein 4,3" TFT-Farbgrafik-Display. Den Menüs Kalibrierung, Wartung, Parametrierung und Diagnose ist jeweils eine eigene Farbe zugeordnet. Die Bedienung erfolgt in Klartext in verschiedenen Sprachen. Meldungen werden als Piktogramme und im Klartext ausgegeben.

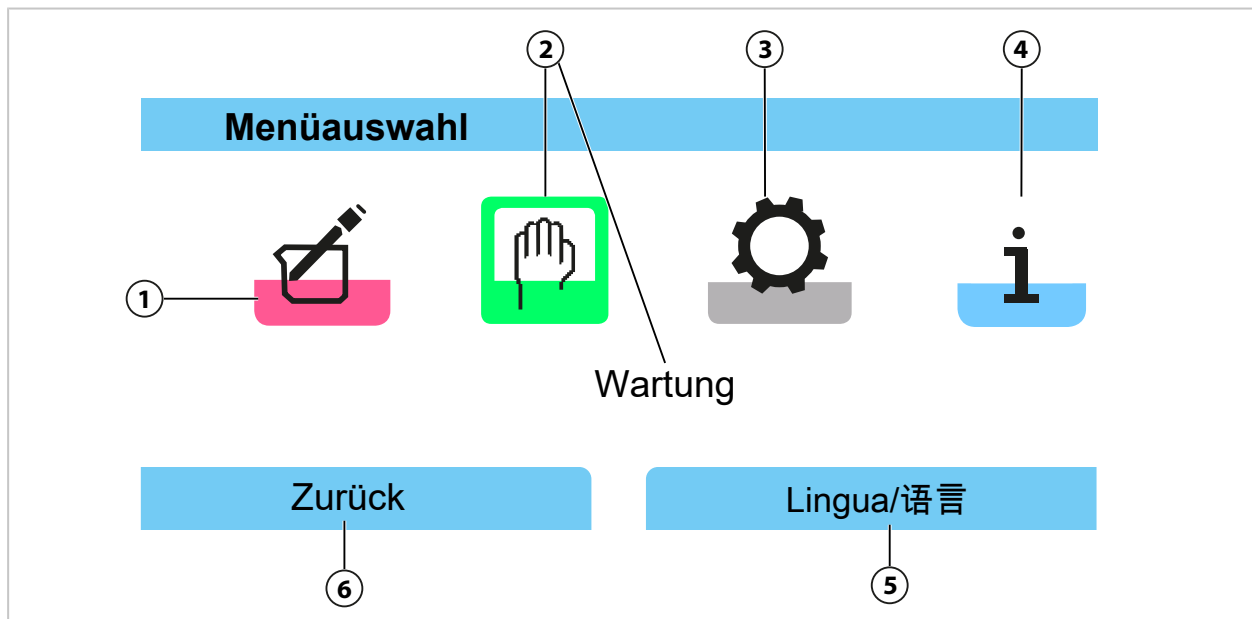

1 Kalibrierung

2 Wartung (angewählt)

3 Parametrierung

4 Diagnose

5 Softkey-Funktion: Sprachauswahl

6 Softkey-Funktionsanzeige

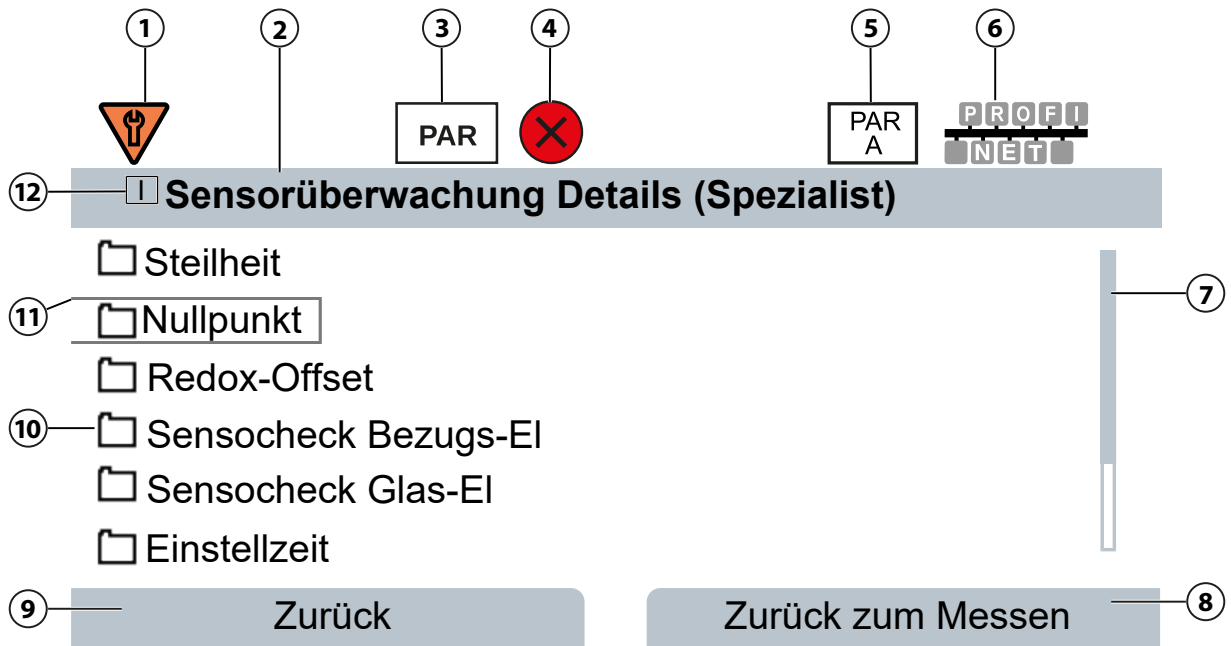

1 Funktionskontrolle HOLD	7 Scrollbalken
2 Überschrift des aktuellen Menüs	8 Softkey-Funktionsanzeige
3 Gerätezustand (PAR für Parametrierung)	9 Softkey-Funktionsanzeige
4 Ausfall ist aktiv.	10 Orderelement
5 Anzeige, welcher Parametersatz aktiv ist.	11 Ausgewähltes Element
6 Steuerung über PROFINET	12 Anzeige des Messkanals, z. B. Kanal I

Anzeige der Messkanäle

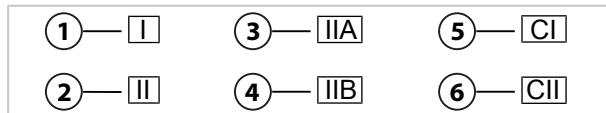

1 Kanal I	4 Zweiter Kanal im MK-CC-Modul
2 Kanal II (Messmodul)	5 Verrechnungsblock 1
3 Erster Kanal im MK-CC-Modul	6 Verrechnungsblock 2

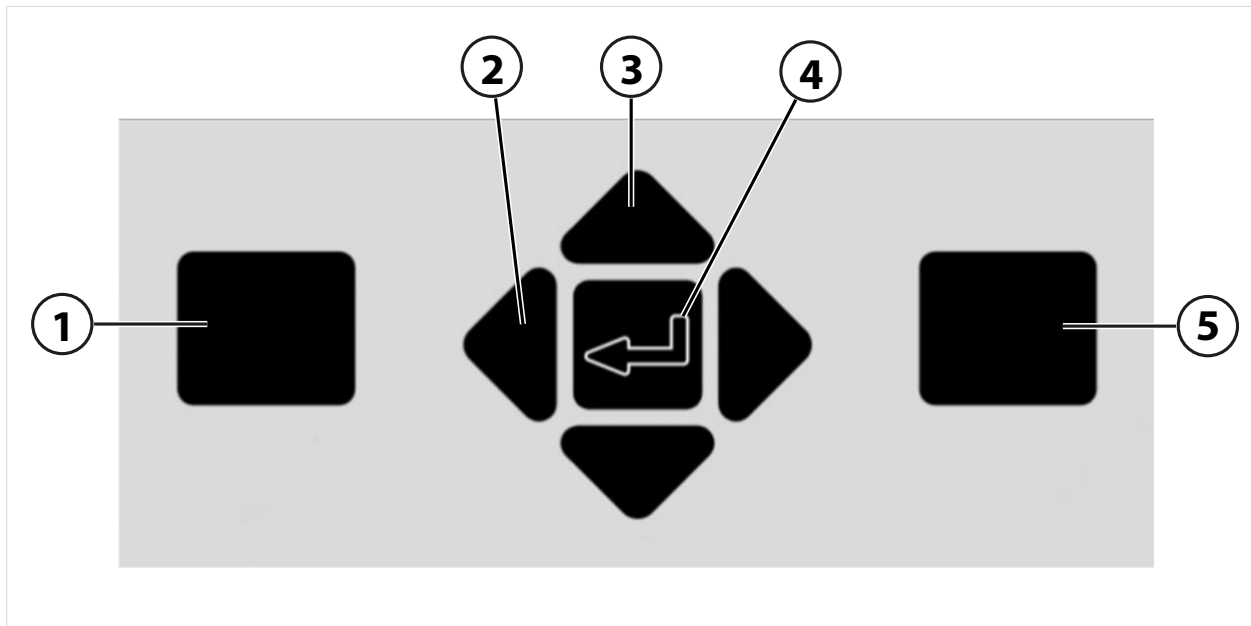
Tastatur





















- | | |
|--|---|
| <p>1 Softkey links:
Funktion gemäß linker Funktionsanzeige</p> <p>2 Pfeiltasten links/rechts:
Menüauswahl: vorheriges/nächstes Menü,
Stellenauswahl nach links/rechts</p> <p>3 Pfeiltasten auf/ab:
Zeilenauswahl aus Auswahlfenster,
Ziffernwert erhöhen/verringern</p> | <p>4 enter:
Menü öffnen, Eingaben bestätigen</p> <p>5 Softkey rechts:
Funktion gemäß rechter Funktionsanzeige</p> |
|--|---|



Text und Zahlen eingeben, Vorzeichen auswählen

01. Ziffernposition mit den *Pfeiltasten links/rechts* auswählen.
 02. Mit *Pfeiltasten auf/ab* die Ziffer bzw. den Buchstaben eingeben.
- Ggf. Vorzeichen ändern:
03. Mit der linken *Pfeiltaste* zum Vorzeichen wechseln.
 04. Mit *Pfeiltaste auf* oder *ab* den Wert des Vorzeichens einstellen.
 05. Mit *enter* bestätigen.

Hinweis: Bei Eingabe von Werten außerhalb eines vorgegebenen Wertebereichs wird ein Infofenster mit Angabe des zulässigen Wertebereichs eingeblendet.

5.3 Symbole und Kennzeichnungen auf dem Display

	<p>Funktionskontrolle nach NAMUR NE 107 <i>Piktogramm eines Schraubenschlüssels auf orangenem Grund</i> Der NAMUR-Kontakt „HOLD“ ist aktiv. Stromausgänge wie parametrierbar: Aktueller Messwert: Der aktuelle Messwert erscheint am Stromausgang. Letzter Messwert: Der zuletzt gemessene Messwert wird am Stromausgang gehalten. Fixwert: Der Stromausgang liefert einen fest eingestellten Wert.</p>
	<p>Außerhalb der Spezifikation nach NAMUR NE 107 <i>Piktogramm eines schwarzen Fragezeichens auf gelbem Grund</i> Der NAMUR-Kontakt „Außerhalb der Spezifikation“ ist aktiv. Auslösende Meldung: Diagnose ▶ Meldungsliste</p>
	<p>Ausfall nach NAMUR NE 107 <i>Blinkendes Piktogramm eines schwarzen Kreuzes auf rotem Grund</i> Der NAMUR-Kontakt „Ausfall“ ist aktiv. Auslösende Meldung: Diagnose ▶ Meldungsliste</p>
	<p>Wartungsbedarf nach NAMUR NE 107 <i>Piktogramm eines Ölkännchens auf blauem Grund</i> Der NAMUR-Kontakt „Wartungsbedarf“ ist aktiv. Auslösende Meldung: Diagnose ▶ Meldungsliste</p>
	<p>Steuerung erfolgt über PROFINET. → <i>PROFINET, S. 104</i></p>
	<p>Gerät befindet sich im Kalibriermodus. Funktionskontrolle (HOLD) ist aktiv.</p>
	<p>Gerät befindet sich im Wartungsmodus. Funktionskontrolle (HOLD) ist aktiv.</p>
	<p>Gerät befindet sich im Parametriermodus. Funktionskontrolle (HOLD) ist aktiv.</p>
	<p>Gerät befindet sich im Diagnosemodus.</p>
	<p>Gerät befindet sich im Messmodus.</p>
	<p>Umschaltbare Parametersätze (A/B). Zeigt an, welcher Parametersatz gerade aktiv ist, wenn ein Steuerelement zur Parametersatzumschaltung ausgewählt wurde: Parametrierung ▶ Systemsteuerung ▶ Funktionssteuerung</p>
	
	<p>Eine für die Verwendung „geschlossene“ Speicherkarte des Typs Data Card befindet sich im Gerät. Die Speicherkarte kann entnommen werden. Wenn sie doch weiterverwendet werden soll, im Menü Wartung „Speicherkarte öffnen“.</p>
	<p>Eine freigeschaltete Speicherkarte des Typs Data Card befindet sich im Gerät. Hinweis: Vor Entnahme der Speicherkarte im Menü Wartung „Speicherkarte schließen“.</p>
	<p>Eine Speicherkarte des Typs FW Update Card befindet sich im Gerät. Sie können die aktuelle Gerätefirmware sichern bzw. ein Firmware-Update von der Speicherkarte ausführen. Hinweis: Parametrierung nach erfolgtem Update überprüfen.</p>
	<p>Kostenlose Firmware-Reparatur bei Gerätefehlern. Die TAN-Option FW-E106 ist hier nicht erforderlich. Allgemeine Daten können nicht auf dieser Karte gespeichert werden.</p>
	<p>Bezeichnet den Messkanal zur eindeutigen Zuordnung der Anzeige von Messwerten/Parametern bei gleichen Messgrößen. Kanal I: Memosens-Sensor/optischer Sauerstoff-Sensor SE740 (LDO) Kanal II: Messmodul für analogen Sensor oder zweiten Memosens-Sensor</p>
	
	<p>Kanal IIA: Erster Kanal im MK-CC-Modul Kanal IIB: Zweiter Kanal im MK-CC-Modul</p>
	

	Kanal CI: Verrechnungsblock 1
	Kanal CII: Verrechnungsblock 2

	Steht vor einer Menüzeile, die eine weitere Menüebene enthält. Öffnen des Untermenüs mit enter .
---	--

	Steht vor einer Menüzeile, die in der Spezialistenebene für den Zugriff aus der Betriebsebene heraus gesperrt werden kann.
---	--

	Steht vor einer Menüzeile, die in der Spezialistenebene für den Zugriff aus der Betriebsebene heraus gesperrt wurde.
---	--

	Sensoface-Smileys geben im Messmodus einen Hinweis auf die Auswertung der Sensordaten: glücklich
---	---

	neutral
---	---------

	traurig
---	---------

	Wartezeit, Gerät ist beschäftigt.
---	-----------------------------------

	Eine Produktkalibrierung wurde noch nicht abgeschlossen. Der Laborwert muss noch eingegeben werden.
---	---

	Steht vor einem Diagnose-Menüpunkt, der als Favorit gesetzt wurde.
--	--

5.4 Übersicht Menüstruktur

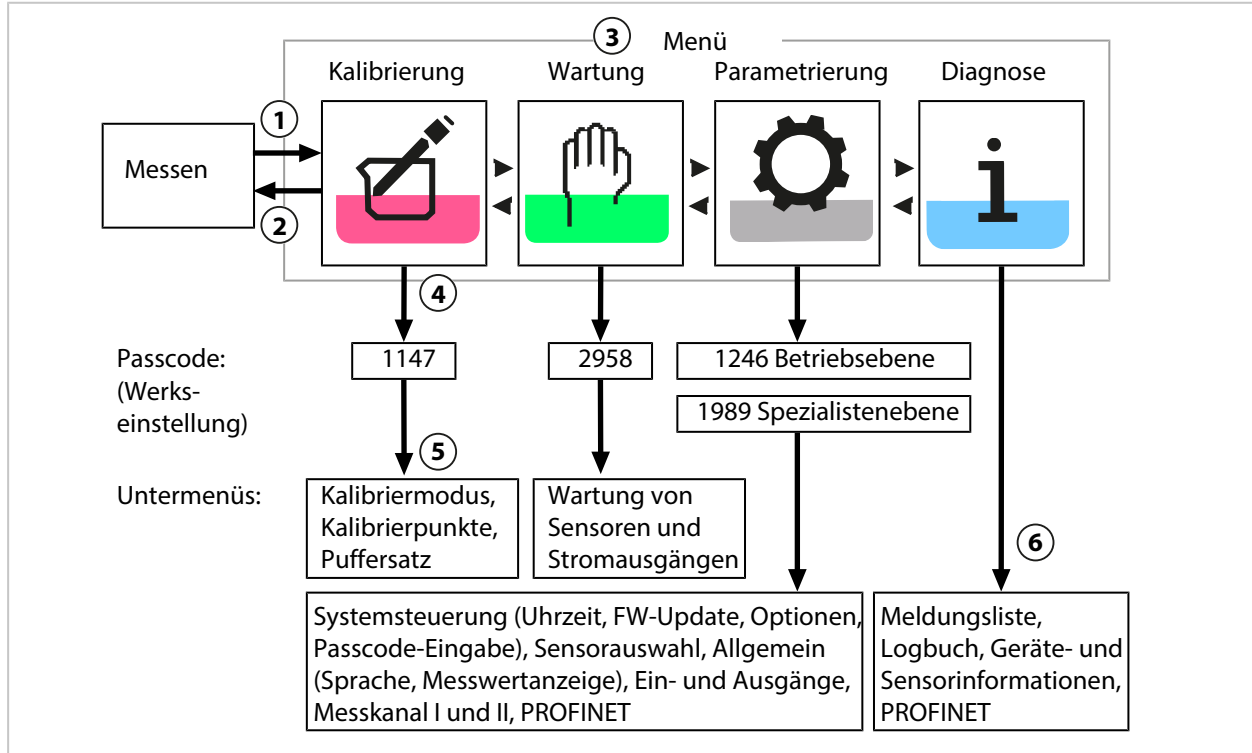

- | | |
|---|--|
| 1 Softkey links: Menü führt zur Menüauswahl. | 4 Mit enter bestätigen, Passcode eingeben. |
| 2 Softkey rechts: Zurück zum Messen führt zur Messung. | 5 Weitere Untermenüs und Menüpunkte werden angezeigt. |
| 3 Mit Pfeiltasten Menü auswählen. | 6 Ausgewählte Funktionen des Diagnosemenüs lassen sich auch im Messmodus über den rechten Softkey abrufen (Favoriten-Menü). |

5.5 Zugangskontrolle

Der Zugriff auf die Gerätefunktionen wird geregelt und begrenzt durch individuell einstellbare Passcodes. Eine unbefugte Veränderung der Geräteeinstellungen bzw. Manipulation der Messergebnisse kann damit verhindert werden.



















Einstellung der Passcodes unter **Parametrierung** ▶ **Systemsteuerung** → *Systemsteuerung, S. 45*

5.6 Betriebszustände

Betriebszustand Funktionskontrolle (HOLD-Funktion)

Nach Aufruf von Parametrierung, Kalibrierung oder Wartung geht Stratos Multi in den Betriebszustand Funktionskontrolle (HOLD). Die PROFINET-Kommunikation und die Schaltkontakte/Stromausgänge verhalten sich entsprechend der Parametrierung. Der über PROFINET übertragene Status ist unter anderem von der Betriebsart abhängig.

⚠ VORSICHT! Im Betriebszustand Funktionskontrolle (HOLD) sind die Stromausgänge ggf. auf den letzten Messwert eingefroren oder auf einen festen Wert gesetzt. Der Messbetrieb im Betriebszustand Funktionskontrolle (HOLD) ist nicht zulässig, da es zu einer Gefährdung der Anwender durch unerwartetes Systemverhalten kommen kann.

Betriebsart	Stromausgänge	Kontakte ¹⁾	Timeout ²⁾
Messen			-
Diagnose			-
Kalibrierung ³⁾			-
Wartung ³⁾			
Sensormonitor			-
Stromgeber			-
Parametrierung ³⁾			20 min
Spülfunktion ³⁾		 ⁴⁾	Nach Ablauf der Spülzeit
	Aktiv (Ausgang arbeitet normal)		Manuelle Steuerung der Ausgänge
	Letzter Wert oder fester Ersatzwert		Abhängig von der Parametrierung

5.7 Messwertanzeige

Folgende Einstellungen sind möglich:

2, 4, 6 oder 8 Werte ohne Messkanalauswahl	Beliebige Anzeige von Messwerten aus den Messkanälen und dem Gerät möglich
2 oder 4 Werte mit Messkanalauswahl	Beliebige Anzeige von Messwerten aus den Messkanälen

Die Einstellungen werden im Untermenü **Messwertanzeige** vorgenommen:

Parametrierung ▶ **Allgemein** ▶ **Messwertanzeige**

Eine Übersicht der Anzeigemöglichkeiten finden Sie im Kapitel Parametrierung.

→ *Parametrierung Allgemein, S. 51*

Der **Softkey rechts: Zurück zum Messen** führt aus jeder Menüebene heraus direkt zur Messung. Gegebenenfalls muss vorher bestätigt werden, dass die Anlage messbereit ist.

Bei Bedarf kann man das Display so konfigurieren, dass es sich nach einer parametrierbaren Zeit der Nichtbenutzung ausschaltet.

Diese Einstellung wird im Untermenü **Display** vorgenommen:

Parametrierung ▶ **Allgemein** ▶ **Display**

Die Abschaltung des Displays kann wie folgt eingestellt werden:

- keine Abschaltung
- nach 5 Minuten
- nach 30 Minuten

¹⁾ Die Schaltkontakte sind nur im PROFINET-Modus verfügbar. Analoge Stromausgänge und Schaltkontakte können nicht gleichzeitig verwendet werden.

²⁾ „Timeout“ bedeutet, dass das Gerät nach 20 Minuten ohne weitere Tastenaktivität in den Messmodus zurückgeht.

³⁾ Die Funktionskontrolle (HOLD) ist aktiviert.

⁴⁾ Der Spülkontakt ist aktiv.

6 Parametrierung

⚠ VORSICHT! Durch eine fehlerhafte Parametrierung oder Justierung kann es zu fehlerhaften Ausgaben kommen. Stratos Multi muss daher durch einen Systemspezialisten in Betrieb genommen und vollständig parametriert und justiert sowie gegen unbefugte Änderung gesichert werden.

Hinweis: PROFINET-Konfigurierung → PROFINET, S. 104

Parametrierung aufrufen

Softkey links: Menü Menüauswahl ▶ Parametrierung

01. Aus dem Messmodus heraus den **Softkey links: Menü** drücken.

✓ Die Menüauswahl wird geöffnet.

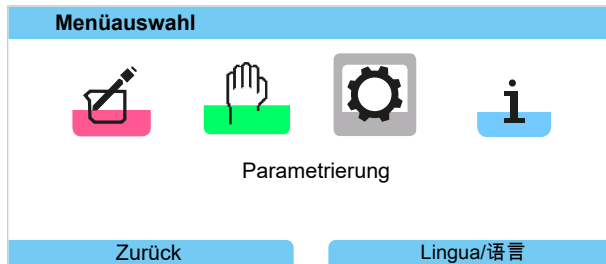

02. Mit der rechten **Pfeiltaste** das Menü **Parametrierung** auswählen und mit **enter** bestätigen.

03. Die entsprechende Bedienebene auswählen, ggf. Passcode eingeben. → *Bedienebenen, S. 43*

✓ Innerhalb der Parametrierung werden die Menüpunkte für z. B. die Ein- und Ausgänge, die Sensorauswahl I und II, die Systemsteuerung und die allgemeine Parametrierung angezeigt. Die Parametrierung wird automatisch 20 Minuten nach der letzten Tastenbetätigung beendet und Stratos Multi wechselt in den Messmodus (Timeout).

Hinweis: Die Funktionskontrolle (HOLD) ist aktiviert. Die PROFINET-Kommunikation und die Schaltkontakte oder die Stromausgänge verhalten sich entsprechend der Parametrierung. Zum Beenden der Funktionskontrolle zurück in den Messmodus wechseln, z. B. mit **Softkey rechts: Zurück zum Messen**.

6.1 Bedienebenen

Im Menü Parametrierung gibt es drei Zugangsebenen:

- Anzeigeebene (Gesamtdaten)
- Betriebsebene (Betriebsdaten)
- Spezialistenebene (Gesamtdaten)

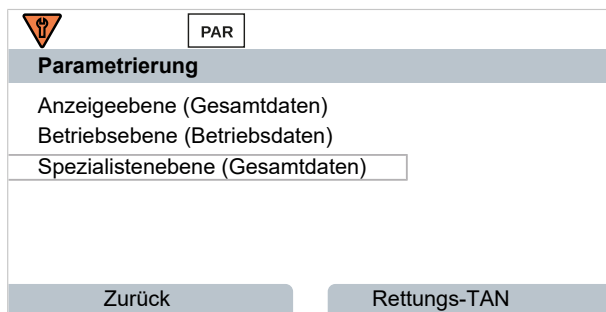

Anzeigeebene

- Anzeige aller Einstellungen
- Auf der Anzeigeebene können Einstellungen nicht verändert werden.

Betriebsebene

- Zugriff auf alle in der Spezialistenebene freigegebenen Einstellungen.
- Gesperrte Einstellungen erscheinen grau und können nicht verändert werden.

Spezialistenebene

- Zugriff auf sämtliche Einstellungen, auch die Festlegung der Passcodes. → *Passcode-Eingabe, S. 50*
- Freigeben und Sperren von Funktionen für den Zugriff aus der Betriebsebene heraus. Für die Betriebsebene sperrbare Funktionen sind mit dem Schloss-Symbol gekennzeichnet.
→ *Funktionen sperren, S. 44*

Hinweis: Zur besseren Übersicht wird im vorliegenden Dokument bei der Beschreibung der Parametrierung der Schritt „Bedienebene auswählen und ggf. Passcode eingeben“ weggelassen. In der Regel erfolgt die Parametrierung in der Spezialistenebene.

6.2 Funktionen sperren

Beispiel: Sperren der Einstellmöglichkeit für den Schaltkontakt K1 für den Zugriff aus der Betriebsebene

01. Parametrierung aufrufen.
02. Spezialistenebene auswählen.
03. Passcode (Werkseinstellung 1989) eingeben.
04. Untermenü auswählen:
Ein- und Ausgänge ▶ Schaltkontakte ▶ Kontakt K1

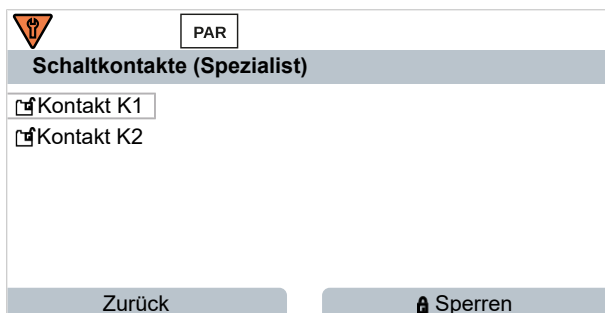

05. **Softkey rechts: Sperren**

- ✓ Das Untermenü **Kontakt 1** ist nun mit dem Schloss-Symbol gekennzeichnet. Ein Zugriff auf diese Funktion ist aus der Betriebsebene heraus nicht mehr möglich. Der **Softkey** erhält automatisch die Funktion **Entsperren**.
- ✓ In der Betriebsebene wird die gesperrte Funktion grau dargestellt.



6.3 Parametrieremenüs

Menü	Beschreibung
Systemsteuerung	→ <i>Systemsteuerung</i> , S. 45
Allgemein	→ <i>Parametrierung Allgemein</i> , S. 51
Ein- und Ausgänge	→ <i>Ein- und Ausgänge</i> , S. 57
Sensorauswahl [I] [II]	→ <i>Sensorauswahl [I] [II]</i> , S. 66
[I] [Sensor]	Parametrierung Kanal I: Menü abhängig von Sensorauswahl.
[II] [Sensor]	Parametrierung Kanal II: Menü abhängig von Sensorauswahl.
PROFINET	→ <i>PROFINET</i> , S. 104

6.4 Systemsteuerung

Untermenü	Beschreibung
Speicherkarte	Menüpunkt wird bei eingesetzter Data Card angezeigt: Einstellungen für die Datenaufzeichnung von Logbuch und Messwertrecorder. Die Speicherkarte kann formatiert werden. → <i>Speicherkarte</i> , S. 46
Konfiguration übertragen	Bei eingesetzter Data Card kann die Konfiguration des Messgeräts gespeichert und auf ein anderes Messgerät übertragen werden. → <i>Konfiguration übertragen</i> , S. 46
Parametersätze	Zwei Parametersätze (A, B) stehen im Gerät zur Verfügung. Bei eingesetzter Data Card können bis zu fünf Parametersätze auf die Data Card gespeichert oder von der Data Card geladen werden. → <i>Parametersätze</i> , S. 47
Funktionssteuerung	Zuordnung der Funktionen, die per Softkey oder Optokoppler-Eingang OK1 aktiviert werden sollen. → <i>Funktionssteuerung</i> , S. 48
Verrechnungsblöcke	TAN-Option FW-E020: Verrechnung vorhandener Messgrößen zu neuen Größen. → <i>Verrechnungsblöcke (FW-E020)</i> , S. 244
Uhrzeit/Datum	Vorgabe des Datums- und Zeitformats, Eingabe von Datum, Uhrzeit und Wochentag. → <i>Uhrzeit/Datum</i> , S. 48
Messstellenbeschreibung	Freie Eingabe einer Messstellenbezeichnung und Notizen, Abruf im Diagnosemenü. → <i>Messstellenbeschreibung</i> , S. 48
Firmware-Update	Menüpunkt wird bei eingesetzter FW Update Card angezeigt. TAN-Option FW-E106: Firmware-Update mit FW Update Card. → <i>Firmware-Update (FW-E106)</i> , S. 252
Optionsfreigabe	Freischaltung von Zusatzoptionen mittels TAN. Die TAN gilt nur für den Stratos Multi mit der zugehörigen Seriennummer. → <i>Optionsfreigabe</i> , S. 49
Logbuch	Auswahl von zu protokollierenden Ereignissen (Ausfall/Wartungsbedarf), Abruf im Diagnosemenü. → <i>Logbuch</i> , S. 49
Puffertabelle	TAN-Option FW-E002: Vorgabe eines eigenen Puffersatzes. → <i>pH-Puffertabelle: Eingabe individueller Puffersatz (FW-E002)</i> , S. 235
Konzentrationstabelle	TAN-Option FW-E009: Vorgabe einer speziellen Konzentrationslösung für die Leitfähigkeitsmessung. → <i>Konzentrationsbestimmung (FW-E009)</i> , S. 237
Werkseinstellung setzen	Rücksetzen der Parametrierung auf die Werkseinstellung. → <i>Werkseinstellung setzen</i> , S. 50
Passcode-Eingabe	Ändern der Passcodes. → <i>Passcode-Eingabe</i> , S. 50

6.4.1 Speicherkarte

Das Menü wird bei eingesetzter Data Card ZU1080-S-*-D angezeigt.

Mit aktivierter TAN-Option FW-E104 Logbuch: Aufzeichnung der Logbuch-Einträge auf der Data Card ein-/ausschalten. → *Logbuch, S. 49*

Mit aktivierter TAN-Option FW-E103 Messwertrecorder: Aufzeichnung der Messwertrecorder-Einträge auf der Data Card ein-/ausschalten. → *Messwertrecorder (FW-E103), S. 250*

Die Dezimaltrennung kann auf Punkt oder Komma eingestellt werden.

Die Data Card kann formatiert werden. Dabei werden alle gespeicherten Einträge gelöscht.

Sehen Sie dazu auch

→ *Speicherkarte, S. 182*

6.4.2 Konfiguration übertragen

Die kompletten Geräteeinstellungen können auf einer Speicherkarte (Data Card ZU1080-S-*-D) gespeichert werden: → *Speicherkarte, S. 182*

Parametrierung ▶ Systemsteuerung ▶ Konfiguration übertragen

Hinweis: Die gesteckte Data Card wird auf dem Display angezeigt.

- Mit Auswahl **Konfiguration speichern** wird die komplette Geräteeinstellung (mit Ausnahme der Passcodes) auf die Data Card geschrieben. Auf der Data Card erzeugte Backup-Datei: param/config.par
- Mit Auswahl **Konfiguration laden** wird die komplette Geräteeinstellung von der Data Card gelesen und in das Gerät übernommen.

Übertragen der kompletten Geräteeinstellung von einem Gerät auf weitere Geräte

Voraussetzungen

- Die Geräte haben identische Hardwarebestückung.
- TAN-Optionen (Zusatzfunktionen):
Alle erforderlichen TAN-Optionen müssen freigeschaltet sein, damit diese übertragen werden können.

Handlungsschritte

01. Parametrierung ▶ Systemsteuerung ▶ Konfiguration übertragen
02. Menüpunkt **Konfiguration: Speichern**
03. Mit **Softkey rechts: Ausführen** die Übertragung starten.
✓ Die Geräteeinstellung wird auf die Data Card gespeichert.
04. Wechseln Sie zum Menü **Wartung ▶ Speicherkarte öffnen/schließen**.
05. Mit **Softkey rechts: Schließen** den Zugriff auf die Speicherkarte beenden.
06. Entnehmen Sie die Data Card.
✓ Sie können die Geräteeinstellungen auf weitere identisch bestückte Geräte übertragen.
07. Setzen Sie die die Geräteeinstellungen enthaltende Data Card in das nächste zu parametrierende Gerät ein.
08. Parametrierung ▶ Systemsteuerung ▶ Konfiguration übertragen
09. Menüpunkt **Konfiguration: Laden**
10. Mit **Softkey rechts: Ausführen** die Übertragung starten.
✓ Die Geräteeinstellung wird von der Data Card gelesen und übernommen.

11. Wechseln Sie zum Menü **Wartung** ▶ **Speicherkarte öffnen/schließen** .
12. Mit **Softkey rechts: Schließen** den Zugriff auf die Speicherkarte beenden.
13. Entnehmen Sie die Data Card.

6.4.3 Parametersätze

Stratos Multi bietet zwei komplette umschaltbare Parametersätze (A/B) für unterschiedliche Messaufgaben. Über einen Schaltkontakt kann signalisiert werden, welcher Parametersatz gerade aktiv ist.
→ *Schaltkontakte, S. 60*

Der Parametersatz „B“ lässt nur die Einstellung prozessbezogener Parameter zu.

Parametrierung ▶ **Systemsteuerung** ▶ **Parametersätze**

Parametersatz speichern

Der aktive Parametersatz wird auf die Data Card übertragen.

Hinweis: Der auf der Data Card gespeicherte Parametersatz wird überschrieben.

Parametersatz laden

Ein auf der Data Card abgelegter Parametersatz wird ins Gerät übertragen.

Hinweis: Der aktuelle Parametersatz im Gerät wird dabei überschrieben.

Mit TAN-Option FW-E102 können bis zu 5 Parametersätze auf der Data Card abgelegt werden.

→ *Parametersätze 1-5 (FW-E102), S. 249*

Parametersätze A/B umschalten

Hinweis: Die Parametersatzumschaltung funktioniert nur lokal am Gerät, nicht über PROFINET.

Das Steuerelement zur Umschaltung der Parametersätze (Optokoppler-Eingang OK1 oder Softkey) wird festgelegt unter:

Parametrierung ▶ **Systemsteuerung** ▶ **Funktionssteuerung**

Der gerade aktive Parametersatz wird durch das Symbol **PAR A** bzw. **PAR B** angezeigt.

Umschaltung über ein Signal am Optokoppler-Eingang OK1:

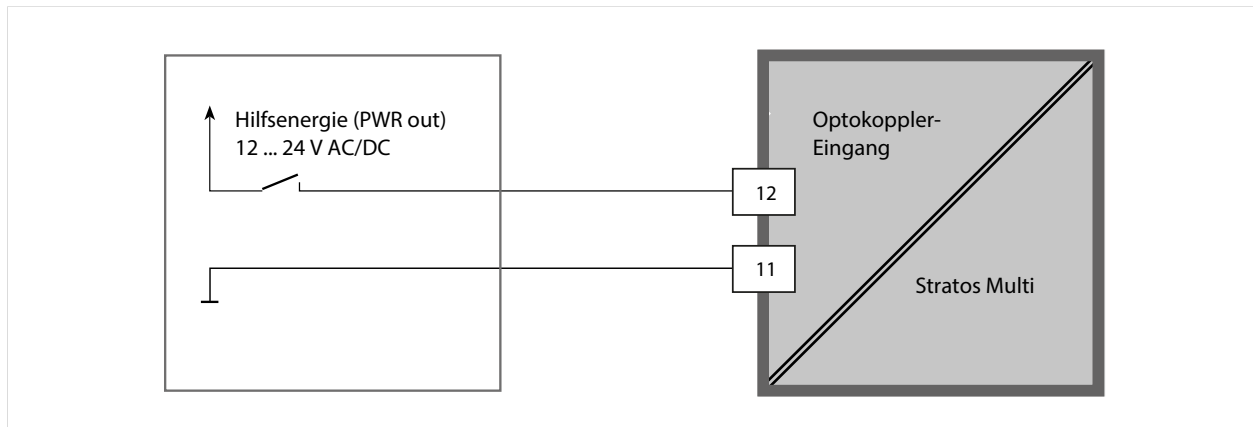

0 ... 2 V AC/DC: Parametersatz A aktiv

10 ... 30 V AC/DC: Parametersatz B aktiv

Hinweis: Die Umschaltung ist nicht wirksam, wenn Parametersätze von der Speicherkarte verwendet werden. Die Umschaltung zwischen Parametersatz A und B funktioniert, wenn diese im Gerät gespeichert sind.

6.4.4 Funktionssteuerung

Folgende Funktionen können per Softkey oder Optokoppler-Eingang OK1 aktiviert werden:

Eingang OK1:

- Parametersatzumschaltung
- Durchfluss
- Funktionskontrolle
- Funktionskontrolle (Kanal)

Softkey rechts:

- Aus
- Werte-Umlauf
- Parametersatzumschaltung
- Favoriten-Menü

Die Auswahl wird im Untermenü **Funktionssteuerung** vorgenommen:

Parametrierung ▶ Systemsteuerung ▶ Funktionssteuerung

6.4.5 Verrechnungsblöcke (TAN-Option FW-E020)

Verrechnungsblöcke verrechnen vorhandene Messgrößen zu neuen Größen.

Das Menü wird erst angezeigt, wenn die TAN-Option aktiviert wurde.

→ *Verrechnungsblöcke (FW-E020), S. 244*

Parametrierung ▶ Systemsteuerung ▶ Verrechnungsblöcke

6.4.6 Uhrzeit/Datum

Uhrzeit und Datum der eingebauten Echtzeituhr sind notwendig für:

- Die Steuerung von Kalibrier- und Reinigungszyklen
- Die Anzeige der Uhrzeit im Display
- Die zeitliche Zuordnung der Kalibrierdaten im Sensorkopf von digitalen Sensoren
- Die Diagnosefunktionen, z. B. Logbucheinträge erhalten einen Zeitstempel

Hinweis: Keine automatische Umschaltung von Winter- auf Sommerzeit!

Die Einstellungen werden im Untermenü **Uhrzeit/Datum** vorgenommen:

Parametrierung ▶ Systemsteuerung ▶ Uhrzeit/Datum

6.4.7 Messstellenbeschreibung

Angaben zur Messstelle und Notizen (z. B. Termin der letzten Wartung) können eingegeben werden:

Parametrierung ▶ Systemsteuerung ▶ Messstellenbeschreibung

- Auswahl der Stellen: **Pfeiltasten links/rechts**
- Auswahl Zeichen A-Z 0-9 _ # * + - / : < = > Leerzeichen: **Pfeiltasten auf/ab**

Anzeige der Messstellenbeschreibung im Menü **Diagnose** → *Messstellenbeschreibung, S. 156*

6.4.8 Firmware-Update (TAN-Option FW-E106)

Das Firmware-Update erfolgt mittels TAN-Option FW-E106 und FW Update Card.

→ *Firmware-Update (FW-E106), S. 252*

Das Menü wird erst angezeigt, wenn die TAN-Option aktiviert und die FW Update Card gesteckt wurde.

Parametrierung ▶ Systemsteuerung ▶ Firmware-Update

6.4.9 Optionsfreigabe

Zusatzfunktionen (TAN-Optionen) erweitern den Funktionsumfang des Gerätesystems. Die TAN-Optionen sind gerätebezogen. Bei Bestellung einer TAN-Option muss daher neben der Bestellnummer dieser Funktion auch die Seriennummer des Geräts angegeben werden. Der Hersteller liefert daraufhin eine TAN (Transaktionsnummer), welche die Freischaltung der Zusatzfunktion ermöglicht. Diese TAN gilt nur für das Gerät mit der zugehörigen Seriennummer.

Die Seriennummer Ihres Geräts finden Sie unter:

Diagnose ▶ Geräteinformationen

Übersicht der TAN-Optionen → *Produktspektrum und -optionen, S. 12*

Beschreibung der einzelnen TAN-Optionen → *Anhang, S. 202*

TAN-Option aktivieren

01. Parametrierung ▶ Systemsteuerung ▶ Optionsfreigabe

02. Die freizuschaltende Option auswählen.

03. Mit **Pfeiltasten** auf „Aktiv“ setzen.

✓ Die TAN wird abgefragt, hierbei wird die aktuelle Seriennummer angezeigt.

04. TAN eingeben und mit OK bestätigen.

✓ Die Option ist verfügbar.

Hinweis: Eine einmal aktivierte TAN-Option kann deaktiviert und wieder aktiviert werden, ohne die TAN erneut eingeben zu müssen.

6.4.10 Logbuch

Im Logbuch werden immer die letzten 100 Ereignisse mit Datum und Uhrzeit erfasst und am Gerät angezeigt.

Zusätzlich können bei Verwendung der Data Card und der TAN-Option FW-E104 mindestens 20.000 Einträge auf der Data Card gespeichert werden.

Parametrierung ▶ Systemsteuerung ▶ Logbuch

- Auswahl, ob Ausfall- und/oder Wartungsbedarfsmeldungen im Logbuch protokolliert werden.
- Löschen der Logbuch-Einträge

Anzeige der Logbuch-Einträge

Die Einträge sind im Menü **Diagnose** einsehbar. → *Logbuch, S. 154*

Menüauswahl ▶ Diagnose ▶ Logbuch

6.4.11 Messwertrecorder (TAN-Option FW-E103)

Mit TAN-Option FW-E103: Löschen der im Messwertrecorder gespeicherten Daten.

Das Menü wird erst angezeigt, wenn die TAN-Option aktiviert wurde.

Parametrierung ▶ Systemsteuerung ▶ Messwertrecorder

Sehen Sie dazu auch

→ *Messwertrecorder (FW-E103), S. 250*

6.4.12 Puffertabelle (TAN-Option FW-E002)

Das Menü wird erst angezeigt, wenn die TAN-Option aktiviert wurde.

Parametrierung ▶ Systemsteuerung ▶ Puffertabelle

Sehen Sie dazu auch

→ *pH-Puffertabelle: Eingabe individueller Puffersatz (FW-E002), S. 235*

6.4.13 Konzentrationstabelle (TAN-Option FW-E009)

Das Menü wird erst angezeigt, wenn die TAN-Option aktiviert wurde.

Parametrierung ▶ Systemsteuerung ▶ Konzentrationstabelle

Sehen Sie dazu auch

→ *Konzentrationsbestimmung (FW-E009), S. 237*

6.4.14 Werkseinstellung setzen

Ermöglicht das Rücksetzen der Parametrierung auf den Lieferzustand:

Parametrierung ▶ Systemsteuerung ▶ Werkseinstellung setzen

ACHTUNG! Nach Bestätigen mit „Ja“ werden alle individuellen Parametrierdaten mit den Werksdaten überschrieben.

Die Rücksetz-Funktion im Gerätemenü setzt nicht die PROFINET-Netzwerkeinstellungen zurück.

→ *Gerät zurücksetzen, S. 107*

6.4.15 Passcode-Eingabe

Passcodes (Werkseinstellung)

Kalibrierung	1147
Wartung	2958
Betriebsebene	1246
Spezialistenebene	1989

Die Passcodes können im Untermenü **Passcode-Eingabe** geändert oder ausgeschaltet werden:

Parametrierung ▶ Systemsteuerung ▶ Passcode-Eingabe

Hinweis: Der Passcode für die Spezialistenebene kann nicht ausgeschaltet werden.

Hinweis: Bei Verlust des Passcodes für die Spezialistenebene ist der Systemzugang gesperrt! Eine Rettungs-TAN kann durch den Hersteller generiert werden. Bei Fragen steht die Knick Elektronische Messgeräte GmbH & Co. KG unter den auf der letzten Seite dieses Dokuments angegebenen Kontaktdaten zur Verfügung.

6.5 Parametrierung Allgemein

Hinweis: Die Funktionskontrolle (HOLD) ist aktiviert.

Untermenü	Beschreibung
Sprache	Sprache der Bedienoberfläche: Deutsch (Werkseinstellung), Englisch, Französisch, Italienisch, Spanisch, Portugiesisch, Chinesisch, Koreanisch, Schwedisch
Einheiten/Formate	Temperatureinheit °C (Werkseinstellung) oder °F. Weitere Einheiten und Formate je nach gewählter Messgröße, z. B. Druck in mbar, kPa, psi Anzeigeformat pH xx.xx oder xx.x
Messwertanzeige	Anzuzeigende Werte (bis zu 8) → <i>Messwertanzeige einstellen, S. 51</i>
Display	Displayfarbe, Helligkeit und automatische Displayabschaltung (Werkseinstellung: Keine) → <i>Display, S. 56</i>
Messwertrecorder	TAN-Option FW-E103: Aufzeichnung von Mess- und Zusatzwerten → <i>Messwertrecorder (FW-E103), S. 250</i>

6.5.1 Messwertanzeige einstellen

Parametrierung ▶ Allgemein ▶ Messwertanzeige

- Anzahl** der anzuzeigenden Werte festlegen:
2 Werte (1 Kanal), 2 Werte (2 Kanäle), 4 Werte (2 Kanäle),
2 Werte, 4 Werte, 6 Werte, 8 Werte
- Ggf. Kanäle zuordnen und anzuzeigende Größe(n) wählen.
- Mit **enter** bestätigen.

Messwertanzeige 2 Werte Beispiel

Auswahl	Ergebnis
Auswahl von zwei beliebigen Größen:	

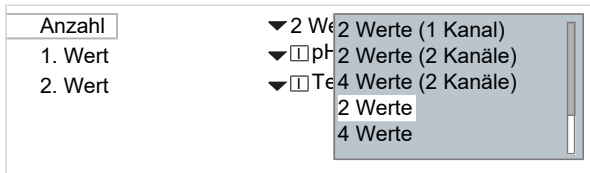

Anzahl der Werte auswählen.
Auswahl mit **enter** bestätigen.

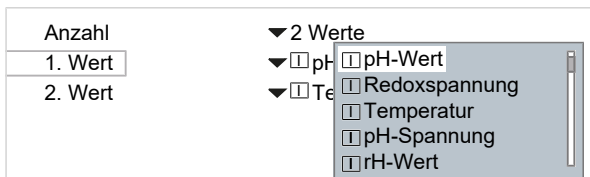

Erste Größe auswählen.
Auswahl mit **enter** bestätigen.

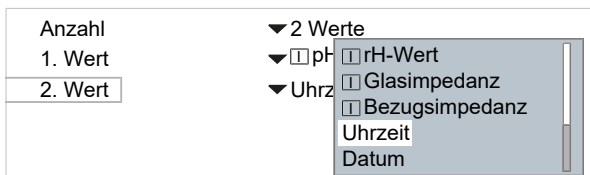

Zweite Größe auswählen.
Auswahl mit **enter** bestätigen.
Weitere Parameter festlegen mit **Softkey links: Zurück**.
Beenden der Parametrierung mit **Softkey rechts: Zurück zum Messen**.

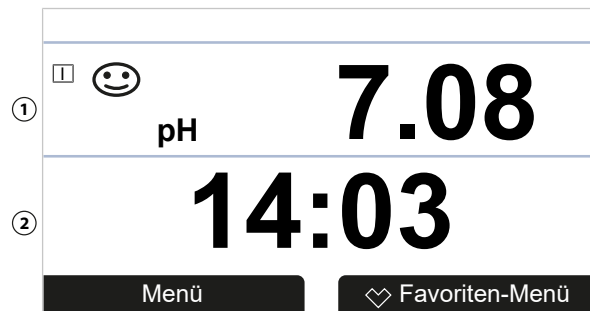

- (1) erster Wert
(2) zweiter Wert

Messwertanzeige 2 Werte (1 Kanal) Beispiel

Auswahl	Ergebnis
---------	----------

Auswahl von zwei Größen innerhalb eines Messkanals:

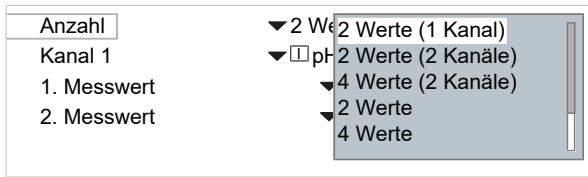

Anzahl der Werte und Kanäle auswählen.
Auswahl mit **enter** bestätigen.

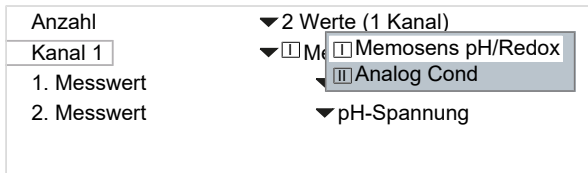

Dem Kanal einen Sensor zuordnen.
Auswahl mit **enter** bestätigen.

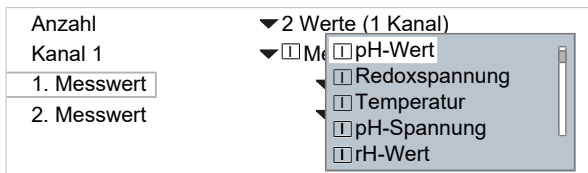

Erste Größe für Kanal I auswählen.
Auswahl mit **enter** bestätigen.

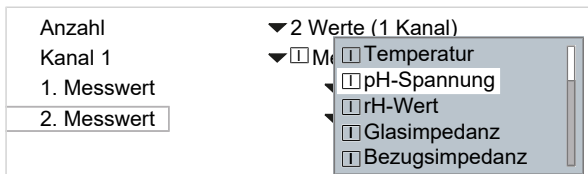

Zweite Größe für Kanal I auswählen.
Auswahl mit **enter** bestätigen.
Weitere Parameter festlegen mit **Softkey links: Zurück**.
Beenden der Parametrierung mit **Softkey rechts: Zurück zum Messen**.

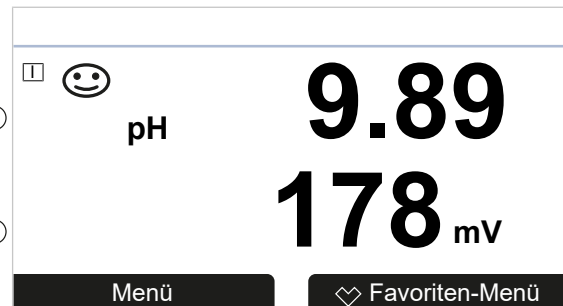

- (1) erster Wert in Kanal I
- (2) zweiter Wert in Kanal I

Messwertanzeige 2 Werte (2 Kanäle) Beispiel

Auswahl	Ergebnis
---------	----------

Auswahl von zwei Größen in zwei Messkanälen:

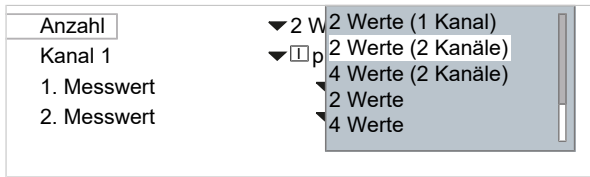

Anzahl der Werte und Kanäle auswählen.
Auswahl mit **enter** bestätigen.

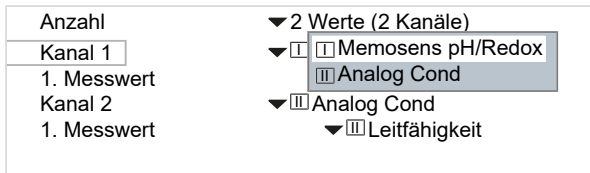

Dem ersten Kanal einen Sensor zuordnen.
Auswahl mit **enter** bestätigen.

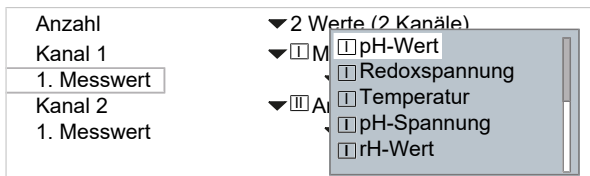

Größe für den ersten Kanal auswählen.
Auswahl mit **enter** bestätigen.

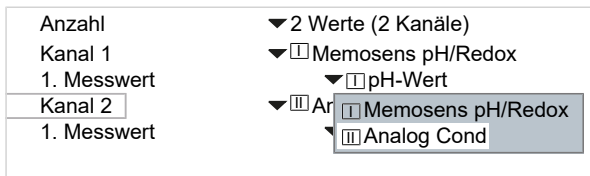

Dem zweiten Kanal einen Sensor zuordnen.
Auswahl mit **enter** bestätigen.

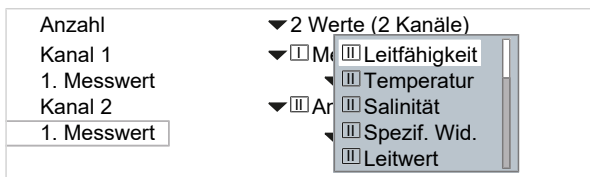

Größe für den zweiten Kanal auswählen.
Auswahl mit **enter** bestätigen.
Weitere Parameter festlegen mit **Softkey links: Zurück**.
Beenden der Parametrierung mit **Softkey rechts: Zurück zum Messen**.

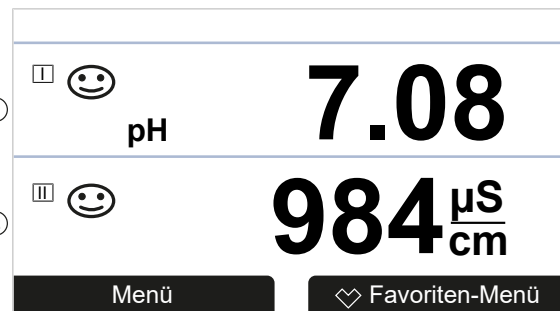

- (1) erster Wert in Kanal I
- (2) zweiter Wert in Kanal II

Messwertanzeige 4 (6, 8) Werte Beispiel

Auswahl	Ergebnis
---------	----------

Auswahl von vier (sechs, acht) beliebigen Größen

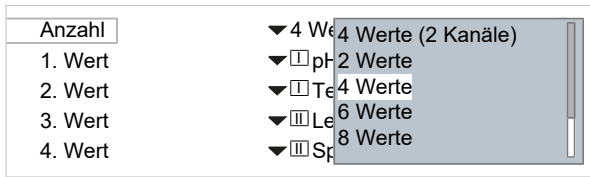

Anzahl der Werte auswählen.
Auswahl mit **enter** bestätigen.

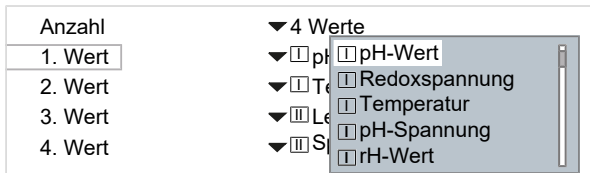

Erste Größe auswählen.
Auswahl mit **enter** bestätigen.



Zweite Größe auswählen.
Auswahl mit **enter** bestätigen.



Dritte Größe auswählen.
Auswahl mit **enter** bestätigen.



Vierte Größe auswählen.
Auswahl mit **enter** bestätigen.
Weitere Parameter festlegen mit **Softkey links: Zurück**.
Beenden der Parametrierung mit **Softkey rechts: Zurück zum Messen**.

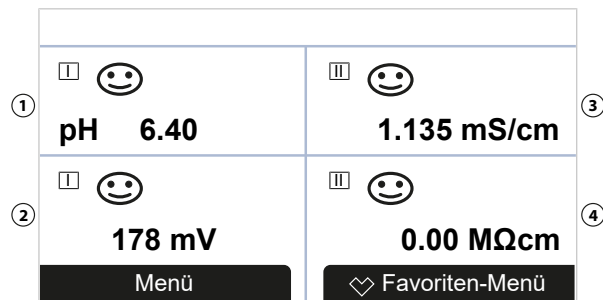

- (1) erster Wert
- (2) zweiter Wert
- (3) dritter Wert
- (4) vierter Wert

Messwertanzeige 4 Werte (2 Kanäle) Beispiel

Auswahl	Ergebnis
---------	----------

Auswahl von vier Größen in zwei Messkanälen:

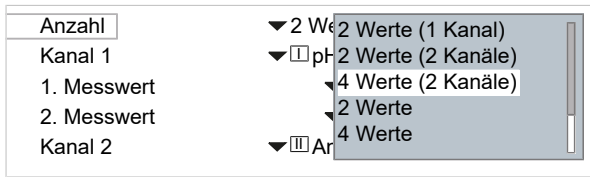

Anzahl der Werte und Kanäle auswählen.
Auswahl mit **enter** bestätigen.

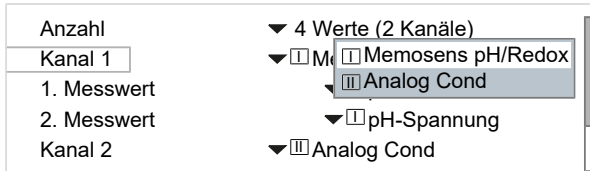

Dem ersten Kanal einen Sensor zuordnen.
Auswahl mit **enter** bestätigen.

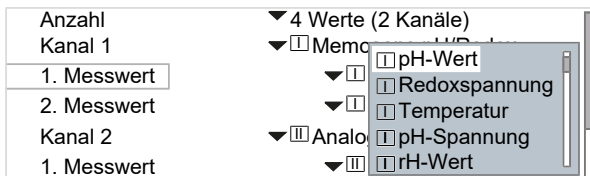

Erste Größe für den ersten Kanal auswählen.
Auswahl mit **enter** bestätigen.

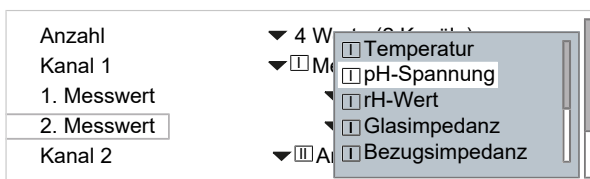

Zweite Größe für den ersten Kanal auswählen.
Auswahl mit **enter** bestätigen.

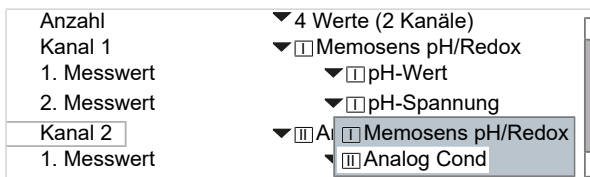

Dem zweiten Kanal einen Sensor zuordnen.
Auswahl mit **enter** bestätigen.

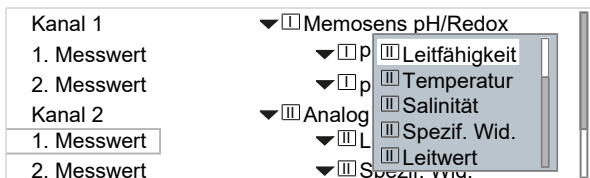

Erste Größe für den zweiten Kanal auswählen.
Auswahl mit **enter** bestätigen.

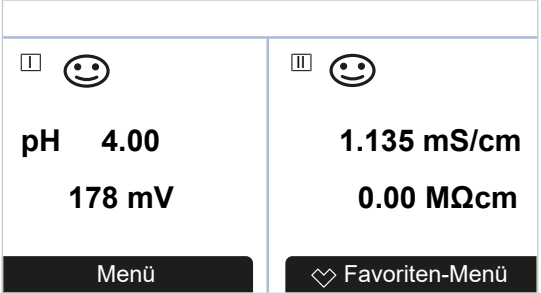
Auswahl	Ergebnis
<div style="border: 1px solid black; padding: 5px;"> <p>Kanal 1</p> <ul style="list-style-type: none"> 1. Messwert 2. Messwert <p>Kanal 2</p> <ul style="list-style-type: none"> 1. Messwert 2. Messwert </div> <p>Zweite Größe für den zweiten Kanal auswählen. Auswahl mit enter bestätigen. Weitere Parameter festlegen mit Softkey links: Zurück. Beenden der Parametrierung mit Softkey rechts: Zurück zum Messen.</p>	 <p>(1) erster Wert in Kanal I (2) zweiter Wert in Kanal I (3) erster Wert in Kanal II (4) zweiter Wert in Kanal II</p>

6.5.2 Display

Die Farbe und die Helligkeit des Displays können angepasst werden.

Folgende Einstellungen sind möglich

Displayfarbe	Weiß, NE107 (Werkseinstellung): Liegt für einen Messwert eine NAMUR-Meldung an, wird der Messwert entsprechend der NAMUR-Farbe hinterleuchtet. Für die Meldungen „Ausfall“ bzw. „Außerhalb der Spezifikation“ können Grenzen definiert werden, bei denen eine Meldung erzeugt wird: Parametrierung ▶ [I] [II] [Sensor] ▶ Meldungen ▶ Meldungen [Messgröße] ▶ Überwachung
Helligkeit	Werkseinstellung: 80 %
Abschaltung	Keine (Werkseinstellung), Nach 5 min, Nach 30 min

Die Einstellungen werden im Untermenü **Display** vorgenommen:

Parametrierung ▶ Allgemein ▶ Display

Hinweis zur Displayabschaltung

5 bzw. 30 Minuten nach der letzten Tastenbetätigung schaltet sich das Display komplett aus. Durch Tastendruck auf eine beliebige Taste wird das Display wieder eingeschaltet.

6.5.3 Messwertrecorder (TAN-Option FW-E103)

Der Messwertrecorder zeichnet entsprechend seiner Parametrierung Mess- und Zusatzwerte auf. In der Anzeige des Stratos Multi werden die letzten 100 Einträge grafisch dargestellt.

Das Menü wird erst angezeigt, wenn die TAN-Option aktiviert wurde.

Parametrierung ▶ Allgemein ▶ Messwertrecorder

Sehen Sie dazu auch

→ *Messwertrecorder (FW-E103), S. 250*

6.6 Ein- und Ausgänge

Folgende Ein- und Ausgänge stehen zur Verfügung:

- Zwei Stromausgänge ¹⁾ 0/4 ... 20 mA zur Übertragung von z. B. Messwert und Temperatur (Werkeinstellung); aktiv oder passiv konfigurierbar → *Stromausgänge, S. 57*
- Zwei frei konfigurierbare potentialfreie Schaltausgänge ²⁾ → *Schaltkontakte, S. 60*
- Ein digitaler Steuereingang OK1 → *Steuereingänge, S. 65*

6.6.1 Stromausgänge

Die Stromausgänge sind ab Werk ausgeschaltet.

Im PROFINET-Modus sind die Stromausgänge nicht aktivierbar.

Einstellbare Parameter für die Stromausgänge		
Verwendung	Ein, Aus	
Messgröße	Auswahl aus allen verfügbaren Messgrößen	
Strombereich	4 ... 20 mA oder 0 ... 20 mA	
Kennlinie	Linear Trilinear (Eingabe zusätzlicher Eckpunkte erforderlich) Funktion (Eingabe eines 50 %-Punkts erforderlich) Logarithmisch Tabelle (mit TAN-Option FW-E006 „Stromkennlinie“) → <i>Stromkennlinie (FW-E006), S. 237</i>	
Ausgang	Ausgangsstrombereich 4 ... 20 mA oder 0 ... 20 mA	
Anfang 0(4) mA	Anfang der Messspanne	
Ende 20 mA	Ende der Messspanne	
AusgangsfILTER	Zur Beruhigung des Stromausgangs kann ein Tiefpass-Filter mit einstellbarer Filterzeitkonstante eingeschaltet werden. Das Filter wirkt nur auf den Stromausgang.	
Funktionskontrolle	Verhalten des Stromausgangs im Betriebszustand Funktionskontrolle.	
	Aktueller Messwert	Der aktuelle Messwert erscheint am Stromausgang.
	Letzter Messwert	Der zuletzt gemessene Messwert wird am Stromausgang gehalten.
	Fixwert	Der Stromausgang liefert einen fest eingestellten Wert 0 ... 22 mA.
Verhalten bei Meldungen	Ausfall	Verhalten des Stromausgangs bei einer Ausfallmeldung: Aus, 3,6 mA, 22 mA
	Verzögerung	Eingabe einer Verzögerungszeit von 0 ... 600 s bei Ausfallmeldung.

¹⁾ nicht mit aktivierter PROFINET-Kommunikation

²⁾ nur mit aktivierter PROFINET-Kommunikation

Die Einstellungen werden im Untermenü **Stromausgänge** vorgenommen:

Parametrierung ▶ Ein- und Ausgänge ▶ Stromausgänge

Einstellen der Messspanne: Anfang (0/4 mA) und Ende (20 mA)

Beispiel Messspanne pH 0 ... 14

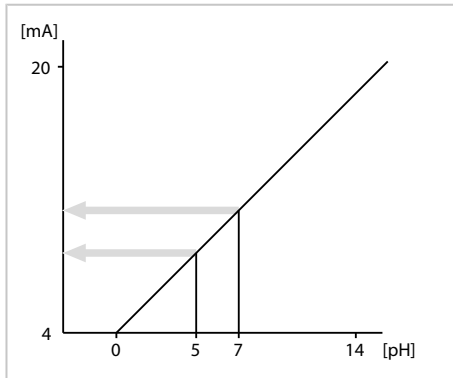

Beispiel Messspanne pH 5 ... 7

Vorteil: höhere Auflösung im interessierenden Bereich

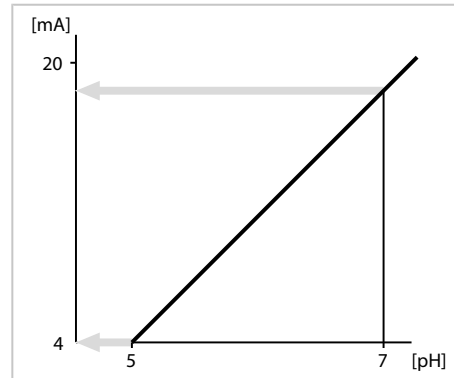

Kennlinienverläufe

Kennlinie linear

Der Ausgangsstrom folgt der Messgröße linear.

Ausgang 4 ... 20 mA, Messspanne pH 0 ... 14

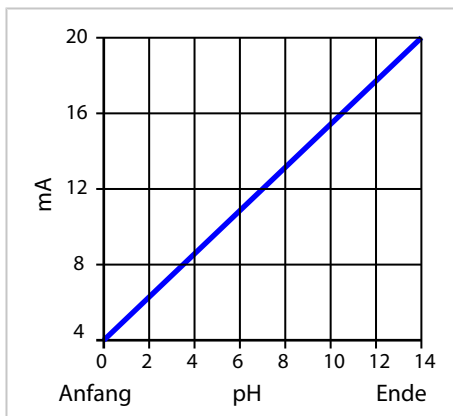

Ausgang 4 ... 20 mA, Messspanne pH 5 ... 9

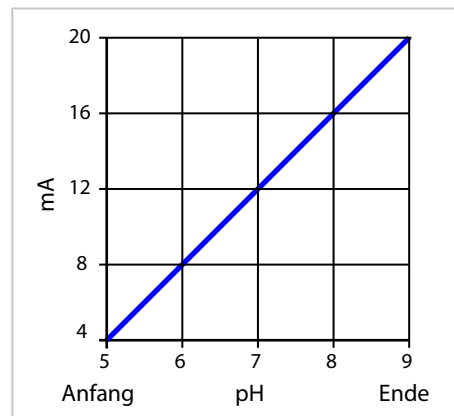

Kennlinie trilinear/bilinear

Erfordert die Eingabe zweier zusätzlicher Eckpunkte.

Trilinear: Eckpunkte **(1)** und **(2)** sind unterschiedliche Werte.

Bilinear: Eckpunkte **(1)** und **(2)** sind auf gleichem Wert.

Ausgang 4 ... 20 mA, Messspanne pH 0 ... 14

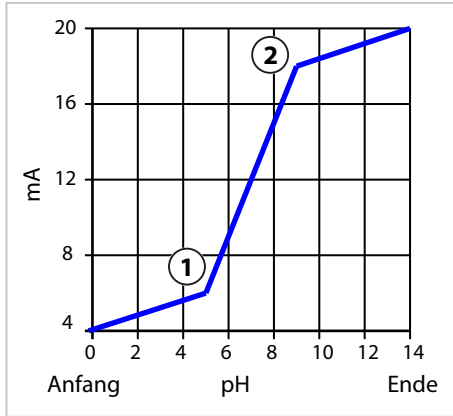

Ausgang 4 ... 20 mA, Messspanne pH 5 ... 9

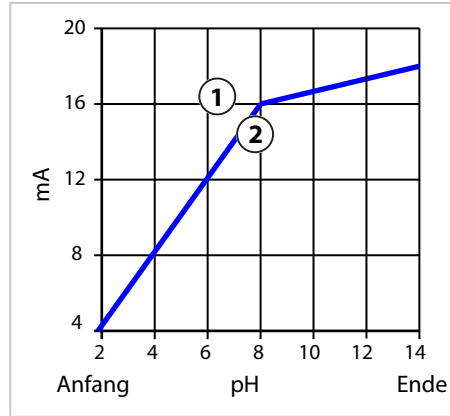

Kennlinie Funktion/logarithmisch

Nichtlinearer Verlauf des Ausgangsstroms, ermöglicht eine Messung über mehrere Dekaden, z. B. die Messung sehr kleiner Messwerte mit hoher Auflösung sowie die Messung großer Messwerte (gering auflösend). Erfordert die Eingabe des Wertes für 50 % Ausgangsstrom.

Kennlinie: Funktion mit Eingabe 50 % Wert **(1)**

Kennlinie: Logarithmisch

Ausgang 4 ... 20 mA, Messspanne 1 ... 100 μ S/cm

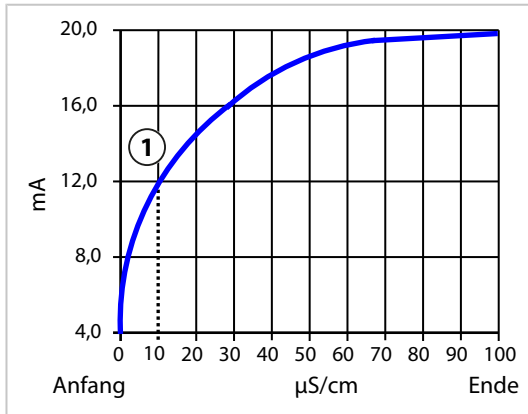

Ausgang 4 ... 20 mA, Messspanne 1 ... 1000 μ S/cm

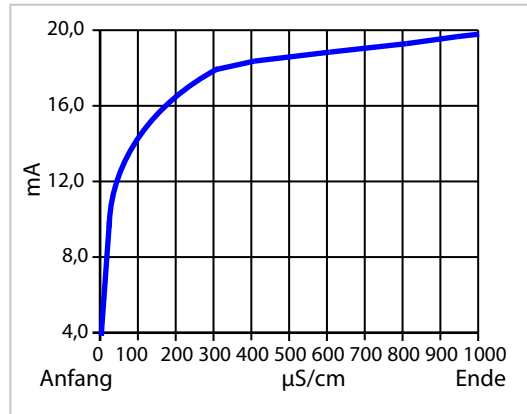

Zeitkonstante Ausgangsfilter

Zur Beruhigung des Stromausgangs kann ein Tiefpass-Filter mit einstellbarer Zeitkonstante eingeschaltet werden. Bei einem Sprung am Eingang (100 %) steht nach Erreichen der Zeitkonstante am Ausgang ein Pegel von 63 %. Die Zeitkonstante kann im Bereich 0 ... 120 s eingestellt werden. Wird die Zeitkonstante mit 0 s eingestellt, folgt der Stromausgang der Eingangsgröße.

Hinweis: Das Filter wirkt nur auf den Stromausgang, nicht auf das Display oder die Grenzwerte!

Strom bei Funktionskontrolle (HOLD)

Je nach Parametrierung nehmen die Stromausgänge einen der folgenden Zustände ein:

- Aktueller Messwert
- Letzter Messwert (Werkseinstellung)
- Fixwert

Meldung bei Überschreitung des Strombereichs

Bei Überschreitung des Ausgangsstrombereichs (< 3,8 mA bzw. > 20,5 mA) wird im Lieferzustand die Meldung „Ausfall“ erzeugt. Diese Voreinstellung kann in der Parametrierung des betreffenden Messkanals, Menü **Meldungen** geändert werden:

Parametrierung ▶ [I] [II] [Sensor] ▶ **Meldungen**

6.6.2 Schaltkontakte

Es sind bis zu zwei freie Schaltkontakte K1, K2 parametrierbar. Die Schaltkontakte stehen nur mit aktivierter PROFINET-Kommunikation zur Verfügung.

Hinweise zur Beschaltung → *Schaltkontakte: Schutzbeschaltung, S. 29*

Verwendung der Schaltkontakte

Folgende Verwendungen sind möglich:

- Aus
- Ausfall
- Wartungsbedarf
- Außerhalb der Spezifikation
- Funktionskontrolle
- Grenzwert
- Spülkontakt
- Spülkontakt (Kanal) (bei Verwendung von zwei Kanälen)
- Parametersatz B aktiv
- USP-Ausgang (nur mit Leitfähigkeitssensor)
- Sensoface
- Sensoface (Kanal) (bei Verwendung von zwei Kanälen)
- DO 1 bzw. DO 2

Einstellbar ist das Schaltverhalten (Arbeits- bzw. Ruhekontakt).

- Arbeitskontakt N/O normally open / Schließer, bedeutet: der Schaltkontakt schließt, wenn er aktiviert wird.
- Ruhekontakt N/C normally closed / Öffner, bedeutet: der Schaltkontakt öffnet, wenn er aktiviert wird.

Zusätzlich können Einschalt- bzw. Ausschaltverzögerung parametriert werden.

Die Einstellungen werden im Untermenü **Schaltkontakte** vorgenommen:

Parametrierung ▶ **Ein- und Ausgänge** ▶ **Schaltkontakte**

Verwendung: Ausfall

01. **Ein- und Ausgänge** ▶ **Schaltkontakte**
02. Gewünschten Kontakt mit **Pfeiltasten auf/ab** und **enter** auswählen.
03. **Verwendung** : Ausfall
04. Kontakt parametrieren.



Ausfall ist aktiv,

- wenn ein parametrierter Wert „Ausfall Limit Hi“ oder „Ausfall Limit Lo“ über- bzw. unterschritten wurde,
- wenn die Messbereichsgrenzen des Geräts überschritten wurden
- oder bei anderen Ausfallmeldungen.

Das bedeutet, dass die Messeinrichtung nicht mehr ordnungsgemäß arbeitet oder dass Prozessparameter einen kritischen Wert erreicht haben.

Bei „Funktionskontrolle“ (HOLD) wird der Schaltkontakt nicht aktiviert.

Verwendung: Wartungsbedarf

01. **Ein- und Ausgänge** ▶ **Schaltkontakte**
02. Gewünschten Kontakt mit **Pfeiltasten auf/ab** und **enter** auswählen.
03. **Verwendung** : Wartungsbedarf
04. Kontakt parametrieren.



Wartungsbedarf ist aktiv, wenn Meldungen auftreten, die eine Wartung erforderlich machen. Das bedeutet, dass die Messeinrichtung noch ordnungsgemäß arbeitet, aber gewartet werden sollte, oder dass Prozessparameter einen Wert erreicht haben, der ein Eingreifen erfordert. Typisches Beispiel: Das Messgerät erkannte einen verschlissenen Sensor.

Bei „Funktionskontrolle“ (HOLD) wird der Schaltkontakt nicht aktiviert.

Verwendung: Außerhalb der Spezifikation

01. **Ein- und Ausgänge** ▶ **Schaltkontakte**
02. Gewünschten Kontakt mit **Pfeiltasten auf/ab** und **enter** auswählen.
03. **Verwendung** : Außerhalb der Spezifikation
04. Kontakt parametrieren.



Außerhalb der Spezifikation ist aktiv,

- wenn ein parametrierter Wert „Außerhalb der Spezifikation Hi“ oder „Außerhalb der Spezifikation Lo“ über- bzw. unterschritten wurde,
- wenn das Gerät Abweichungen von den zulässigen Umgebungs- oder Prozessbedingungen festgestellt hat
- oder Störungen vorliegen, die darauf hinweisen, dass die Messunsicherheit wahrscheinlich größer ist als unter normalen Betriebsbedingungen zu erwarten.

Bei „Funktionskontrolle“ (HOLD) wird der Schaltkontakt nicht aktiviert.

Verwendung: Funktionskontrolle

01. Ein- und Ausgänge ▶ Schaltkontakte
02. Gewünschten Kontakt mit **Pfeiltasten auf/ab** und **enter** auswählen.
03. Verwendung : Funktionskontrolle
04. Kontakt parametrieren.



Funktionskontrolle (HOLD) ist aktiv:

- bei der Kalibrierung (nur der entsprechende Kanal)
- bei der Wartung (Stromgeber, Relaisrest)
- bei der Parametrierung in der Betriebsebene und der Spezialistenebene
- während eines automatischen Spülzyklus.

Die Stromausgänge verhalten sich wie parametriert:

Parametrierung ▶ Ein- und Ausgänge ▶ Stromausgänge ▶ Funktionskontrolle

Die Messwertanzeige wird orange hinterleuchtet:

Parametrierung ▶ Allgemein ▶ Display ▶ Displayfarbe : NE107 (Werkseinstellung)

Verwendung: Grenzwert

01. Ein- und Ausgänge ▶ Schaltkontakte
02. Gewünschten Kontakt mit **Pfeiltasten auf/ab** und **enter** auswählen.
03. Verwendung : Grenzwert
04. Kontakt parametrieren.

PAR	
Kontakt K1 (Spezialist)	
Verwendung	▼ Grenzwert
Messgröße	▼ <input type="checkbox"/> pH-Wert
Grenzwert	pH 3.00
Hysterese	pH 0.10
Wirkrichtung	▼ Minimum
Kontakttyp	▼ Arbeit N/O
<input type="button" value="Zurück"/> <input type="button" value="Zurück zum Messen"/>	

Die Hysterese verhindert, dass kleine Messwertschwankungen um den Grenzwert ständig einen Schaltvorgang auslösen.

Die Hysterese ist parametrierbar und kann mit einer Einschalt- oder Ausschaltverzögerungszeit aktiviert werden.

In der Messwertanzeige wird mittels Symbol angezeigt, ob der Grenzwert über- oder unterschritten ist.

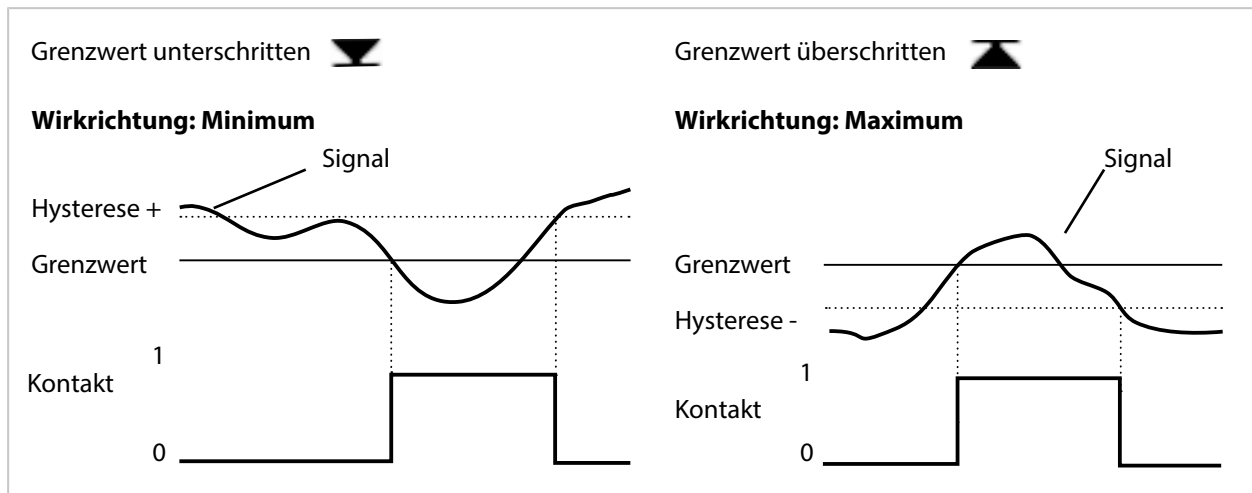

Verwendung: Spülkontakt

Hinweise zum Parametrieren der Funktion „Spülkontakt“

- Ein bestehender Betriebszustand „Funktionskontrolle“ (HOLD) (z. B. während einer Parametrierung) verzögert die Ausführung der Funktion „Spülkontakt“.
- Bis zu 3 Spülfunktionen (Kontakte K1 ... K3) können unabhängig voneinander parametrieren werden.
- Mehrere Spülfunktionen arbeiten untereinander nicht synchron.

Zeitverhalten

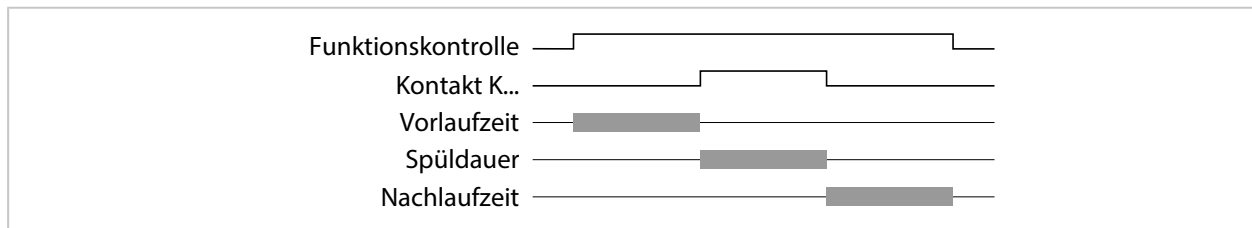

Spülkontakt parametrieren

01. Ein- und Ausgänge ► Schaltkontakte
02. Gewünschten Kontakt mit **Pfeiltasten auf/ab** und **enter** auswählen.
03. Verwendung : Spülkontakt
04. Kontakttyp auswählen (z. B. Arbeit N/O).
05. Spülintervall vorgeben.
06. Spüldauer vorgeben.
07. Vorlaufzeit vor Spülen/Messen vorgeben

Hinweis: Während der parametrierten Dauer „Vorlaufzeit...“ ist die Funktionskontrolle (HOLD) aktiv.

08. Logbuch-Eintrag : Aus/Ein

Verwendung: USP-Ausgang

Aktivierbar bei Einsatz eines Leitfähigkeitssensors und Verwendung der USP-Funktion

→ USP-Funktion, S. 85

01. Ein- und Ausgänge ▶ Schaltkontakte
02. Gewünschten Kontakt mit **Pfeiltasten auf/ab** und **enter** auswählen.
03. Verwendung : USP-Ausgang
04. USP-Kanal zuordnen.
05. Kontakt parametrieren.

Verwendung: Sensoface

Sensoface-Meldungen können über einen Schaltkontakt ausgegeben werden.

Bei Einsatz von zwei Sensoren können die entsprechenden Sensoface-Meldungen auf unterschiedliche Kontakte gelegt werden:

01. Ein- und Ausgänge ▶ Schaltkontakte
02. Gewünschten Kontakt mit **Pfeiltasten auf/ab** und **enter** auswählen.
03. Verwendung : Sensoface (Kanal)
04. Kanal auswählen.

PAR	
Kontakt K1 (Spezialist)	
Verwendung	▼ Sensoface (Kanal)
Kanal	▼ Memosens pH
Kontakttyp	▼ Arbe Memosens Cond
Einschaltverzögerung	0 s
Ausschaltverzögerung	0 s
Zurück	

05. Kontakt parametrieren.

Verwendung: DO 1 / DO 2

Bei aktivierter PROFINET-Kommunikation kann DO 1 auf Schaltkontakt K1 (REL 1) und DO 2 auf Schaltkontakt K2 (REL 2) gelegt werden.

01. Ein- und Ausgänge ▶ Schaltkontakte
02. Gewünschten Kontakt mit **Pfeiltasten auf/ab** und **enter** auswählen.
03. Verwendung : DO 1 bzw. DO 2
04. Kontakt parametrieren.

6.6.3 Steuereingänge

Stratos Multi verfügt über einen digitalen Optokoppler-Eingang OK1.

Über die Steuersignale können folgende Funktionen (entsprechend der Parametrierung) ausgelöst werden:

Eingang OK1 : Aus, Parametersatzumschaltung, Durchfluss, Funktionskontrolle gesamt oder Funktionskontrolle Kanal

- Die Funktion des Optokoppler-Eingangs OK1 wird in der Systemsteuerung festgelegt:
Parametrierung ▶ Systemsteuerung ▶ Funktionssteuerung → Funktionssteuerung, S. 48

Der Schaltpegel für das Steuersignal muss parametriert werden:

Parametrierung ▶ Ein- und Ausgänge ▶ Steuereingänge ▶ Eingang OK...

Eingangspegel : Aktiv 10 ... 30 V bzw. Aktiv < 2 V

6.7 Sensorauswahl [I] [II]

Hinweis: Die Funktionskontrolle (HOLD) ist aktiviert.

Stratos Multi ist werksseitig auf das Messverfahren pH-Wert-Messung mit Memosens-Sensor eingestellt. Dieses Messverfahren bietet auch die Redoxpotential-Messung. Das Messverfahren kann für die Messung von Leitfähigkeit oder Sauerstoff im Menü **Parametrierung** umgestellt werden:

Um Stratos Multi für den Messbetrieb vorzubereiten, muss die Betriebsart des verwendeten Messkanals eingestellt werden:

Parametrierung ▶ **Sensorauswahl [I] [II]**

Sensorauswahl [I] (Messkanal I): Memosens-Sensor oder optischer Sauerstoff-Sensor SE740 (LDO)

Sensorauswahl [II] (Messkanal II): zweiter Memosens-Sensor, analoger Sensor oder ISM-Sensor (TAN-Option FW-E053) über Messmodul

Automatische Messgrößenerkennung

Bei direkt angeschlossenen Memosens-Sensoren kann die Messgröße auf „Auto“ gestellt werden. Dann wird der Sensor automatisch vom Gerät erkannt und das Gerät stellt sich auf die richtige Messgröße um. Dies gilt nicht für das Memosens-Modul MK-MS095N.

ACHTUNG! Die Einstellung aller messgrößenabhängigen Parameter (z. B. Messwertanzeige, Stromausgänge, Kontakte ...) ist davon unabhängig und erfolgt nicht automatisch.

Wenn bei einem Memosens-Sensor nicht „Auto“ verwendet wird und generell bei Verwendung von analogen Sensoren, muss die Betriebsart auf den verwendeten Sensor eingestellt werden. Danach können die messgrößenabhängigen Parameter eingestellt werden, wenn kein Sensor angeschlossen ist.

Power Out

Im Menüpunkt **Power Out** wird die Ausgangsspannung von Klemme 6 ausgewählt: 3,1 V, 14 V, 24 V. Diese Ausgangsspannung dient zur Speisung von Spezial-Sensoren oder externen Transmittern. Bei Verwendung des optischen Sauerstoff-Sensors SE740 wird die Spannung an Klemme 6 automatisch angepasst. Der Menüpunkt steht nicht zur Verfügung.

Identifizierung eines Memosens-Sensors

Ein angeschlossener Memosens-Sensor meldet sich mit folgenden Angaben auf dem Display: Sensorname, Hersteller; Seriennummer, Datum der letzten Justierung

Automatisch werden alle relevanten sensortypischen Parameter an Stratos Multi übermittelt.

6.8 Messgröße pH

Hinweis: Die Funktionskontrolle (HOLD) ist aktiviert.

Hinweis: Nach Wechsel der Messgröße bzw. des Messmodus behält Stratos Multi die Einstellungen und muss neu parametrierung werden.

Auswahl eines Memosens-pH-Sensors

Parametrierung ▶ Sensorauswahl [I] [II] ▶ Sensorauswahl [II]

Auswahl des an die RS-485-Schnittstelle (Klemmen 1 ... 5) angeschlossenen Memosens-pH-Sensors:

Messgröße: Auto oder pH
 Modus: Memosens
 Funktionsumfang: pH, ISFET oder pH/Redox (abhängig vom Sensortyp)

Auswahl eines zweiten Memosens-pH-Sensors

Parametrierung ▶ Sensorauswahl [I] [II] ▶ Sensorauswahl [II]

Auswahl eines an das Messmodul MK-MS095N angeschlossenen zweiten Memosens-pH-Sensors:

Modul: MK-MS
 Messgröße: pH
 Modus: Memosens
 Funktionsumfang: pH, ISFET oder pH/Redox (abhängig vom Sensortyp)

Einstellbare Parameter für Memosens-pH-Sensoren **Parametrierung** ▶ [I] [II] Memosens pH

Eingangsfiler	Impulsunterdrückung	Unterdrückung von Störimpulsen ein-/ausschalten.
Sensordaten → <i>Sensordaten</i> , S. 70	Sensoface	Anzeige der Sensoface-Hinweise und des Sensoface-Piktogramms ein-/ausschalten.
	Sensorüberwachung Details	Eingabemöglichkeit von individuellen Grenzwerten für die Überwachung von Steilheit und Nullpunkt. Sensorüberwachung Sensocheck ein-/ausschalten. Festlegen, ob Sensocheck eine Ausfall- oder Wartungsbedarf-Meldung generieren soll. Eingabemöglichkeit von individuellen Werten bis zum Auslösen einer Meldung für Einstellzeit, Sensorverschleiß, Sensorbetriebszeit und SIP-Zähler, bei pH/Redox-Sensor auch CIP-Zähler und Autoklavierzähler, bei ISFET-Sensor auch Arbeitspunkt und Leckstrom.
Kal.-Voreinstellungen	Voreinstellung des Kalibriermodus und entsprechender Parameter, Parametrierung von Driftkontrolle und Kalibriertimer . → <i>Voreinstellungen zur Kalibrierung</i> , S. 73	
TK Messmedium	→ <i>Temperaturkompensation des Messmediums</i> , S. 74	
Redox / rH-Wert	Mit Memosens-pH/Redox-Sensor: Auswahl der Bezugselektrode: Ag/AgCl, KCl 1 mol, Ag/AgCl, KCl 3 mol, Hg,Tl/TlCl, KCl 3,5 mol, Hg/Hg ₂ SO ₄ , K ₂ SO ₄ ges. Redox-Umrechnung auf Standardwasserstoffelektrode SWE ein-/ausschalten. rH mit oder ohne Faktor berechnen.	
Deltafunktion	Anzeige von Abweichungen von einem vorgegebenen Wert (Deltawert): Ausgangswert = Messwert – Deltawert → <i>Deltafunktion</i> , S. 74	
Meldungen	Meldungen für die einzelnen Messgrößen ein-/ausschalten bzw. individuelle Grenzwerte vorgeben. → <i>Meldungen</i> , S. 75	

Auswahl eines digitalen ISM-pH-Sensors (TAN-Option FW-E053)

Parametrierung ▶ Sensorauswahl [I] [II] ▶ Sensorauswahl [II]

Auswahl eines an das Messmodul MK-PH015N angeschlossenen ISM-pH-Sensors:

Modul: MK-PH

Modus: ISM

Einstellbare Parameter für ISM-pH-Sensoren Parametrierung ▶ [II] ISM pH

Eingangsfiler	Impulsunterdrückung	Unterdrückung von Störimpulsen ein-/ausschalten.
Sensordaten → <i>Sensordaten</i> , S. 70	Sensoface	Anzeige der Sensoface-Hinweise und des Sensoface-Piktogramms ein-/ausschalten.
	Sensorüberwachung Details	Eingabemöglichkeit von individuellen Grenzwerten für die Überwachung von Steilheit, Nullpunkt, Redox-Offset, Sensocheck, Bezugsselektrode/Glaselektrode. Einstellzeit, Sensorbetriebszeit, TTM Wartungstimer, DLI Lifetime Indicator, CIP-/ SIP-Zähler, Autoklavierzähler. Festlegen, ob bei Überschreiten eine Ausfall- oder Wartungsbedarf-Meldung generiert werden soll.
Kal.-Voreinstellungen	Voreinstellung des Kalibriermodus und entsprechender Parameter, Parametrierung von Kalibriertimer und Redoxkontrolle.	
TK Messmedium	→ <i>Temperaturkompensation des Messmediums</i> , S. 74	
Redox / rH-Wert	Auswahl der Bezugsselektrode: Ag/AgCl, KCl 1 mol, Ag/AgCl, KCl 3 mol, Hg,Tl/TlCl, KCl 3,5 mol, Hg/Hg ₂ SO ₄ , K ₂ SO ₄ ges. Redox-Umrechnung auf Standardwasserstoffelektrode SWE ein-/ausschalten. rH mit oder ohne Faktor berechnen.	
Deltafunktion	Anzeige von Abweichungen von einem vorgegebenen Wert (Deltawert): Ausgangswert = Messwert – Deltawert → <i>Deltafunktion</i> , S. 74	
Meldungen	Meldungen für die einzelnen Messgrößen ein-/ausschalten bzw. individuelle Grenzwerte vorgeben. → <i>Meldungen</i> , S. 75	

Weitere Informationen zur Verwendung von ISM-Sensoren → *Digitale ISM-Sensoren (FW-E053)*, S. 248

Auswahl eines analogen pH-Sensors

Parametrierung ▶ Sensorauswahl [I] [II] ▶ Sensorauswahl [II]

Auswahl eines an das Messmodul MK-PH015N angeschlossenen pH-Sensors oder pH/Redox-Sensors:

Modul: MK-PH

Modus: Analog

Einstellbare Parameter für analoge Sensoren

Parametrierung ▶ [II] Analog pH

Eingangsfiler	Impulsunterdrückung	Unterdrückung von Störimpulsen ein-/ausschalten.
Sensordaten → <i>Sensordaten</i> , S. 70	Sensortyp und Sensoface	Je nach Sensortyp können Sensoface, Temperaturüberwachung und die Details der Sensorüberwachung eingestellt werden.
	Temperaturerfassung	Temperaturfühler auswählen, Mess- und Kalibriertemperatur einstellen.
	Sensorüberwachung Details	Steilheit, Nullpunkt, Sensocheck von Bezugs- und Glas-Elektrode einstellen sowie die Einstellzeit auswählen.
Kal.-Voreinstellungen	Voreinstellung des Kalibriermodus und Kalibriertimers und entsprechender Parameter. → <i>Voreinstellungen zur Kalibrierung</i> , S. 73	
TK Messmedium	→ <i>Temperaturkompensation des Messmediums</i> , S. 74	

Einstellbare Parameter für analoge Sensoren**Parametrierung ▶ [II] Analog pH**

Redox / rH-Wert	Mit pH/Redox-Sensor: Auswahl der Bezugselektrode. Redox-Umrechnung auf Standardwasserstoffelektrode SWE ein-/ausschalten. rH mit oder ohne Faktor berechnen.
Deltafunktion	Anzeige von Abweichungen von einem vorgegebenen Wert (Deltawert): Ausgangswert = Messwert – Deltawert → <i>Deltafunktion</i> , S. 74
Meldungen	Meldungen für die einzelnen Messgrößen ein-/ausschalten bzw. individuelle Grenzwerte vorgeben. → <i>Meldungen</i> , S. 75

Auswahl eines analogen Pfaudler-pH-Sensors mit TAN-Option FW-E017 (Pfaudler-Sensoren)**Parametrierung ▶ Sensorauswahl [I] [II] ▶ Sensorauswahl [II]**

Auswahl eines an das Messmodul MK-PH015N angeschlossenen Pfaudler-pH-Sensors:

Modul:	MK-PH
Modus:	Analog

Einstellbare Parameter für analoge Pfaudler-Sensoren**Parametrierung ▶ [II] Analog pH**

Eingangsfiler	Impulsunterdrückung	Unterdrückung von Störimpulsen ein-/ausschalten.
Sensordaten → <i>Sensordaten</i> , S. 70	Sensortyp	Sensortyp auswählen: Pfaudler Standard (emailierter pH-Sensor) Pfaudler Diff. (emailierter pH-Differentialsensor) Glas-El. Diff. (pH-Differentialsensor mit Glaselektrode)
	Sensoface	Sensoface einstellen.
	Temperaturerfassung	Temperaturfühler auswählen, Mess- und Kalibriertemperatur einstellen.
	Sensorüberwachung Details	Steilheit, Nullpunkt, Sensocheck von Bezugs- und Glas-Elektrode einstellen. Überwachung „Individuell“ auswählen und sensorspezifische Werte gemäß Sensordatenblatt eingeben.
Kal.-Voreinstellungen	Voreinstellung des Kalibriermodus und Kalibriertimers und entsprechender Parameter. → <i>Voreinstellungen zur Kalibrierung</i> , S. 73	
TK Messmedium	→ <i>Temperaturkompensation des Messmediums</i> , S. 74	
Deltafunktion	Anzeige von Abweichungen von einem vorgegebenen Wert (Deltawert): Ausgangswert = Messwert – Deltawert → <i>Deltafunktion</i> , S. 74	
Meldungen	Meldungen für die einzelnen Messgrößen ein-/ausschalten bzw. individuelle Grenzwerte vorgeben. → <i>Meldungen</i> , S. 75	

Weitere Informationen zur Verwendung von Pfaudler-Sensoren → *Pfaudler-Sensoren (FW-E017)*, S. 242

6.8.1 Sensordaten

Memosens-Sensoren

Memosens-Sensoren liefern die relevanten Sensordaten automatisch.

Analoge Sensoren

Bei Verwendung von analogen Sensoren muss der Sensortyp ausgewählt werden:

Parametrierung ▶ **[II] Analog ...** ▶ Sensordaten

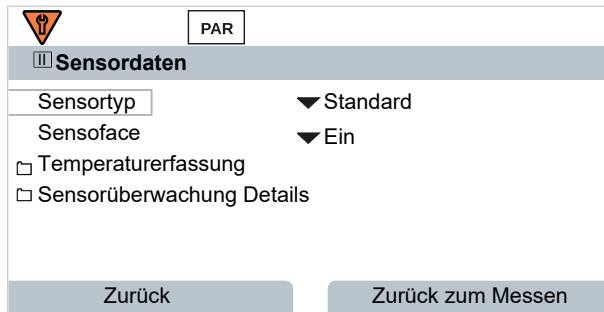

01. Unter **Temperaturerfassung** wählen Sie den verwendeten Temperaturfühler und ob die Temperatur während des Messens und/oder Kalibrierens automatisch oder manuell gemessen werden soll.

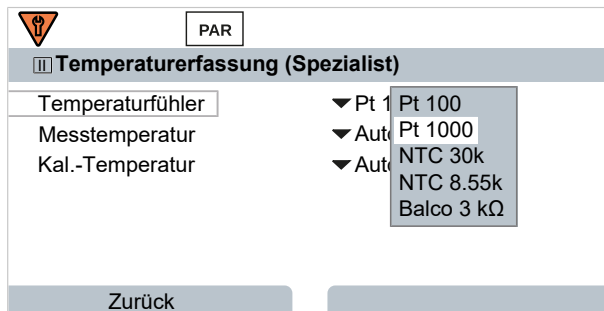

Sensoface

Die Sensoface-Piktogramme geben Diagnose-Hinweise auf Verschleiß und Wartungsbedarf des Sensors. Auf dem Display wird im Messmodus ein Piktogramm angezeigt (glücklicher, neutraler oder trauriger Smiley) entsprechend der kontinuierlichen Überwachung der Sensorparameter.

Die Stromausgänge können so parametrierbar werden, dass eine Sensoface-Meldung ein 22-mA-Fehler-signal erzeugt:

Parametrierung ▶ Ein- und Ausgänge ▶ Stromausgänge ▶ Stromausgang I... ▶ Verhalten bei Meldungen

Die Sensoface-Meldung kann auch über einen Schaltkontakt ausgegeben werden:

Parametrierung ▶ Ein- und Ausgänge ▶ Schaltkontakte ▶ Kontakt K... → Verwendung: Sensoface, S. 64

Sensoface überwacht den pH-Sensor auf der Basis folgender Parameter:

Steilheit, Nullpunkt, Glasimpedanz (bei aktiviertem Sensocheck), Einstellzeit, Kalibriertimer, Verschleiß

Sensoface ein-/ausschalten



Sensoface wird im Untermenü **Sensordaten** ein- oder ausgeschaltet:

Parametrierung ▶ **[I] [II] [Sensor]** ▶ Sensordaten

Hinweis: Nach Abschluss einer Kalibrierung wird auch bei ausgeschaltetem Sensoface zur Bestätigung immer ein Smiley angezeigt.

Sensorüberwachung einstellen

01. **Sensordaten** ▶ **Sensorüberwachung Details**
02. Einen Sensorparameter öffnen, z. B. **Steilheit**.
03. Die **Überwachung** der Steilheit auf automatisch oder individuell einstellen.
04. Bei Auswahl „Individuell“: Die nominelle Steilheit sowie Min.- und Max.-Grenzwerte können eingegeben werden.
05. Im Menüpunkt **Meldung** auswählen, ob und wie eine Überschreitung der Grenzwerte angezeigt werden soll:

Aus	Es erfolgt keine Meldung, der Parameter wird allerdings trotzdem im Diagnosemenü und im Sensornetzdiagramm angezeigt.
Ausfall	Bei Grenzwertüberschreitung erfolgt eine Ausfallmeldung, das entsprechende NAMUR-Symbol  wird angezeigt. Mit Einstellung „Displayfarbe NE107“ wird die Messwertanzeige rot hinterleuchtet.
Wartung	Bei Grenzwertüberschreitung erfolgt eine Wartungsbedarf-Meldung, das entsprechende NAMUR-Symbol  wird angezeigt. Mit Einstellung „Displayfarbe NE107“ wird die Messwertanzeige blau hinterleuchtet.
06. Für weitere Sensordaten wie z. B. Nullpunkt, Sensocheck, Einstellzeit, Sensorverschleiß oder Sensorbetriebszeit die Details der Sensorüberwachung einstellen.
07. Mit **Softkey links: Zurück** die Einstellungen der Sensorüberwachung übernehmen und weitere Parameter einstellen.
oder
Mit **Softkey rechts: Zurück zum Messen** die Einstellungen der Sensorüberwachung übernehmen und die Funktionskontrolle (HOLD) beenden.

CIP-/SIP-Zähler

Für folgende pH-Sensortypen sind die CIP-/SIP-Zähler verfügbar:

	Memosens pH	Memosens pH/Redox	ISM pH/Redox ¹⁾
CIP-Zähler		+	+
SIP-Zähler	+	+	+

CIP-/SIP-Zyklen dienen der Reinigung bzw. Sterilisation der medienberührten Teile im Prozess. Je nach Anwendung wird mit einer Chemikalie (alkalische Lösung, Wasser) oder mit mehreren Chemikalien (alkalische Lösung, Wasser, saure Lösung, Wasser) gearbeitet.

- CIP-Temperatur > 55 °C / 131 °F
- SIP-Temperatur > 115 °C / 239 °F

Das Zählen von Reinigungs- (Cleaning In Place) oder Sterilisierungszyklen (Sterilization In Place) bei eingebautem Sensor trägt zur Messung der Belastung des Sensors bei, z. B. bei Anwendungen in der Biotechnologie.

Hinweis: Wenn generell bei hohen Temperaturen (> 55 °C / 131 °F) gemessen wird, sollten die Zähler ausgeschaltet werden.

Bei eingeschaltetem CIP-/SIP-Zähler kann eine maximale Anzahl von Zyklen eingegeben werden. Sobald der vorgegebene Zählerstand erreicht ist, erfolgt eine Wartungsbedarf-Meldung, das NAMUR-Symbol  wird angezeigt, die Messwertanzeige wird blau hinterleuchtet (Displayfarbe: NE107).



Hinweis: Der Eintrag von CIP- bzw. SIP-Zyklen in das Logbuch erfolgt erst 2 Stunden nach dem Beginn, um zu gewährleisten, dass es sich um einen abgeschlossenen Zyklus handelt.

Hinweis: Bei Memosens-Sensoren erfolgt der Eintrag auch in den Sensor.

¹⁾ mit TAN-Option FW-E053

CIP-/SIP-Zähler einstellen

01. **Sensorüberwachung Details** ▶ **CIP-Zähler / SIP-Zähler**
02. **Überwachung** : Aus oder Individuell
03. Bei Auswahl „Individuell“: Die maximale Anzahl von CIP-/SIP-Zyklen eingeben.
04. Im Menüpunkt **Meldung** auswählen, ob und wie eine Überschreitung der Grenzwerte angezeigt werden soll:

Aus	Es erfolgt keine Meldung.
Ausfall	Bei Grenzwertüberschreitung erfolgt eine Ausfallmeldung, das entsprechende NAMUR-Symbol  wird angezeigt. Mit Einstellung „Displayfarbe NE107“ wird die Messwertanzeige rot hinterleuchtet.
Wartung	Bei Grenzwertüberschreitung erfolgt eine Wartungsbedarf-Meldung, das entsprechende NAMUR-Symbol  wird angezeigt. Mit Einstellung „Displayfarbe NE107“ wird die Messwertanzeige blau hinterleuchtet.

Autoklavierzähler



Für folgende Sensortypen ist ein Autoklavierzähler verfügbar:

- Memosens pH/Redox
- ISM pH/Redox (mit TAN-Option FW-E053)

Das Zählen von Autoklavierzyklen trägt zur Messung der Belastung des Sensors bei.

Autoklavierzähler einstellen

01. **Sensorüberwachung Details** ▶ **Autoklavierzähler**
02. **Überwachung** : Aus oder Individuell
03. Bei Auswahl „Individuell“: Die maximale Anzahl von Autoklavierzyklen eingeben.
04. Im Menüpunkt **Meldung** auswählen, ob und wie eine Überschreitung der Grenzwerte angezeigt werden soll:

Aus	Es erfolgt keine Meldung.
Ausfall	Bei Grenzwertüberschreitung erfolgt eine Ausfallmeldung, das entsprechende NAMUR-Symbol  wird angezeigt. Mit Einstellung „Displayfarbe NE107“ wird die Messwertanzeige rot hinterleuchtet.
Wartung	Bei Grenzwertüberschreitung erfolgt eine Wartungsbedarf-Meldung, das entsprechende NAMUR-Symbol  wird angezeigt. Mit Einstellung „Displayfarbe NE107“ wird die Messwertanzeige blau hinterleuchtet.

Nach jeder Autoklavierung muss der Autoklavierzähler manuell am Gerät im Wartungsmenü hochgezählt werden:

Wartung ▶ **[I][II] [Sensor]** ▶ **Autoklavierzähler**

6.8.2 Voreinstellungen zur Kalibrierung

Die Kalibriervoreinstellungen können in der Parametrierung festgelegt oder direkt vor der Kalibrierung im Kalibrieremenü verändert werden.

Kalibriermodus: Voreinstellung des Kalibriermodus, z. B. Calimatic, Manuell, Produktkalibrierung, Dateneingabe, Temperatur

Bei Auswahl der automatischen Kalibrierung Calimatic muss der zu verwendende Puffersatz ausgewählt werden.

Kalibrierpunkte: Auswahl, mit wieviel Kalibrierpunkten die Kalibrierung ausgeführt werden soll

Driftkontrolle: Einstellung der Empfindlichkeit der Driftkontrolle (Fein, Standard, Grob)

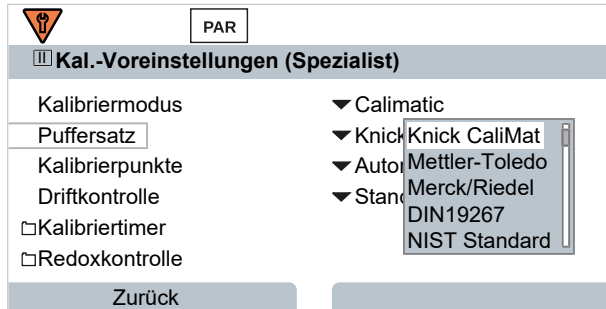

Kalibriertimer

Der Kalibriertimer erzeugt bei Ablauf eines voreingestellten Kalibrierintervalls einen Meldungstext als Hinweis auf eine erforderliche Kalibrierung. Bei Auswahl „Auto“ ist das Intervall auf 168 h gesetzt. Bei Auswahl „Individuell“ kann ein individuelles Intervall vorgegeben werden.

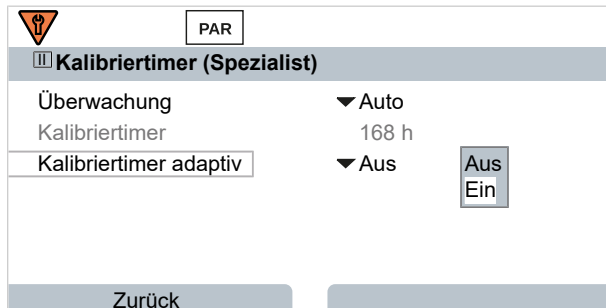

Hinweis: Wenn Sensoface aktiviert ist, wird ein neutraler Smiley angezeigt, sobald 80 % des Intervalls abgelaufen sind. Sobald das komplette Intervall abgelaufen ist, wird ein trauriger Smiley angezeigt, eine Wartungsbedarf-Meldung wird erzeugt, das entsprechende NAMUR-Symbol  wird angezeigt und die Messwertanzeige wird blau hinterleuchtet (Displayfarbe: NE107). Bei entsprechender Parametrierung der Stromausgänge wird ein 22-mA-Fehlersignal erzeugt.

Adaptiver Kalibriertimer: In Abhängigkeit von Temperatur und pH-Wert wird der Zeitraum bis zur nächsten Kalibrierung automatisch verkürzt.

Alter Sensor = Timer läuft schneller ab.

Folgende Messbedingungen verkürzen das Intervall des adaptiven Kalibriertimers:

- Temperaturen oberhalb von 30 °C / 86 °F
- pH-Bereiche unterhalb von pH 2 oder oberhalb von pH 12

Der Meldungstext wird im Menü **Diagnose** angezeigt:

Diagnose ▶ **Meldungsliste**

Mit einer Kalibrierung wird der Kalibriertimer wieder auf den Anfangswert gesetzt.

Die Einstellungen werden im Untermenü **Kal.-Voreinstellungen** vorgenommen:

Parametrierung ▶ **[I] [II] [Sensor]** ▶ **Kal.-Voreinstellungen**

6.8.3 Temperaturkompensation des Messmediums

Hinweis: Wenn die Temperaturkompensation des Messmediums eingeschaltet ist, wird im Messmodus „TK“ auf dem Display angezeigt.

Zur Auswahl für die Temperaturkompensation stehen:

- Linear mit Eingabe eines Temperaturkoeffizienten TK
- Reinstwasser
- Tabelle

Lineare Temperaturkompensation des Messmediums

Ändert sich der pH-Wert des Mediums linear mit der Temperatur, so kann der Temperaturkoeffizient TK für die Temperaturkompensation in %/K wie folgt bestimmt werden:

$$TK = (pH_{25} - pH_T) \cdot 100 / (25 \text{ °C} - T) \text{ [%/K]}$$

TK	Temperaturkoeffizient [%/K]
pH ₂₅	pH-Wert bei 25 °C
pH _T	pH-Wert bei Messtemperatur T
T	Messtemperatur [°C]

Tabelle

Bei Messmedien mit einem bekannten Temperaturgang des pH-Werts kann der pH-Ausgangswert über eine Tabelle korrigiert werden. Die prozentuale Abweichung vom Messwert in % kann für Temperaturen zwischen 0 und 95 °C in Schritten zu 5 °C eingegeben werden. Der pH-Ausgangswert wird dann abhängig von der Messtemperatur um die entsprechende prozentuale Abweichung vom Messwert in % korrigiert. Zwischen den Tabellenwerten wird linear interpoliert. Bei Temperaturunter- bzw. -überschreitung (< 0 °C oder > 95 °C) wird mit dem letzten Tabellenwert gerechnet.

Die Tabelle ist mit folgenden Werten in Schritten von 5 °C zu füllen:

$$((pH_{25} / pH_T) - 1) \cdot 100 \text{ [%]}$$

pH ₂₅	pH-Wert bei 25 °C
pH _T	pH-Wert bei Messtemperatur T

Die Einstellungen werden im Untermenü **TK Messmedium** vorgenommen:

Parametrierung ▶ [I] [II] ... pH ▶ TK Messmedium

Hinweis: Bei gleichzeitig aktivierter Deltafunktion und TK-Korrektur wird zuerst die TK-Korrektur vorgenommen und dann der Deltawert abgezogen.

6.8.4 Deltafunktion

Hinweis: Wenn die Deltafunktion eingeschaltet ist, wird im Messmodus „Δ“ auf dem Display angezeigt.

Bei Vorgabe eines Deltawerts bildet das Messsystem die Differenz
Ausgangswert = Messwert – Deltawert

Der Deltawert kann mit einem Vorzeichen „+“ oder „-“ eingestellt werden. Bei negativem Vorzeichen wird der Deltawert zum Messwert addiert.

Der Deltawert wird im Untermenü **Deltafunktion** eingestellt:

Parametrierung ▶ [I] [II] [Sensor] ▶ Deltafunktion

Alle Ausgänge werden vom Ausgangswert gesteuert, die Anzeigen stellen den Ausgangswert dar.

Hinweis: Bei gleichzeitig aktivierter Deltafunktion und TK-Korrektur wird zuerst die TK-Korrektur vorgenommen und dann der Deltawert abgezogen.

6.8.5 Meldungen

Alle vom Messmodul bzw. Sensor ermittelten Werte können Meldungen erzeugen.

Für folgende Messgrößen können Meldungen parametrierbar werden:

- pH-Wert
- Redoxspannung (mit pH/Redox-Sensor)
- rH-Wert (mit pH/Redox-Sensor)
- Temperatur
- pH-Spannung

Meldungen parametrieren

Im Untermenü **Meldungen** können für die einzelnen Messgrößen Grenzen für den Überwachungsbereich ausgewählt werden:



Parametrierung ▶ [I] [II] [Sensor] ▶ Meldungen ▶ Meldungen [Messgröße] ▶ Überwachung

- **Gerätegrenzen max.:** Meldungen werden erzeugt, wenn die Messgröße außerhalb des Messbereiches liegt. Das Symbol „Ausfall“ bzw. „Außerhalb der Spezifikation“ wird angezeigt, der entsprechende Schaltkontakt wird aktiviert. Die Stromausgänge können eine 22-mA-Meldung ausgeben (parametrierbar).
- **Grenzen variabel:** Für die Meldungen „Ausfall“ bzw. „Außerhalb der Spezifikation“ können Ober- und Untergrenzen definiert werden, bei denen eine Meldung erzeugt wird.

Hinweis: Wurde in der Parametrierung als Displayfarbe NE107 ausgewählt (Werkseinstellung), so wird bei einer NAMUR-Meldung der Messwert entsprechend der NAMUR-Farbe hinterleuchtet.

Parametrierung ▶ Allgemein ▶ Display

Meldungen anzeigen

01. Wechseln Sie zum Diagnose-Menü, wenn die Symbole „Ausfall“ , „Wartungsbedarf“  oder „Außerhalb der Spezifikation“  im Display blinken: Menüauswahl ▶ Diagnose ▶ Meldungsliste

- ✓ Alle aktiven Meldungen werden mit folgenden Informationen im Menüpunkt **Meldungsliste** angezeigt: Fehlernummer, Typ (Ausfall, Wartungsbedarf, Außerhalb der Spezifikation), Kanal, Meldungstext.

02. Mit den **Pfeiltasten auf/ab** können Sie vorwärts und rückwärts blättern.

Die Fehlermeldung wird ca. 2 s nach der Störungsbehebung im Display gelöscht.

Eine Übersicht der Meldungstexte mit Hinweisen zur Fehlerbehebung finden Sie im Kapitel Störungsbehebung. → *Störungszustände, S. 161*

6.9 Messgröße Redox

Hinweis: Die Funktionskontrolle (HOLD) ist aktiviert.

Hinweis: Nach Wechsel der Messgröße bzw. des Messmodus behält Stratos Multi die Einstellungen und muss neu parametrierung werden.

Parametrierung eines Memosens-pH/Redox-Sensors (Kombi-Sensor) → *Messgröße pH, S. 67*

Auswahl eines Memosens-Redox-Sensors

Parametrierung ▶ Sensorauswahl [I] [II] ▶ Sensorauswahl [I]

Auswahl eines an die RS-485-Schnittstelle (Klemmen 1 ... 5) angeschlossenen Memosens-Redox-Sensors:

Messgröße: Auto oder pH
 Modus: Memosens
 Funktionsumfang: Redox

Auswahl eines zweiten Memosens-Redox-Sensors

Parametrierung ▶ Sensorauswahl [I] [II] ▶ Sensorauswahl [II]

Auswahl eines an das Messmodul MK-MS095N angeschlossenen zweiten Memosens-Redox-Sensors:

Modul: MK-MS
 Messgröße: pH
 Modus: Memosens
 Funktionsumfang: Redox

Einstellbare Parameter für Memosens-Redox-Sensoren Parametrierung ▶ [I] Memosens Redox

Eingangsfiler	Impulsunterdrückung	Unterdrückung von Störimpulsen ein-/ausschalten.
Sensordaten → <i>Sensordaten, S. 77</i>	Sensoface	Anzeige der Sensoface-Hinweise und des Sensoface-Piktogramms ein-/ausschalten.
	Sensorüberwachung Details	Eingabemöglichkeit von individuellen Grenzwerten für die Überwachung des Redox-Offsets. Eingabemöglichkeit von individuellen Werten bis zum Auslösen einer Meldung für Sensorbetriebszeit und SIP-Zähler.
Kal.-Voreinstellungen	Voreinstellung des Kalibriermodus, Parametrierung von Kalibriertimer und Redoxkontrolle. → <i>Voreinstellungen zur Kalibrierung, S. 78</i>	
Redox / rH-Wert	Auswahl der Bezugselektrode.	
	Redox-Umrechnung auf Standardwasserstoffelektrode SWE ein-/ausschalten. Bei gleichzeitiger Verwendung eines über Modul angeschlossenen pH-Sensors: rH mit oder ohne Faktor berechnen.	
Deltafunktion	Anzeige von Abweichungen von einem vorgegebenen Wert (Deltawert): Ausgangswert = Messwert – Deltawert → <i>Deltafunktion, S. 78</i>	
Meldungen	Meldungen für die einzelnen Messgrößen ein-/ausschalten bzw. individuelle Grenzwerte vorgeben. → <i>Meldungen, S. 79</i>	

Auswahl eines analogen Redox-Sensors

Parametrierung ▶ Sensorauswahl [I] [II] ▶ Sensorauswahl [II]

Auswahl eines an das Messmodul MK-PH015N angeschlossenen Redox-Sensors:

Modul: MK-PH
 Modus: Analog

Bei Verwendung eines analogen Redox-Sensors werden die Menüs wie für einen analogen pH-Sensor angezeigt: Parametrierung ▶ [II] Analog pH

6.9.1 Sensordaten

Memosens-Sensoren liefern die relevanten Sensordaten automatisch.

Sensoface

Die Sensoface-Piktogramme geben Diagnose-Hinweise auf Verschleiß und Wartungsbedarf des Sensors. Auf dem Display wird im Messmodus ein Piktogramm angezeigt (glücklicher, neutraler oder trauriger Smiley) entsprechend der kontinuierlichen Überwachung der Sensorparameter.

Die Stromausgänge können so parametrierbar werden, dass eine Sensoface-Meldung ein 22-mA-Fehler-signal erzeugt:

Parametrierung ▶ Ein- und Ausgänge ▶ Stromausgänge ▶ Stromausgang I... ▶ Verhalten bei Meldungen

Die Sensoface-Meldung kann auch über einen Schaltkontakt ausgegeben werden:

Parametrierung ▶ Ein- und Ausgänge ▶ Schaltkontakte ▶ Kontakt K... → *Verwendung: Sensoface, S. 64*

Sensoface ein-/ausschalten



Sensoface wird im Untermenü **Sensordaten** ein- oder ausgeschaltet:

Parametrierung ▶ [I] [II] [Sensor] ▶ Sensordaten

Hinweis: Nach Abschluss einer Kalibrierung wird auch bei ausgeschaltetem Sensoface zur Bestätigung immer ein Smiley angezeigt.

Sensorüberwachung einstellen

01. **Sensordaten** ▶ **Sensorüberwachung Details**
02. Einen Sensorparameter öffnen, z. B. **Redox-Offset**.
03. Die **Überwachung** des Redox-Offsets auf automatisch oder individuell einstellen.
04. Bei Auswahl Individuell: Der nominelle Redox-Offset sowie Min.- und Max.-Grenzwerte können eingegeben werden.
05. Im Menüpunkt **Meldung** auswählen, ob und wie eine Überschreitung der Grenzwerte angezeigt werden soll:

Aus	Es erfolgt keine Meldung.
Ausfall	Bei Grenzwertüberschreitung erfolgt eine Ausfallmeldung, das entsprechende NAMUR-Symbol  wird angezeigt. Mit Einstellung „Displayfarbe NE107“ wird die Messwertanzeige rot hinterleuchtet.
Wartung	Bei Grenzwertüberschreitung erfolgt eine Wartungsbedarf-Meldung, das entsprechende NAMUR-Symbol  wird angezeigt. Mit Einstellung „Displayfarbe NE107“ wird die Messwertanzeige blau hinterleuchtet.
06. Für weitere Sensordaten wie Sensorbetriebszeit oder SIP-Zähler die Details der Sensorüberwachung einstellen.
07. Mit **Softkey links: Zurück** die Einstellungen der Sensorüberwachung übernehmen und weitere Parameter einstellen.
oder
Mit **Softkey rechts: Zurück zum Messen** die Einstellungen der Sensorüberwachung übernehmen und die Funktionskontrolle (HOLD) beenden.

6.9.2 Voreinstellungen zur Kalibrierung

Die Kalibriervoreinstellungen können in der Parametrierung festgelegt oder direkt vor der Kalibrierung im Kalibrieremenü verändert werden.

Kalibriermodus: Voreinstellung des Kalibriermodus, z. B. Redoxdateneingabe, Redoxjustierung, Redoxkontrolle, Temperatur

Kalibriertimer: Der Kalibriertimer erzeugt bei Ablauf eines voreingestellten Kalibrierintervalls einen Meldungstext als Hinweis auf eine erforderliche Kalibrierung. Bei Auswahl „Auto“ ist das Intervall auf 168 h gesetzt. Bei Auswahl „Individuell“ kann ein individuelles Intervall vorgegeben werden.

Hinweis: Wenn Sensoface aktiviert ist, wird Sensoface „traurig“, sobald das Intervall abgelaufen ist. Die Stromausgänge können so parametrierbar werden, dass eine Sensoface-Meldung ein 22-mA-Fehler-signal erzeugt

Redoxkontrolle: Einstellungen für die Prüfzeit in Sekunden und die Prüfdifferenz in Millivolt

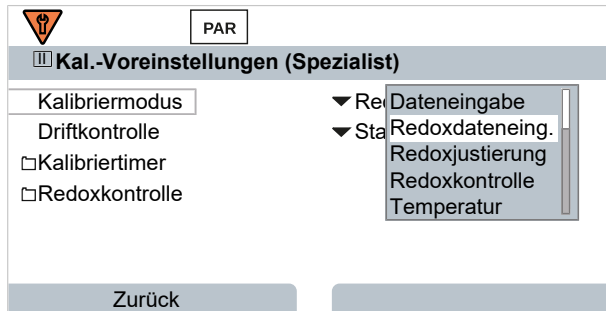

Die Einstellungen werden im Untermenü **Kal.-Voreinstellungen** vorgenommen:

Parametrierung ▶ [I] [II] [Sensor] ▶ Kal.-Voreinstellungen

6.9.3 Deltafunktion

Hinweis: Wenn die Deltafunktion eingeschaltet ist, wird im Messmodus „Δ“ auf dem Display angezeigt.

Bei Vorgabe eines Deltawerts bildet das Messsystem die Differenz
Ausgangswert = Messwert – Deltawert

Der Deltawert kann mit einem Vorzeichen „+“ oder „-“ eingestellt werden. Bei negativem Vorzeichen wird der Deltawert zum Messwert addiert.

Der Deltawert wird im Untermenü **Deltafunktion** eingestellt:

Parametrierung ▶ [I] [II] [Sensor] ▶ Deltafunktion

Alle Ausgänge werden vom Ausgangswert gesteuert, die Anzeigen stellen den Ausgangswert dar.

Hinweis: Bei gleichzeitig aktivierter Deltafunktion und TK-Korrektur wird zuerst die TK-Korrektur vorgenommen und dann der Deltawert abgezogen.

6.9.4 Meldungen

Alle vom Messmodul bzw. Sensor ermittelten Werte können Meldungen erzeugen.

Für folgende Messgrößen können Meldungen parametrierbar werden:

- Redox-Spannung
- Temperatur

Meldungen parametrieren

Im Untermenü **Meldungen** können für die einzelnen Messgrößen Grenzen für den Überwachungsbereich ausgewählt werden:



Parametrierung ▶ [I] [II] [Sensor] ▶ Meldungen ▶ Meldungen [Messgröße] ▶ Überwachung

- Gerätegrenzen max.: Meldungen werden erzeugt, wenn die Messgröße außerhalb des Messbereiches liegt. Das Symbol „Ausfall“ bzw. „Außerhalb der Spezifikation“ wird angezeigt, der entsprechende Schaltkontakt wird aktiviert. Die Stromausgänge können eine 22-mA-Meldung ausgeben (parametrierbar).
- Grenzen variabel: Für die Meldungen „Ausfall“ bzw. „Außerhalb der Spezifikation“ können Ober- und Untergrenzen definiert werden, bei denen eine Meldung erzeugt wird.

Hinweis: Wurde in der Parametrierung als Displayfarbe NE107 ausgewählt (Werkseinstellung), so wird bei einer NAMUR-Meldung der Messwert entsprechend der NAMUR-Farbe hinterleuchtet.

Parametrierung ▶ Allgemein ▶ Display

Meldungen anzeigen

01. Wechseln Sie zum Diagnose-Menü, wenn die Symbole „Ausfall“ , „Wartungsbedarf“  oder „Außerhalb der Spezifikation“  im Display blinken: Menüauswahl ▶ Diagnose ▶ Meldungsliste
 ✓ Alle aktiven Meldungen werden mit folgenden Informationen im Menüpunkt **Meldungsliste** angezeigt: Fehlernummer, Typ (Ausfall, Wartungsbedarf, Außerhalb der Spezifikation), Kanal, Meldungstext.

02. Mit den **Pfeiltasten auf/ab** können Sie vorwärts und rückwärts blättern.

Die Fehlermeldung wird ca. 2 s nach der Störungsbehebung im Display gelöscht.

Eine Übersicht der Meldungstexte mit Hinweisen zur Fehlerbehebung finden Sie im Kapitel Störungsbehebung. → *Störungszustände, S. 161*

6.10 Messgröße Leitfähigkeit (konduktiv)

Hinweis: Die Funktionskontrolle (HOLD) ist aktiviert.

Hinweis: Nach Wechsel der Messgröße bzw. des Messmodus behält Stratos Multi die Einstellungen und muss neu parametrierung werden.

Auswahl eines Memosens-Leitfähigkeitssensors

Parametrierung ▶ Sensorauswahl [I] [II] ▶ Sensorauswahl [I]

Auswahl eines an die RS-485-Schnittstelle (Klemmen 1 ... 5) angeschlossenen Memosens-Leitfähigkeitssensors:

Messgröße: Auto oder Leitfähigkeit
 Modus: Memosens
 Funktionsumfang: 2-Elektroden-Sensor oder 4-Elektroden-Sensor (abhängig vom Sensortyp)

Auswahl eines zweiten Memosens-Leitfähigkeitssensors

Parametrierung ▶ Sensorauswahl [I] [II] ▶ Sensorauswahl [II]

Auswahl eines an das Messmodul MK-MS095N angeschlossenen zweiten Memosens-Leitfähigkeitssensors:

Modul: MK-MS
 Messgröße: Leitfähigkeit
 Modus: Memosens
 Funktionsumfang: 2-Elektroden-Sensor oder 4-Elektroden-Sensor (abhängig vom Sensortyp)

Einstellbare Parameter für Memosens-Leitfähigkeitssensoren Parametrierung ▶ [I] [II] Memosens Cond

EingangsfILTER	Impulsunterdrückung	Unterdrückung von Störimpulsen ein-/ausschalten.
Sensordaten → <i>Sensordaten</i> , S. 81	Sensoface	Anzeige der Sensoface-Hinweise und des Sensoface-Piktogramms ein-/ausschalten.
	Sensorüberwachung Details	Eingabemöglichkeit von individuellen Grenzwerten für die Überwachung der Zellkonstante. Sensorüberwachung Sensocheck ausschalten oder auswählen, ob Sensocheck eine Ausfall- oder Wartungsbedarf-Meldung generieren soll. Eingabemöglichkeit von individuellen Werten bis zum Auslösen einer Meldung für SIP-Zähler, CIP-Zähler und Sensorbetriebszeit.
Kal.-Voreinstellungen	Voreinstellung des Kalibriermodus und entsprechender Parameter. → <i>Voreinstellungen zur Kalibrierung</i> , S. 84	
TK Messmedium	→ <i>Temperaturkompensation des Messmediums</i> , S. 84	
Konzentration	→ <i>Konzentration (TAN-Option FW-E009)</i> , S. 85	
TDS	TDS-Funktion ein-/ausschalten → <i>TDS-Funktion</i> , S. 85	
USP	USP-Funktion zur Überwachung von Reinstwasser ein-/ausschalten und USP-Grenzwert einstellen. → <i>USP-Funktion</i> , S. 85	
Meldungen	Meldungen für die einzelnen Messgrößen ein-/ausschalten bzw. individuelle Grenzwerte vorgeben. → <i>Meldungen</i> , S. 86	

Auswahl eines analogen Leitfähigkeitssensors

Parametrierung ▶ Sensorauswahl [I] [II] ▶ Sensorauswahl [II]

Auswahl eines an das Messmodul MK-COND025N angeschlossenen Leitfähigkeitssensors:

Modul: MK-COND

Modus: Analog

Einstellbare Parameter für analoge Leitfähigkeitssensoren [Parametrierung](#) ▶ [\[II\] Analog Cond](#)

Eingangsfiler	Impulsunterdrückung	Unterdrückung von Störimpulsen ein-/ausschalten.
Sensordaten → <i>Sensordaten, S. 81</i>	Sensortyp	Verwendeten Sensortyp auswählen: 2-El.-Sensor, 4-El.-Sensor, SE600, SE602, SE603, SE604, SE610, SE620, SE630.
	Nominelle Zellkonstante	Eingeben bei Auswahl 2-El.-Sensor oder 4-El.-Sensor.
	Sensoface	Anzeige der Sensoface-Hinweise und des Sensoface-Piktogramms ein-/ausschalten.
	Sensocheck	Ausschalten oder auswählen, ob Sensocheck eine Ausfall- oder Wartungsbedarf-Meldung generieren soll.
	Temperaturerfassung	Mess- und Kalibriertemperatur einstellen. Bei Auswahl 2-El.- oder 4-El.-Sensor: Temperaturfühler auswählen.
Kal.-Voreinstellungen	Voreinstellung des Kalibriermodus und entsprechender Parameter. → <i>Voreinstellungen zur Kalibrierung, S. 84</i>	
TK Messmedium	→ <i>Temperaturkompensation des Messmediums, S. 84</i>	
Konzentration	→ <i>Konzentration (TAN-Option FW-E009), S. 85</i>	
TDS	TDS-Funktion ein-/ausschalten → <i>TDS-Funktion, S. 85</i>	
USP	USP-Funktion zur Überwachung von Reinstwasser ein-/ausschalten und USP-Grenzwert einstellen. → <i>USP-Funktion, S. 85</i>	
Meldungen	Meldungen für die einzelnen Messgrößen ein-/ausschalten bzw. individuelle Grenzwerte vorgeben. → <i>Meldungen, S. 86</i>	

6.10.1 Sensordaten

Memosens-Sensoren liefern die relevanten Sensordaten automatisch.

Bei Verwendung von analogen Sensoren muss der Sensortyp ausgewählt werden:

Parametrierung ▶ [\[II\] Analog ...](#) ▶ [Sensordaten](#)

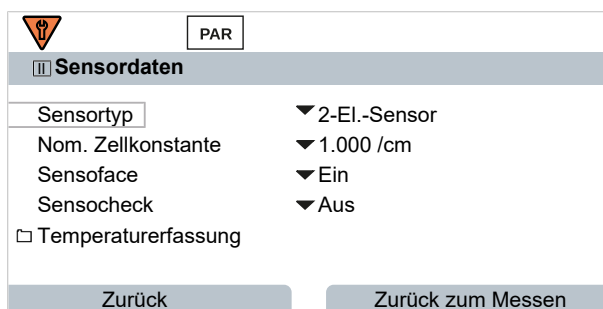

01. [Sensortyp](#) auswählen.
02. Nominelle Zellkonstante des Sensors eingeben.
03. Unter [Temperaturerfassung](#) wählen Sie den verwendeten Temperaturfühler und ob die Temperatur während des Messens und/oder Kalibrierens automatisch oder manuell gemessen werden soll.

Sensoface

Die Sensoface-Piktogramme geben Diagnose-Hinweise auf Verschleiß und Wartungsbedarf des Sensors. Auf dem Display wird im Messmodus ein Piktogramm angezeigt (glücklicher, neutraler oder trauriger Smiley) entsprechend der kontinuierlichen Überwachung der Sensorparameter.

Die Stromausgänge können so parametrieren, dass eine Sensoface-Meldung ein 22-mA-Fehler-signal erzeugt:

Parametrierung ▶ Ein- und Ausgänge ▶ Stromausgänge ▶ Stromausgang I... ▶ Verhalten bei Meldungen

Die Sensoface-Meldung kann auch über einen Schaltkontakt ausgegeben werden:

Parametrierung ▶ Ein- und Ausgänge ▶ Schaltkontakte ▶ Kontakt K... → Verwendung: Sensoface, S. 64

Sensoface überwacht den Leitfähigkeitssensor auf der Basis folgender Parameter:

Zellkonstante, Polarisation (bei aktiviertem Sensocheck)

Bei Memosens-Sensoren außerdem: Anzahl der CIP- und SIP-Zyklen im Vergleich zur Vorgabe „Sensorüberwachung Details“.

Sensoface ein-/ausschalten

Sensoface wird im Untermenü **Sensordaten** ein- oder ausgeschaltet:



Parametrierung ▶ [I] [II] [Sensor] ▶ Sensordaten

Hinweis: Nach Abschluss einer Kalibrierung wird auch bei ausgeschaltetem Sensoface zur Bestätigung immer ein Smiley angezeigt.

Sensorüberwachung einstellen

Hinweis: Funktion aktiv für digitale Sensoren.

01. **Sensordaten** ▶ **Sensorüberwachung Details**
02. Einen Sensorparameter öffnen, z. B. **Zellkonstante** .
03. Die **Überwachung** der Zellkonstante auf automatisch oder individuell einstellen.
04. Bei Auswahl „Individuell“: Die nominelle Zellkonstante sowie Min.- und Max.-Grenzwerte können eingegeben werden.
05. Im Menüpunkt **Meldung** auswählen, ob und wie eine Überschreitung der Grenzwerte angezeigt werden soll:

Aus	Es erfolgt keine Meldung.
Ausfall	Bei Grenzwertüberschreitung erfolgt eine Ausfallmeldung, das entsprechende NAMUR-Symbol  wird angezeigt. Mit Einstellung „Displayfarbe NE107“ wird die Messwertanzeige rot hinterleuchtet.
Wartung	Bei Grenzwertüberschreitung erfolgt eine Wartungsbedarf-Meldung, das entsprechende NAMUR-Symbol  wird angezeigt. Mit Einstellung „Displayfarbe NE107“ wird die Messwertanzeige blau hinterleuchtet.
06. Für weitere Sensordaten wie z. B. Sensocheck, Sensorbetriebszeit oder CIP-/SIP-Zähler die Details der Sensorüberwachung einstellen.
07. Mit **Softkey links: Zurück** die Einstellungen der Sensorüberwachung übernehmen und weitere Parameter einstellen.
oder
Mit **Softkey rechts: Zurück zum Messen** die Einstellungen der Sensorüberwachung übernehmen und die Funktionskontrolle (HOLD) beenden.

CIP-/SIP-Zähler

Für folgende Leitfähigkeitssensoren sind die CIP-/SIP-Zähler verfügbar:

- Memosens 2- und 4-Elektroden-Sensoren

CIP-/SIP-Zyklen dienen der Reinigung bzw. Sterilisation der medienberührten Teile im Prozess. Je nach Anwendung wird mit einer Chemikalie (alkalische Lösung, Wasser) oder mit mehreren Chemikalien (alkalische Lösung, Wasser, saure Lösung, Wasser) gearbeitet.

- CIP-Temperatur > 55 °C / 131 °F
- SIP-Temperatur > 115 °C / 239 °F

Das Zählen von Reinigungs- (Cleaning In Place) oder Sterilisierungszyklen (Sterilization In Place) bei eingebautem Sensor trägt zur Messung der Belastung des Sensors bei, z. B. bei Anwendungen in der Biotechnologie.

Hinweis: Wenn generell bei hohen Temperaturen (> 55 °C / 131 °F) gemessen wird, sollten die Zähler ausgeschaltet werden.

Bei eingeschaltetem CIP-/SIP-Zähler kann eine maximale Anzahl von Zyklen eingegeben werden. Sobald der vorgegebene Zählerstand erreicht ist, erfolgt eine Wartungsbedarf-Meldung, das NAMUR-Symbol  wird angezeigt, die Messwertanzeige wird blau hinterleuchtet (Displayfarbe: NE107).

Hinweis: Der Eintrag von CIP- bzw. SIP-Zyklen in das Logbuch erfolgt erst 2 Stunden nach dem Beginn, um zu gewährleisten, dass es sich um einen abgeschlossenen Zyklus handelt.

Hinweis: Bei Memosens-Sensoren erfolgt der Eintrag auch in den Sensor.

CIP-/SIP-Zähler einstellen

01. [Sensorüberwachung Details](#) ▶ [CIP-Zähler](#) / [SIP-Zähler](#)

02. [Überwachung](#) : Aus oder Individuell

03. Bei Auswahl „Individuell“: Die maximale Anzahl von CIP-/SIP-Zyklen eingeben.

04. Im Menüpunkt [Meldung](#) auswählen, ob und wie eine Überschreitung der Grenzwerte angezeigt werden soll:

Aus Es erfolgt keine Meldung.

Ausfall Bei Grenzwertüberschreitung erfolgt eine Ausfallmeldung, das entsprechende NAMUR-Symbol  wird angezeigt. Mit Einstellung „Displayfarbe NE107“ wird die Messwertanzeige rot hinterleuchtet.

Wartung Bei Grenzwertüberschreitung erfolgt eine Wartungsbedarf-Meldung, das entsprechende NAMUR-Symbol  wird angezeigt. Mit Einstellung „Displayfarbe NE107“ wird die Messwertanzeige blau hinterleuchtet.

6.10.2 Voreinstellungen zur Kalibrierung

Die Kalibriervoreinstellungen können in der Parametrierung festgelegt oder direkt vor der Kalibrierung im Kalibriermenü verändert werden.

Kalibriermodus: Voreinstellung des Kalibriermodus, z. B. Automatik, Manuell, Produktkalibrierung, Dateneingabe, Temperatur

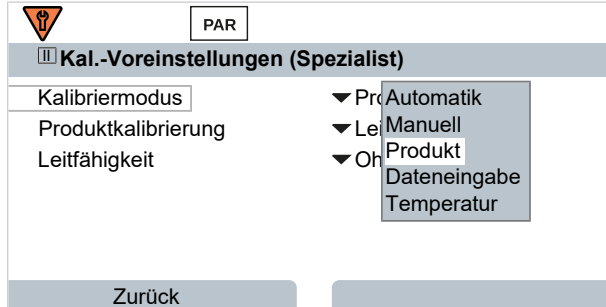

Je nach Kalibriermodus ergeben sich weitere Auswahlmöglichkeiten.

Automatik	Produktkalibrierung	
Auswahl der Kalibrierlösung	Leitfähigkeit:	Auswahl: ohne/mit Temperaturkompensation
	Konzentration: ¹⁾	Auswahl des Mediums

Die Voreinstellungen zur Kalibrierung werden im Menüpunkt **Kal.-Voreinstellungen** vorgenommen:

Parametrierung ▶ [I] [II] ... Cond ▶ Kal.-Voreinstellungen

6.10.3 Temperaturkompensation des Messmediums

Hinweis: Wenn die Temperaturkompensation des Messmediums eingeschaltet ist, wird im Messmodus „TK“ auf dem Display angezeigt.

Zur Auswahl für die Temperaturkompensation stehen:

- Aus
- Linear (Eingabe Temperaturkoeffizient TK)
- EN 27888 (natürliche Wässer)
- Reinstwasser (mit unterschiedlichen Spurenverunreinigungen)

Spurenverunreinigungen bei Reinstwasser

NaCl	Neutrales Reinstwasser, bei Leitfähigkeitsmessung in der Wasseraufbereitung hinter Mischbettfilter
HCl	Saures Reinstwasser, bei Leitfähigkeitsmessung hinter Kationenfilter
NH ₃	Ammoniakalisches Reinstwasser
NaOH	Alkalisches Reinstwasser

Die Einstellungen werden im Untermenü **TK Messmedium** vorgenommen:

Parametrierung ▶ [I] [II] ... Cond ▶ TK Messmedium

¹⁾ Vorher TAN-Option FW-E009 aktivieren. → Konzentrationsbestimmung (FW-E009), S. 237

6.10.4 Konzentration (TAN-Option FW-E009)

Mit TAN-Option FW-E009 kann aus den gemessenen Leitfähigkeits- und Temperaturwerten die Stoffkonzentration in Gewichtsprozent (Gew%) für H_2SO_4 , HNO_3 , HCl , $NaOH$, $NaCl$ und Oleum bestimmt werden. Außerdem kann eine kundenspezifische Lösung vorgegeben werden.

Das Menü wird erst angezeigt, wenn die TAN-Option aktiviert wurde.

Parametrierung ▶ [I] [II] ... Cond(I) ▶ Konzentration

Sehen Sie dazu auch

→ *Konzentrationsbestimmung (FW-E009), S. 237*

6.10.5 TDS-Funktion

TDS (Total Dissolved Solids) = Masse der gelösten Stoffe, die Einfluss auf die Leitfähigkeit haben

Die TDS-Funktion bietet eine schnelle Methode zur Bestimmung des Abdampfrückstands von Wässern. Hierzu muss ein TDS-Faktor eingegeben werden.

Der Faktor setzt die gemessene Leitfähigkeit einfach linear ins Verhältnis zum Abdampfrückstand. Er hängt von der Zusammensetzung des Mediums ab und muss vom Anwender empirisch bestimmt werden.

6.10.6 USP-Funktion

Überwachung von Reinstwasser in der pharmazeutischen Industrie

Die Leitfähigkeit von Reinstwasser in der pharmazeutischen Industrie kann nach der Richtlinie „USP“ (U.S. Pharmacopeia), Anhang 5, Abschnitt 645 „Water Conductivity“ online überwacht werden. Dazu wird die Leitfähigkeit ohne Temperaturkompensation gemessen und mit Grenzwerten verglichen. Das Wasser ist ohne weitere Prüfschritte verwendbar, wenn die Leitfähigkeit unterhalb des USP-Grenzwerts liegt.

USP-Funktion parametrieren



Der USP-Wert kann als Messgröße USP% zur Ausgabe parametrieren (Display, Stromausgang, Grenzwert, Messwertrecorder)

Die Einstellungen werden im Untermenü **USP** vorgenommen:

Parametrierung ▶ [I] [II] ... Cond(I) ▶ USP

Reduzierter Grenzwert: Der USP-Grenzwert kann bis auf 10 % reduziert werden.

Überwachung: Auswahl, ob und wie eine Überschreitung der Grenzwerte angezeigt werden soll.

Aus	Es erfolgt keine Meldung, der Parameter wird allerdings trotzdem im Diagnosemenü angezeigt.
Ausfall	Bei Grenzwertüberschreitung erfolgt eine Ausfallmeldung, das entsprechende NAMUR-Symbol  wird angezeigt, Mit Einstellung „Displayfarbe NE107“ wird die Messwertanzeige rot hinterleuchtet.
Wartung	Bei Grenzwertüberschreitung erfolgt eine Wartungsbedarf-Meldung, das entsprechende NAMUR-Symbol  wird angezeigt. Mit Einstellung „Displayfarbe NE107“ wird die Messwertanzeige blau hinterleuchtet.

USP-Funktion: Schaltkontakt festlegen

Die USP-Funktion kann auch einem Schaltkontakt zugeordnet werden:

Parametrierung ▶ Ein- und Ausgänge ▶ Schaltkontakte ▶ Kontakt K... → *Verwendung: USP-Ausgang, S. 64*

Darstellung der USP-Funktion im Diagnose-Menü

Diagnose ▶ [I] [II] ... Cond(I) ▶ USP-Funktion

Darstellung des USP-Grenzwerts, des reduzierten Grenzwerts und der Leitfähigkeit.

6.10.7 Meldungen

Alle vom Messmodul bzw. Sensor ermittelten Werte können Meldungen erzeugen.

Für folgende Messgrößen können die Meldungen parametrierbar werden:

- Leitfähigkeit
- Spezifischer Widerstand
- Konzentration (mit TAN-Option FW-E009)
- Temperatur
- Salinität

Meldungen parametrieren

Im Untermenü **Meldungen** können für die einzelnen Messgrößen Grenzen für den Überwachungsbereich ausgewählt werden:



Parametrierung ▶ [I] [II] [Sensor] ▶ Meldungen ▶ Meldungen [Messgröße] ▶ Überwachung

- Gerätegrenzen max.: Meldungen werden erzeugt, wenn die Messgröße außerhalb des Messbereiches liegt. Das Symbol „Ausfall“ bzw. „Außerhalb der Spezifikation“ wird angezeigt, der entsprechende Schaltkontakt wird aktiviert. Die Stromausgänge können eine 22-mA-Meldung ausgeben (parametrierbar).
- Grenzen variabel: Für die Meldungen „Ausfall“ bzw. „Außerhalb der Spezifikation“ können Ober- und Untergrenzen definiert werden, bei denen eine Meldung erzeugt wird.

Hinweis: Wurde in der Parametrierung als Displayfarbe NE107 ausgewählt (Werkseinstellung), so wird bei einer NAMUR-Meldung der Messwert entsprechend der NAMUR-Farbe hinterleuchtet.

Parametrierung ▶ Allgemein ▶ Display

Meldungen anzeigen

01. Wechseln Sie zum Diagnose-Menü, wenn die Symbole „Ausfall“  „Wartungsbedarf“  oder „Außerhalb der Spezifikation“  im Display blinken: Menüauswahl ▶ Diagnose ▶ Meldungsliste

- ✓ Alle aktiven Meldungen werden mit folgenden Informationen im Menüpunkt **Meldungsliste** angezeigt: Fehlernummer, Typ (Ausfall, Wartungsbedarf, Außerhalb der Spezifikation), Kanal, Meldungstext.

02. Mit den **Pfeiltasten auf/ab** können Sie vorwärts und rückwärts blättern.

Die Fehlermeldung wird ca. 2 s nach der Störungsbehebung im Display gelöscht.

Eine Übersicht der Meldungstexte mit Hinweisen zur Fehlerbehebung finden Sie im Kapitel Störungsbehebung. → *Störungszustände*, S. 161

6.11 Messgröße Leitfähigkeit (induktiv)

Hinweis: Die Funktionskontrolle (HOLD) ist aktiviert.

Hinweis: Nach Wechsel der Messgröße bzw. des Messmodus behält Stratos Multi die Einstellungen und muss neu parametrierung werden.

Auswahl eines digitalen induktiven Leitfähigkeitssensors

Parametrierung ▶ Sensorauswahl [I] [II] ▶ Sensorauswahl [I]

Auswahl eines an die RS-485-Schnittstelle (Klemmen 1 ... 5) angeschlossenen induktiven Memosens-Leitfähigkeitssensors:

Messgröße: Auto oder Leitfähigkeit (indukt.)
 Modus: Memosens
 Funktionsumfang: Condl

Auswahl eines an die RS-485-Schnittstelle (Klemmen 1 ... 5) angeschlossenen induktiven digitalen Leitfähigkeitssensors SE670/SE680K:

Messgröße: Leitfähigkeit (indukt.)
 Modus: Andere digitale
 Funktionsumfang: SE670/SE680K

Auswahl eines zweiten digitalen induktiven Leitfähigkeitssensors

Parametrierung ▶ Sensorauswahl [I] [II] ▶ Sensorauswahl [II]

Auswahl eines an das Messmodul MK-MS095N angeschlossenen zweiten Memosens-Leitfähigkeitssensors:

Modul: MK-MS
 Messgröße: Leitfähigkeit (indukt.)
 Modus: Memosens
 Funktionsumfang: Condl

Auswahl eines an das Messmodul MK-MS095N angeschlossenen zweiten induktiven digitalen Leitfähigkeitssensors SE670/SE680K:

Modul: MK-MS
 Messgröße: Leitfähigkeit (indukt.)
 Modus: Andere digitale

Einstellbare Parameter für digitale bzw. Memosens-Sensoren für induktive Leitfähigkeit

Parametrierung ▶ [I] [II] Digital/Memosens Condl

Eingangsfiler	Impulsunterdrückung	Unterdrückung von Störimpulsen ein-/ausschalten.
Sensordaten → <i>Sensordaten</i> , S. 89	Sensoface	Anzeige des Sensoface-Piktogramms ein-/ausschalten.
	Mit Auswahl „Andere digitale“: Sensocheck	Überwachung der Sende- und Empfangsspulen. Ausschalten oder auswählen, ob Sensocheck eine Ausfall- oder Wartungsbedarf-Meldung generieren soll.
	Mit Auswahl Memosens: Sensorüberwachung Details	Eingabemöglichkeit von individuellen Grenzwerten für die Überwachung des Zellfaktors. Sensocheck: Überwachung der Sende- und Empfangsspulen. Ausschalten oder auswählen, ob Sensocheck eine Ausfall- oder Wartungsbedarf-Meldung generieren soll. Eingabemöglichkeit von individuellen Werten bis zum Auslösen einer Meldung für SIP-Zähler, CIP-Zähler und Sensorbetriebszeit.
Kal.-Voreinstellungen	Voreinstellung des Kalibriermodus und entsprechender Parameter. → <i>Voreinstellungen zur Kalibrierung</i> , S. 91	

Einstellbare Parameter für digitale bzw. Memosens-Sensoren für induktive Leitfähigkeit**Parametrierung ▶ [I] [II] Digital/Memosens Condl**

TK Messmedium	→ Temperaturkompensation des Messmediums, S. 92
Konzentration	→ Konzentration (TAN-Option FW-E009), S. 92
TDS	TDS-Funktion ein-/ausschalten. → TDS-Funktion, S. 92
USP	USP-Funktion zur Überwachung von Reinstwasser ein-/ausschalten und USP-Grenzwert einstellen. → USP-Funktion, S. 93
Meldungen	Meldungen für die einzelnen Messgrößen ein-/ausschalten bzw. individuelle Grenzwerte vorgeben. → Meldungen, S. 94

Auswahl eines analogen induktiven Leitfähigkeitssensors**Parametrierung ▶ Sensorauswahl [I] [II] ▶ Sensorauswahl [II]**

Auswahl eines an das Messmodul MK-CONDI035N angeschlossenen induktiven Leitfähigkeitssensors:

Modul: MK-CONDI
 Modus: Analog

Einstellbare Parameter für analoge induktive Leitfähigkeitssensoren**Parametrierung ▶ [II] Analog Condl**

Eingangsfiler	Impulsunterdrückung	Unterdrückung von Störimpulsen ein-/ausschalten.
Sensordaten → Sensordaten, S. 89	Sensortyp	Verwendeten Sensortyp auswählen: SE655, SE656, SE660, ISC40, ISC40S, 5000 TC, Andere Bei Auswahl „Andere“ weitere Sensordaten eingeben.
	Sensoface	Anzeige der Sensoface-Hinweise und des Sensoface-Piktogramms ein-/ausschalten.
	Sensocheck	Überwachung der Sende- und Empfangsspulen. Ausschalten oder auswählen, ob Sensocheck eine Ausfall- oder Wartungsbedarf-Meldung generieren soll.
	Temperaturerfassung	Temperaturfühler auswählen, Mess- und Kalibriertemperatur einstellen.
Kal.-Voreinstellungen	Voreinstellung des Kalibriermodus und entsprechender Parameter. → Voreinstellungen zur Kalibrierung, S. 91	
TK Messmedium	→ Temperaturkompensation des Messmediums, S. 92	
Konzentration	→ Konzentration (TAN-Option FW-E009), S. 92	
TDS	TDS-Funktion ein-/ausschalten. → TDS-Funktion, S. 92	
USP	USP-Funktion zur Überwachung von Reinstwasser ein-/ausschalten und USP-Grenzwert einstellen. → USP-Funktion, S. 93	
Meldungen	Meldungen für die einzelnen Messgrößen ein-/ausschalten bzw. individuelle Grenzwerte vorgeben. → Meldungen, S. 94	

6.11.1 Sensordaten

Memosens-Sensoren liefern die relevanten Sensordaten automatisch.

Bei Verwendung von analogen Sensoren muss der Sensortyp ausgewählt werden:

Parametrierung ▶ [II] Analog ... ▶ Sensordaten

PAR	
Sensordaten	
Sensortyp	▼ Andere
Sensorkennzahl	F0031
Nom. Zellfaktor	1.980 /cm
Übertragungsfaktor	▼ 100.00
Sensoface	▼ Ein
Sensocheck	Aus
Zurück	Zurück zum Messen

01. Sensortyp auswählen
02. Sensorkennzahl, nominellen Zellfaktor und Übertragungsfaktor eingeben.
03. Unter **Temperaturerfassung** wählen Sie den verwendeten Temperaturfühler und ob die Temperatur während des Messens und/oder Kalibrierens automatisch oder manuell gemessen werden soll.

Hinweis: Die Sensorkennzahl unbekannter Sensortypen kann bei Fa. Knick erfragt werden (Kontaktdata s. Rückseite dieses Dokuments).

Sensoface

Die Sensoface-Piktogramme geben Diagnose-Hinweise auf Verschleiß und Wartungsbedarf des Sensors. Auf dem Display wird im Messmodus ein Piktogramm angezeigt (glücklicher, neutraler oder trauriger Smiley) entsprechend der kontinuierlichen Überwachung der Sensorparameter.

Die Stromausgänge können so parametriert werden, dass eine Sensoface-Meldung ein 22-mA-Fehler-signal erzeugt:

Parametrierung ▶ Ein- und Ausgänge ▶ Stromausgänge ▶ Stromausgang I... ▶ Verhalten bei Meldungen

Die Sensoface-Meldung kann auch über einen Schaltkontakt ausgegeben werden:

Parametrierung ▶ Ein- und Ausgänge ▶ Schaltkontakte ▶ Kontakt K... → *Verwendung: Sensoface, S. 64*

Sensoface überwacht den induktiven Leitfähigkeitssensor auf der Basis folgender Parameter: Zellfaktor, Nullpunkt, sowie bei aktiviertem Sensocheck: Sende-/Empfangsspule und Leitungen
Bei Memosens-Sensoren außerdem: Anzahl der CIP- und SIP-Zyklen im Vergleich zur Vorgabe "Sensorüberwachung Details".

Sensoface ein-/ausschalten

Sensoface wird im Untermenü **Sensordaten** ein- oder ausgeschaltet:



Parametrierung ▶ [I] [II] [Sensor] ▶ Sensordaten

Hinweis: Nach Abschluss einer Kalibrierung wird auch bei ausgeschaltetem Sensoface zur Bestätigung immer ein Smiley angezeigt.

Sensorüberwachung einstellen

Hinweis: Funktion aktiv für digitale Sensoren.

01. **Sensordaten** ▶ **Sensorüberwachung Details**
02. Einen Sensorparameter öffnen, z. B. **Zellkonstante** .
03. Die **Überwachung** der Zellkonstante auf automatisch oder individuell einstellen.
04. Bei Auswahl „Individuell“: Die nominelle Zellkonstante sowie Min.- und Max.-Grenzwerte können eingegeben werden.
05. Im Menüpunkt **Meldung** auswählen, ob und wie eine Überschreitung der Grenzwerte angezeigt werden soll:

Aus	Es erfolgt keine Meldung.
Ausfall	Bei Grenzwertüberschreitung erfolgt eine Ausfallmeldung, das entsprechende NAMUR-Symbol  wird angezeigt. Mit Einstellung „Displayfarbe NE107“ wird die Messwertanzeige rot hinterleuchtet.
Wartung	Bei Grenzwertüberschreitung erfolgt eine Wartungsbedarf-Meldung, das entsprechende NAMUR-Symbol  wird angezeigt. Mit Einstellung „Displayfarbe NE107“ wird die Messwertanzeige blau hinterleuchtet.
06. Für weitere Sensordaten wie z. B. Sensocheck, Sensorbetriebszeit oder CIP-/SIP-Zähler die Details der Sensorüberwachung einstellen.
07. Mit **Softkey links: Zurück** die Einstellungen der Sensorüberwachung übernehmen und weitere Parameter einstellen.
oder
Mit **Softkey rechts: Zurück zum Messen** die Einstellungen der Sensorüberwachung übernehmen und die Funktionskontrolle (HOLD) beenden.

CIP-/SIP-Zähler

Für folgende Leitfähigkeitssensoren sind die CIP-/SIP-Zähler verfügbar:

- Induktive Memosens-Leitfähigkeitssensoren

CIP-/SIP-Zyklen dienen der Reinigung bzw. Sterilisation der medienberührten Teile im Prozess. Je nach Anwendung wird mit einer Chemikalie (alkalische Lösung, Wasser) oder mit mehreren Chemikalien (alkalische Lösung, Wasser, saure Lösung, Wasser) gearbeitet.

- CIP-Temperatur > 55 °C / 131 °F
- SIP-Temperatur > 115 °C / 239 °F

Das Zählen von Reinigungs- (Cleaning In Place) oder Sterilisierungszyklen (Sterilization In Place) bei eingebautem Sensor trägt zur Messung der Belastung des Sensors bei, z. B. bei Anwendungen in der Biotechnologie.

Hinweis: Wenn generell bei hohen Temperaturen (> 55 °C / 131 °F) gemessen wird, sollten die Zähler ausgeschaltet werden.



Bei eingeschaltetem CIP-/SIP-Zähler kann eine maximale Anzahl von Zyklen eingegeben werden. Sobald der vorgegebene Zählerstand erreicht ist, erfolgt eine Wartungsbedarf-Meldung, das NAMUR-Symbol  wird angezeigt, die Messwertanzeige wird blau hinterleuchtet (Displayfarbe: NE107).

Hinweis: Der Eintrag von CIP- bzw. SIP-Zyklen in das Logbuch erfolgt erst 2 Stunden nach dem Beginn, um zu gewährleisten, dass es sich um einen abgeschlossenen Zyklus handelt.

Hinweis: Bei Memosens-Sensoren erfolgt der Eintrag auch in den Sensor.

CIP-/SIP-Zähler einstellen

- 01. Sensorüberwachung Details ▶ CIP-Zähler / SIP-Zähler
- 02. Überwachung : Aus oder Individuell
- 03. Bei Auswahl „Individuell“: Die maximale Anzahl von CIP-/SIP-Zyklen eingeben.
- 04. Im Menüpunkt Meldung auswählen, ob und wie eine Überschreitung der Grenzwerte angezeigt werden soll:

- Aus Es erfolgt keine Meldung.
- Ausfall Bei Grenzwertüberschreitung erfolgt eine Ausfallmeldung, das entsprechende NAMUR-Symbol  wird angezeigt. Mit Einstellung „Displayfarbe NE107“ wird die Messwertanzeige rot hinterleuchtet.
- Wartung Bei Grenzwertüberschreitung erfolgt eine Wartungsbedarf-Meldung, das entsprechende NAMUR-Symbol  wird angezeigt. Mit Einstellung „Displayfarbe NE107“ wird die Messwertanzeige blau hinterleuchtet.

6.11.2 Voreinstellungen zur Kalibrierung

Die Kalibriervoreinstellungen können in der Parametrierung festgelegt oder direkt vor der Kalibrierung im Kalibriermenü verändert werden.

Kalibriermodus: Voreinstellung des Kalibriermodus, z. B. Automatik, Manuell, Produktkalibrierung, Nullpunkt, Einbaufaktor, Dateneingabe, Temperatur

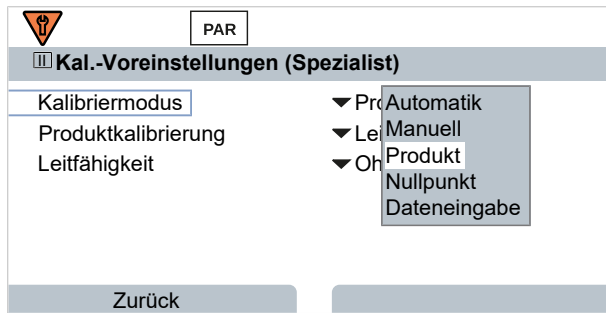

Je nach Kalibriermodus ergeben sich weitere Auswahlmöglichkeiten.

Automatik	Produktkalibrierung	
Auswahl der Kalibrierlösung	Leitfähigkeit:	Auswahl: ohne/mit Temperaturkompensation
	Konzentration: ¹⁾	Auswahl des Mediums

Die Voreinstellungen zur Kalibrierung werden im Menüpunkt **Kal.-Voreinstellungen** vorgenommen:

Parametrierung ▶ [I] [II] ... Condi ▶ Kal.-Voreinstellungen

¹⁾ Vorher TAN-Option FW-E009 aktivieren. → Konzentrationsbestimmung (FW-E009), S. 237

6.11.3 Temperaturkompensation des Messmediums

Hinweis: Wenn die Temperaturkompensation des Messmediums eingeschaltet ist, wird im Messmodus „TK“ auf dem Display angezeigt.

Zur Auswahl für die Temperaturkompensation stehen:

- Aus
- Linear (Eingabe Temperaturkoeffizient TK)
- EN 27888 (natürliche Wässer)
- Reinstwasser (mit unterschiedlichen Spurenverunreinigungen)

Spurenverunreinigungen bei Reinstwasser

NaCl	Neutrales Reinstwasser, bei Leitfähigkeitsmessung in der Wasseraufbereitung hinter Mischbettfilter
HCl	Saures Reinstwasser, bei Leitfähigkeitsmessung hinter Kationenfilter
NH ₃	Ammoniakalisches Reinstwasser
NaOH	Alkalisches Reinstwasser

Die Einstellungen werden im Untermenü **TK Messmedium** vorgenommen:

Parametrierung ▶ [I] [II] ... Cond ▶ **TK Messmedium**

6.11.4 Konzentration (TAN-Option FW-E009)

Mit TAN-Option FW-E009 kann aus den gemessenen Leitfähigkeits- und Temperaturwerten die Stoffkonzentration in Gewichtsprozent (Gew%) für H₂SO₄, HNO₃, HCl, NaOH, NaCl und Oleum bestimmt werden. Außerdem kann eine kundenspezifische Lösung vorgegeben werden.

Das Menü wird erst angezeigt, wenn die TAN-Option aktiviert wurde.

Parametrierung ▶ [I] [II] ... Cond(I) ▶ **Konzentration**

Sehen Sie dazu auch

→ *Konzentrationsbestimmung (FW-E009), S. 237*

6.11.5 TDS-Funktion

TDS (Total Dissolved Solids) = Masse der gelösten Stoffe, die Einfluss auf die Leitfähigkeit haben

Die TDS-Funktion bietet eine schnelle Methode zur Bestimmung des Abdampfrückstands von Wässern. Hierzu muss ein TDS-Faktor eingegeben werden.

Der Faktor setzt die gemessene Leitfähigkeit einfach linear ins Verhältnis zum Abdampfrückstand. Er hängt von der Zusammensetzung des Mediums ab und muss vom Anwender empirisch bestimmt werden.

6.11.6 USP-Funktion

Überwachung von Reinstwasser in der pharmazeutischen Industrie

Die Leitfähigkeit von Reinstwasser in der pharmazeutischen Industrie kann nach der Richtlinie „USP“ (U.S. Pharmacopeia), Anhang 5, Abschnitt 645 „Water Conductivity“ online überwacht werden. Dazu wird die Leitfähigkeit ohne Temperaturkompensation gemessen und mit Grenzwerten verglichen. Das Wasser ist ohne weitere Prüfschritte verwendbar, wenn die Leitfähigkeit unterhalb des USP-Grenzwerts liegt.

USP-Funktion parametrieren



Der USP-Wert kann als Messgröße USP% zur Ausgabe parametrieren (Display, Stromausgang, Grenzwert, Messwertrecorder)

Die Einstellungen werden im Untermenü **USP** vorgenommen:

Parametrierung ▶ [I] [II] ... Cond(I) ▶ **USP**

Reduzierter Grenzwert: Der USP-Grenzwert kann bis auf 10 % reduziert werden.

Überwachung: Auswahl, ob und wie eine Überschreitung der Grenzwerte angezeigt werden soll.

Aus	Es erfolgt keine Meldung, der Parameter wird allerdings trotzdem im Diagnosemenü angezeigt.
Ausfall	Bei Grenzwertüberschreitung erfolgt eine Ausfallmeldung, das entsprechende NAMUR-Symbol  wird angezeigt, Mit Einstellung „Displayfarbe NE107“ wird die Messwertanzeige rot hinterleuchtet.
Wartung	Bei Grenzwertüberschreitung erfolgt eine Wartungsbedarf-Meldung, das entsprechende NAMUR-Symbol  wird angezeigt. Mit Einstellung „Displayfarbe NE107“ wird die Messwertanzeige blau hinterleuchtet.

USP-Funktion: Schaltkontakt festlegen

Die USP-Funktion kann auch einem Schaltkontakt zugeordnet werden:

Parametrierung ▶ Ein- und Ausgänge ▶ Schaltkontakte ▶ Kontakt K... → Verwendung: USP-Ausgang, S. 64

Darstellung der USP-Funktion im Diagnose-Menü

Diagnose ▶ [I] [II] ... Cond(I) ▶ **USP-Funktion**

Darstellung des USP-Grenzwerts, des reduzierten Grenzwerts und der Leitfähigkeit.

6.11.7 Meldungen

Alle vom Messmodul bzw. Sensor ermittelten Werte können Meldungen erzeugen.

Für folgende Messgrößen können die Meldungen parametrierbar werden:

- Leitfähigkeit
- Spezifischer Widerstand
- Konzentration (mit TAN-Option FW-E009)
- Temperatur
- Salinität

Meldungen parametrieren

Im Untermenü **Meldungen** können für die einzelnen Messgrößen Grenzen für den Überwachungsbereich ausgewählt werden:



Parametrierung ▶ [I] [II] [Sensor] ▶ Meldungen ▶ Meldungen [Messgröße] ▶ Überwachung

- Gerätegrenzen max.: Meldungen werden erzeugt, wenn die Messgröße außerhalb des Messbereiches liegt. Das Symbol „Ausfall“ bzw. „Außerhalb der Spezifikation“ wird angezeigt, der entsprechende Schaltkontakt wird aktiviert. Die Stromausgänge können eine 22-mA-Meldung ausgeben (parametrierbar).
- Grenzen variabel: Für die Meldungen „Ausfall“ bzw. „Außerhalb der Spezifikation“ können Ober- und Untergrenzen definiert werden, bei denen eine Meldung erzeugt wird.

Hinweis: Wurde in der Parametrierung als Displayfarbe NE107 ausgewählt (Werkseinstellung), so wird bei einer NAMUR-Meldung der Messwert entsprechend der NAMUR-Farbe hinterleuchtet.

Parametrierung ▶ Allgemein ▶ Display

Meldungen anzeigen

01. Wechseln Sie zum Diagnose-Menü, wenn die Symbole „Ausfall“  „Wartungsbedarf“  oder „Außerhalb der Spezifikation“  im Display blinken: Menüauswahl ▶ Diagnose ▶ Meldungsliste

- ✓ Alle aktiven Meldungen werden mit folgenden Informationen im Menüpunkt **Meldungsliste** angezeigt: Fehlernummer, Typ (Ausfall, Wartungsbedarf, Außerhalb der Spezifikation), Kanal, Meldungstext.

02. Mit den **Pfeiltasten auf/ab** können Sie vorwärts und rückwärts blättern.

Die Fehlermeldung wird ca. 2 s nach der Störungsbehebung im Display gelöscht.

Eine Übersicht der Meldungstexte mit Hinweisen zur Fehlerbehebung finden Sie im Kapitel Störungsbehebung. → *Störungszustände, S. 161*

6.12 Duale Leitfähigkeitsmessung

Analoge 2-Kanal-Leitfähigkeitsmessung mit dem Messmodul MK-CC065N

Das Modul kann mit zwei 2-Elektroden-Leitfähigkeitssensoren mit jeweils einem Temperaturfühler Pt1000 arbeiten.

Auswahl des Messmoduls MK-CC065N:

Parametrierung ▶ Sensorauswahl [I] [II] ▶ Sensorauswahl [II]

Modul: MK-CC

Modus: Analog

Parametrierung ▶ [II] Analog Cond-Cond

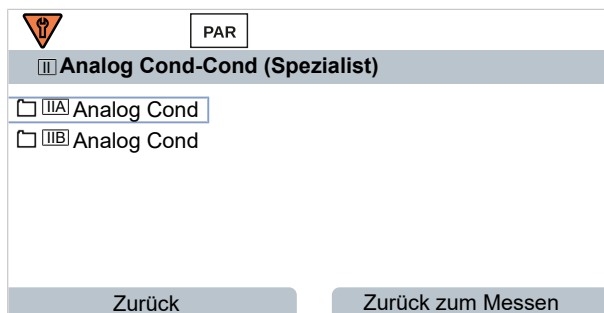

Parametrierung → Messgröße Leitfähigkeit (konduktiv), S. 81

2-Kanal-Leitfähigkeitsmessung mit Memosens

Eine 2-Kanal-Leitfähigkeitsmessung ist ebenfalls mit zwei Memosens-Sensoren oder einem Memosens- und einem analogen Sensor möglich. Hierzu wird ein Memosens-Sensor direkt an das Gerät angeschlossen und ein zweiter Leitfähigkeitssensor über das Modul MK-COND025N bzw. MK-MS095N.

Parametrierung → Messgröße Leitfähigkeit (konduktiv), S. 80

Anordnung der Messstelle

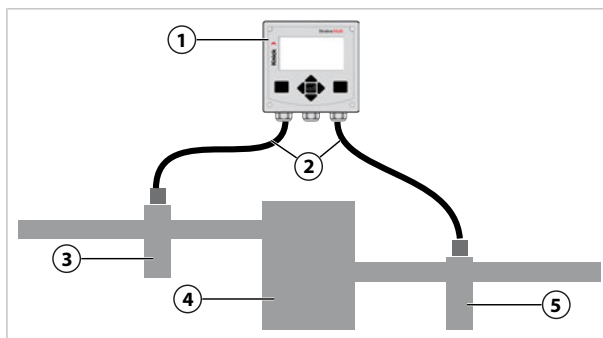

- | | |
|---|---|
| 1 Stratos Multi | 4 Kationentauscher |
| 2 Anschlusslänge max. 3 m | 5 Auslauf: Leitfähigkeitssensor B mit Armatur |
| 3 Einlauf: Leitfähigkeitssensor A mit Armatur | |

Verrechnungsblöcke (TAN-Option FW-E020)

Mit TAN-Option FW-E020 „Verrechnungsblöcke“ können die gemessenen Leitfähigkeitswerte zu neuen Größen verrechnet werden. → Verrechnungsblöcke (FW-E020), S. 244

6.13 Messgröße Sauerstoff

Hinweis: Die Funktionskontrolle (HOLD) ist aktiviert.

Hinweis: Nach Wechsel der Messgröße bzw. des Messmodus behält Stratos Multi die Einstellungen und muss neu parametrieren werden.

Hinweis: Die Sauerstoffmessung im Spurenbereich erfordert die TAN-Option FW-E015.

Auswahl eines Memosens-Sauerstoff-Sensors

Parametrierung ▶ Sensorauswahl [I] [II] ▶ Sensorauswahl [I]

Auswahl des an die RS-485-Schnittstelle (Klemmen 1 ... 5) angeschlossenen Memosens-Sauerstoff-Sensors:

Messgröße: Auto oder Sauerstoff
 Modus: Memosens
 Funktionsumfang: Amperometrisch

Auswahl eines zweiten Memosens-Sauerstoff-Sensors

Parametrierung ▶ Sensorauswahl [I] [II] ▶ Sensorauswahl [II]

Auswahl eines an das Messmodul MK-MS095N angeschlossenen zweiten Memosens-Sauerstoff-Sensors:

Modul: MK-MS
 Messgröße: Sauerstoff
 Modus: Memosens
 Funktionsumfang: Amperometrisch

Einstellbare Parameter für Memosens-Sauerstoff-Sensoren Parametrierung ▶ [I] [II] Memosens Oxy

Eingangsfiler	Impulsunterdrückung	Unterdrückung von Störimpulsen: Aus, Schwach, Mittel, Stark
	Eingangsfiler	Einstellung in Sekunden
Sensordaten → <i>Sensordaten</i> , S. 99	Messung in	Flüssigkeiten, Gasen
	Sensoface	Anzeige der Sensoface-Hinweise und des Sensoface-Piktogramms ein-/ausschalten.
	Sensorüberwachung Details	Eingabemöglichkeit von individuellen Grenzwerten für die Überwachung einzelner Parameter. Sensorüberwachung Sensocheck ausschalten oder auswählen, ob Sensocheck eine Ausfall- oder Wartungsbedarf-Meldung generieren soll. Eingabemöglichkeit von individuellen Werten bis zum Auslösen einer Meldung für Einstellzeit, Sensorverschleiß, Sensorbetriebszeit, SIP-Zähler.
Kal.-Voreinstellungen	Voreinstellung des Kalibriermodus und Kalibriertimers. → <i>Voreinstellungen zur Kalibrierung</i> , S. 102	
Druckkorrektur	Manuelle Eingabe des Drucks beim Messen und Kalibrieren oder Druckkorrektur über AO 1. → <i>Druckkorrektur</i> , S. 102	
Salzkorrektur	Salinität, Chlorinität, Leitfähigkeit → <i>Salzkorrektur</i> , S. 103	
Meldungen	Meldungen für die einzelnen Messgrößen ein-/ausschalten bzw. individuelle Grenzwerte vorgeben. → <i>Meldungen</i> , S. 103	

Auswahl des optischen Sauerstoff-Sensors SE740 (LDO)

Parametrierung ▶ Sensorauswahl [I] [II] ▶ Sensorauswahl [II]

Auswahl des an die RS-485-Schnittstelle (Klemmen 1 ... 6) angeschlossenen optischen Sauerstoff-Sensors SE740:

Messgröße: Auto oder Sauerstoff
 Modus: Andere digitale
 Funktionsumfang: SE740

Hinweis: Bei Verwendung des optischen Sauerstoff-Sensors SE740 wird die Spannung an Klemme 6 (Power Out) automatisch auf 14 V eingestellt. Der Menüpunkt Power Out steht nicht zur Verfügung.

Einstellbare Parameter für den optischen Sauerstoff-Sensor SE740 Parametrierung ▶ [II] Digital Oxy

Eingangsfiler	Impulsunterdrückung	Unterdrückung von Störimpulsen: Aus, Schwach, Mittel, Stark
	Eingangsfiler	Einstellung in Sekunden
Sensordaten → <i>Sensordaten</i> , S. 99	Messung in	Flüssigkeiten, Gasen
	Sensoface	Anzeige der Sensoface-Hinweise und des Sensoface-Piktogramms ein-/ausschalten.
	Sensorüberwachung Details	Auswahl, ob bei einer Bereichsüberschreitung von Stern-Volmer-Konstante und Phasenwinkel eine Ausfall- oder Wartungsbedarf-Meldung ausgelöst wird. Sensorüberwachung Sensocheck ausschalten oder auswählen, ob Sensocheck eine Ausfall- oder Wartungsbedarf-Meldung generieren soll. Eingabemöglichkeit von individuellen Werten bis zum Auslösen einer Meldung für Sensorverschleiß, Sensorbetriebszeit, CIP-Zähler, O ₂ -Messung bei CIP/SIP, Autoklavierzähler.
Kal.-Voreinstellungen	Voreinstellung des Kalibriermodus und Kalibriertimers. → <i>Voreinstellungen zur Kalibrierung</i> , S. 102	
Druckkorrektur	Manuelle Eingabe des Drucks beim Messen und Kalibrieren oder Druckkorrektur über AO 1. → <i>Druckkorrektur</i> , S. 102	
Salzkorrektur	Salinität, Chlorinität, Leitfähigkeit → <i>Salzkorrektur</i> , S. 103	
Meldungen	Meldungen für die einzelnen Messgrößen ein-/ausschalten bzw. individuelle Grenzwerte vorgeben. → <i>Meldungen</i> , S. 103	

Auswahl eines digitalen ISM-Sauerstoff-Sensors (TAN-Option FW-E053)

Parametrierung ▶ Sensorauswahl [I] [II] ▶ Sensorauswahl [II]

Auswahl eines an das Messmodul MK-OXY046N angeschlossenen ISM-Sauerstoff-Sensors:

Modul: MK-OXY
 Modus: ISM

Einstellbare Parameter für ISM-Sauerstoff-Sensoren Parametrierung ▶ [II] ISM Oxy

Eingangsfiler	Impulsunterdrückung	Unterdrückung von Störimpulsen: Aus, Schwach, Mittel, Stark
	Eingangsfiler	Einstellung in Sekunden
Sensordaten → <i>Sensordaten</i> , S. 99	Messung in	Flüssigkeiten, Gasen
	Sensoface	Anzeige der Sensoface-Hinweise und des Sensoface-Piktogramms ein-/ausschalten.
	Sensorüberwachung Details	Eingabemöglichkeit von individuellen Grenzwerten für die Überwachung von Steilheit, Nullpunkt, Sensocheck Impedanz, Einstellzeit, Sensorbetriebszeit, TTM Wartungstimer, DLI Lifetime Indicator, CIP-/SIP-Zähler, Autoklavierzähler, Membrankörperwechsel, Innenkörperwechsel. Festlegen, ob bei Überschreiten eine Ausfall- oder Wartungsbedarf-Meldung generiert werden soll.

Einstellbare Parameter für ISM-Sauerstoff-Sensoren Parametrierung ▶ [II] ISM Oxy

Kal.-Voreinstellungen	Voreinstellung des Kalibriermodus und Kalibriertimers. → <i>Voreinstellungen zur Kalibrierung, S. 102</i>
Druckkorrektur	Manuelle Eingabe des Drucks beim Messen und Kalibrieren oder Druckkorrektur über AO 1. → <i>Druckkorrektur, S. 102</i>
Salzkorrektur	Salinität, Chlorinität, Leitfähigkeit → <i>Salzkorrektur, S. 103</i>
Meldungen	Meldungen für die einzelnen Messgrößen ein-/ausschalten bzw. individuelle Grenzwerte vorgeben. → <i>Meldungen, S. 103</i>

Weitere Informationen zur Verwendung von ISM-Sensoren → *Digitale ISM-Sensoren (FW-E053), S. 248*

Auswahl eines analogen Sauerstoff-Sensors

Parametrierung ▶ Sensorauswahl [I] [II] ▶ Sensorauswahl [II]

Auswahl eines an das Messmodul MK-OXY046N angeschlossenen Sauerstoff-Sensors:

Modul: MK-OXY
Modus: Analog

Einstellbare Parameter für analoge Sauerstoff-Sensoren Parametrierung ▶ [II] Analog Oxy

EingangsfILTER	Impulsunterdrückung	Unterdrückung von Störimpulsen: Aus, Schwach, Mittel, Stark
	EingangsfILTER	Einstellung in Sekunden
Sensordaten → <i>Sensordaten, S. 99</i>	Messung in	Flüssigkeiten, Gasen
	Sensortyp	Standard oder andere
	Temperaturfühler	NTC 22kΩ, NTC 30kΩ
	Sensorpolarisation	Automatisch oder individuell Bei Auswahl „Individuell“ können getrennte Werte für die Polarisation beim Messen und beim Kalibrieren eingegeben werden.
	Membrankompensation	Bei Auswahl „Anderer Sensortyp“
	Sensoface	Anzeige der Sensoface-Hinweise und des Sensoface-Piktogramms ein-/ausschalten.
	Sensorüberwachung Details	Eingabemöglichkeit von individuellen Grenzwerten für die Überwachung von Nullpunkt und Steilheit. Sensorüberwachung Sensocheck ausschalten oder auswählen, ob Sensocheck eine Ausfall- oder Wartungsbedarf-Meldung generieren soll. Eingabemöglichkeit einem individuellen Wert bis zum Auslösen einer Meldung für die Einstellzeit.
Kal.-Voreinstellungen	Voreinstellung des Kalibriermodus und Kalibriertimers. → <i>Voreinstellungen zur Kalibrierung, S. 102</i>	
Druckkorrektur	Manuelle Eingabe des Drucks beim Messen und Kalibrieren oder Druckkorrektur über AO 1. → <i>Druckkorrektur, S. 102</i>	
Salzkorrektur	Salinität, Chlorinität, Leitfähigkeit → <i>Salzkorrektur, S. 103</i>	
Meldungen	Meldungen für die einzelnen Messgrößen ein-/ausschalten bzw. individuelle Grenzwerte vorgeben. → <i>Meldungen, S. 103</i>	

6.13.1 Sensordaten

Displaybeispiel für analogen Sauerstoff-Sensor

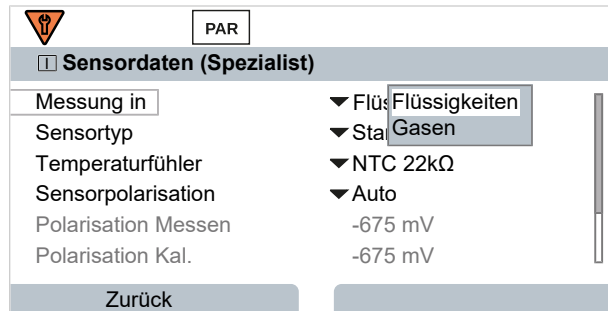

01. Wählen Sie aus, ob in Flüssigkeiten oder Gasen gemessen werden soll.
02. Bei Messung in Gasen: Geben Sie die relative Feuchte des Messmediums ein.
03. Bei analogem Sensor: Wählen Sie den Sensortyp und den verwendeten Temperaturfühler aus.
04. Bei analogem Sensor: Wählen Sie aus, ob die Polarisationsspannung beim Messen/Kalibrieren automatisch oder individuell ausgewählt werden soll.

Hinweis: Für die meisten Messungen ist die voreingestellte Polarisationsspannung von -675 mV passend.

Die Einstellungen werden im Untermenü **Sensordaten** vorgenommen:

Parametrierung ▶ [I] [II] ... Oxy ▶ Sensordaten

Sensoface

Die Sensoface-Piktogramme geben Diagnose-Hinweise auf Verschleiß und Wartungsbedarf des Sensors. Auf dem Display wird im Messmodus ein Piktogramm angezeigt (glücklicher, neutraler oder trauriger Smiley) entsprechend der kontinuierlichen Überwachung der Sensorparameter.

Die Stromausgänge können so parametrierbar werden, dass eine Sensoface-Meldung ein 22-mA-Fehler-signal erzeugt:

Parametrierung ▶ Ein- und Ausgänge ▶ Stromausgänge ▶ Stromausgang I... ▶ Verhalten bei Meldungen

Die Sensoface-Meldung kann auch über einen Schaltkontakt ausgegeben werden:

Parametrierung ▶ Ein- und Ausgänge ▶ Schaltkontakte ▶ Kontakt K... → Verwendung: Sensoface, S. 64

Sensoface überwacht den Sauerstoff-Sensor auf Steilheit, Nullpunkt, Einstellzeit und Sensorverschleiß. Sensoface erscheint, wenn Sensocheck in der Parametrierung aktiviert wurde.

Sensoface ein-/ausschalten



Sensoface wird im Untermenü **Sensordaten** ein- oder ausgeschaltet:

Parametrierung ▶ [I] [II] [Sensor] ▶ Sensordaten

Hinweis: Nach Abschluss einer Kalibrierung wird auch bei ausgeschaltetem Sensoface zur Bestätigung immer ein Smiley angezeigt.

Sensorüberwachung einstellen

01. **Sensordaten** ▶ **Sensorüberwachung Details**
02. Einen Sensorparameter öffnen, z. B. **Steilheit**.
03. Die **Überwachung** der Steilheit auf automatisch oder individuell einstellen.
04. Bei Auswahl „Individuell“: Die nominelle Steilheit sowie Min.- und Max.-Grenzwerte können eingegeben werden.
05. Im Menüpunkt **Meldung** auswählen, ob und wie eine Überschreitung der Grenzwerte angezeigt werden soll:

Aus	Es erfolgt keine Meldung, der Parameter wird allerdings trotzdem im Diagnosemenü und im Sensornetzdiagramm angezeigt.
Ausfall	Bei Grenzwertüberschreitung erfolgt eine Ausfallmeldung, das entsprechende NAMUR-Symbol  wird angezeigt. Mit Einstellung „Displayfarbe NE107“ wird die Messwertanzeige rot hinterleuchtet.
Wartung	Bei Grenzwertüberschreitung erfolgt eine Wartungsbedarf-Meldung, das entsprechende NAMUR-Symbol  wird angezeigt. Mit Einstellung „Displayfarbe NE107“ wird die Messwertanzeige blau hinterleuchtet.
06. Für weitere Sensordaten wie z. B. Nullpunkt, Sensocheck, Einstellzeit, Sensorverschleiß oder Sensorbetriebszeit die Details der Sensorüberwachung einstellen.
07. Mit **Softkey links: Zurück** die Einstellungen der Sensorüberwachung übernehmen und weitere Parameter einstellen.
oder
Mit **Softkey rechts: Zurück zum Messen** die Einstellungen der Sensorüberwachung übernehmen und die Funktionskontrolle (HOLD) beenden.

CIP/SIP-Zähler

Für folgende Sauerstoff-Sensortypen sind die CIP-/SIP-Zähler verfügbar:

	Memosens Oxy	SE740	ISM Oxy ¹⁾
CIP-Zähler		+	+
SIP-Zähler	+		+

CIP-/SIP-Zyklen dienen der Reinigung bzw. Sterilisation der medienberührten Teile im Prozess. Je nach Anwendung wird mit einer Chemikalie (alkalische Lösung, Wasser) oder mit mehreren Chemikalien (alkalische Lösung, Wasser, saure Lösung, Wasser) gearbeitet.

- CIP-Temperatur > 55 °C / 131 °F
- SIP-Temperatur > 115 °C / 239 °F

Das Zählen von Reinigungs- (Cleaning In Place) oder Sterilisierungszyklen (Sterilization In Place) bei eingebautem Sensor trägt zur Messung der Belastung des Sensors bei, z. B. bei Anwendungen in der Biotechnologie.

Hinweis: Wenn generell bei hohen Temperaturen (> 55 °C / 131 °F) gemessen wird, sollten die Zähler ausgeschaltet werden.

Bei eingeschaltetem CIP-/SIP-Zähler kann eine maximale Anzahl von Zyklen eingegeben werden. Sobald der vorgegebene Zählerstand erreicht ist, erfolgt eine Wartungsbedarf-Meldung, das NAMUR-Symbol  wird angezeigt, die Messwertanzeige wird blau hinterleuchtet (Displayfarbe: NE107).



Hinweis: Der Eintrag von CIP- bzw. SIP-Zyklen in das Logbuch erfolgt erst 2 Stunden nach dem Beginn, um zu gewährleisten, dass es sich um einen abgeschlossenen Zyklus handelt.

Hinweis: Bei Memosens-Sensoren erfolgt der Eintrag auch in den Sensor.

¹⁾ mit TAN-Option FW-E053

CIP-/SIP-Zähler einstellen



01. [Sensorüberwachung Details](#) ▶ [CIP-Zähler](#) / [SIP-Zähler](#)
02. **Überwachung** : Aus oder Individuell
03. Bei Auswahl „Individuell“: Die maximale Anzahl von CIP-/SIP-Zyklen eingeben.
04. Im Menüpunkt **Meldung** auswählen, ob und wie eine Überschreitung der Grenzwerte angezeigt werden soll:

Aus	Es erfolgt keine Meldung.
Ausfall	Bei Grenzwertüberschreitung erfolgt eine Ausfallmeldung, das entsprechende NAMUR-Symbol  wird angezeigt. Mit Einstellung „Displayfarbe NE107“ wird die Messwertanzeige rot hinterleuchtet.
Wartung	Bei Grenzwertüberschreitung erfolgt eine Wartungsbedarf-Meldung, das entsprechende NAMUR-Symbol  wird angezeigt. Mit Einstellung „Displayfarbe NE107“ wird die Messwertanzeige blau hinterleuchtet.

O₂-Messung bei CIP

Bei Verwendung des optischen Sauerstoff-Sensors SE740 kann die Temperatur während des CIP-Prozesses überwacht werden. Zur Verlängerung der Membranlebensdauer schaltet der Sensor selbsttätig bei Überschreiten einer eingestellten Temperatur die Sauerstoffmessung ab. Der gelieferte Sauerstoffwert ist eingefroren, die Temperaturmessung bleibt in Betrieb.

01. [Sensorüberwachung Details](#) ▶ [O₂-Messung bei CIP](#)
02. **Überwachung** : Automatisch oder Individuell
03. Bei Auswahl „Individuell“: Die maximale Abschalttemperatur eingeben.
04. Im Menüpunkt **Meldung** auswählen, ob und wie eine Überschreitung der Grenzwerte angezeigt werden soll:

Aus	Es erfolgt keine Meldung, der Parameter wird allerdings trotzdem im Diagnosemenü und im Sensornetzdiagramm angezeigt.
Ausfall	Bei Grenzwertüberschreitung erfolgt eine Ausfallmeldung, das entsprechende NAMUR-Symbol  wird angezeigt. Mit Einstellung „Displayfarbe NE107“ wird die Messwertanzeige rot hinterleuchtet.
Wartung	Bei Grenzwertüberschreitung erfolgt eine Wartungsbedarf-Meldung, das entsprechende NAMUR-Symbol  wird angezeigt. Mit Einstellung „Displayfarbe NE107“ wird die Messwertanzeige blau hinterleuchtet.

Die Einstellungen werden im Untermenü [Sensorüberwachung Details](#) vorgenommen:

[Parametrierung](#) ▶ [\[I\] \[II\] ... Oxy](#) ▶ [Sensordaten](#) ▶ [Sensorüberwachung Details](#)

Autoklavierzähler

Für folgende Sauerstoff-Sensortypen ist ein Autoklavierzähler verfügbar:



- Optischer Sauerstoff-Sensor SE740
- ISM-Sauerstoff-Sensoren (mit TAN-Option FW-E053)

Das Zählen von Autoklavierzyklen trägt zur Messung der Belastung des Sensors bei.

Autoklavierzähler einstellen

01. [Sensorüberwachung Details](#) ▶ [Autoklavierzähler](#)
02. **Überwachung** : Aus oder Individuell
03. Bei Auswahl „Individuell“: Die maximale Anzahl von Autoklavierzyklen eingeben.

04. Im Menüpunkt **Meldung** auswählen, ob und wie eine Überschreitung der Grenzwerte angezeigt werden soll:

Aus	Es erfolgt keine Meldung.
Ausfall	Bei Grenzwertüberschreitung erfolgt eine Ausfallmeldung, das entsprechende NAMUR-Symbol  wird angezeigt. Mit Einstellung „Displayfarbe NE107“ wird die Messwertanzeige rot hinterleuchtet.
Wartung	Bei Grenzwertüberschreitung erfolgt eine Wartungsbedarf-Meldung, das entsprechende NAMUR-Symbol  wird angezeigt. Mit Einstellung „Displayfarbe NE107“ wird die Messwertanzeige blau hinterleuchtet.

Nach jeder Autoklavierung muss der Autoklavierzähler manuell am Gerät im Wartungsmenü hochgezählt werden:

Wartung ▶ [I][II] [Sensor] ▶ Autoklavierzähler

6.13.2 Voreinstellungen zur Kalibrierung

Die Kalibriervoreinstellungen können in der Parametrierung festgelegt oder direkt vor der Kalibrierung im Kalibriermenü verändert werden.

Kalibriermodus: Voreinstellung des Kalibriermodus, z. B. an Luft, in Wasser, Dateneingabe, Produktkalibrierung, Nullpunktkalibrierung, Temperatur

Bei Auswahl des Kalibriermodus „Produktkalibrierung“ wählen Sie außerdem den Messwert aus: Sättigung %Air, Konzentration (Gas), Partialdruck

Kalibriertimer: Der Kalibriertimer erzeugt bei Ablauf eines voreingestellten Kalibrierintervalls einen Meldungstext als Hinweis auf eine erforderliche Kalibrierung. Bei Auswahl „Auto“ ist das Intervall auf 720 h gesetzt. Bei Auswahl „Individuell“ kann ein individuelles Intervall vorgegeben werden.

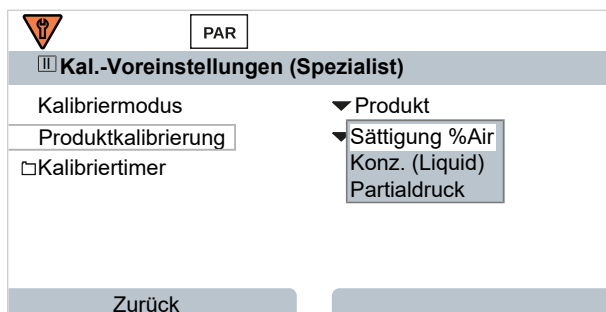

Die Einstellungen werden im Untermenü **Kal.-Voreinstellungen** vorgenommen:

Parametrierung ▶ [I] [II] ... Oxy ▶ Kal.-Voreinstellungen

Hinweis: Wenn Sensoface aktiviert ist, wird ein neutraler Smiley angezeigt, sobald 80 % des Intervalls abgelaufen sind. Sobald das komplette Intervall abgelaufen ist, wird ein trauriger Smiley angezeigt, eine Wartungsbedarf-Meldung wird erzeugt, das entsprechende NAMUR-Symbol  wird angezeigt und die Messwertanzeige wird blau hinterleuchtet (Displayfarbe: NE107). Bei entsprechender Parametrierung der Stromausgänge wird ein 22-mA-Fehlersignal erzeugt.

6.13.3 Druckkorrektur

Der Druck beim Messen oder Kalibrieren kann manuell vorgegeben werden (Werkseinstellung 1013 mbar) oder der Wert eines externen Drucktransmitters kann über den PROFINET AO 1 (Analog Output) bereitgestellt werden. → PROFINET-Kommandos, S. 111

Die Einstellungen werden im Untermenü **Druckkorrektur** vorgenommen:

Parametrierung ▶ [I] [II] ... Oxy ▶ Druckkorrektur

6.13.4 Salzkorrektur

Die Löslichkeit von Sauerstoff im Wasser hängt vom Salzgehalt ab. Die Korrektur erfolgt entweder über direkte Eingabe des Salzgehalts (Salinität) in g/kg, Eingabe der Chloridionen-Konzentration (Chlorinität) in g/kg oder Eingabe von Leitfähigkeit in $\mu\text{S}/\text{cm}$ und Temperatur.

Die Einstellungen werden im Untermenü **Salzkorrektur** vorgenommen:

Parametrierung ▶ [I] [II] ... Oxy ▶ Salzkorrektur

6.13.5 Meldungen

Alle vom Messmodul bzw. Sensor ermittelten Werte können Meldungen erzeugen.

Für folgende Messgrößen können die Meldungen parametrierbar werden:

- Sättigung %Air
- Sättigung %O₂
- Konzentration
- Partialdruck
- Temperatur
- Prozessdruck

Meldungen parametrieren

Im Untermenü **Meldungen** können für die einzelnen Messgrößen Grenzen für den Überwachungsbereich ausgewählt werden:



Parametrierung ▶ [I] [II] [Sensor] ▶ Meldungen ▶ Meldungen [Messgröße] ▶ Überwachung

- Gerätegrenzen max.: Meldungen werden erzeugt, wenn die Messgröße außerhalb des Messbereiches liegt. Das Symbol „Ausfall“ bzw. „Außerhalb der Spezifikation“ wird angezeigt, der entsprechende Schaltkontakt wird aktiviert. Die Stromausgänge können eine 22-mA-Meldung ausgeben (parametrierbar).
- Grenzen variabel: Für die Meldungen „Ausfall“ bzw. „Außerhalb der Spezifikation“ können Ober- und Untergrenzen definiert werden, bei denen eine Meldung erzeugt wird.

Hinweis: Wurde in der Parametrierung als Displayfarbe NE107 ausgewählt (Werkseinstellung), so wird bei einer NAMUR-Meldung der Messwert entsprechend der NAMUR-Farbe hinterleuchtet.

Parametrierung ▶ Allgemein ▶ Display

Meldungen anzeigen

01. Wechseln Sie zum Diagnose-Menü, wenn die Symbole „Ausfall“  „Wartungsbedarf“  oder „Außerhalb der Spezifikation“  im Display blinken: Menüauswahl ▶ Diagnose ▶ Meldungsliste

- ✓ Alle aktiven Meldungen werden mit folgenden Informationen im Menüpunkt **Meldungsliste** angezeigt: Fehlernummer, Typ (Ausfall, Wartungsbedarf, Außerhalb der Spezifikation), Kanal, Meldungstext.

02. Mit den **Pfeiltasten auf/ab** können Sie vorwärts und rückwärts blättern.

Die Fehlermeldung wird ca. 2 s nach der Störungsbehebung im Display gelöscht.

Eine Übersicht der Meldungstexte mit Hinweisen zur Fehlerbehebung finden Sie im Kapitel Störungsbehebung. → *Störungszustände, S. 161*

6.14 PROFINET

6.14.1 Systemintegration

Erst-Inbetriebnahme

PROFINET-Geräte werden durch folgende Parameter im Netzwerk identifiziert:

IP-Adresse, MAC-Adresse und GeräteName (Name of Station).

- IP-Adresse im Auslieferungszustand: 0.0.0.0
- MAC-Adresse s. Klemmenschild.
- GeräteName (Name of Station) im Auslieferungszustand nicht vergeben (leer).

IP-Konfiguration und GeräteName (Name of Station) müssen mit einem geeignetem Konfigurations-tool gesetzt werden.

Auf den folgenden Seiten wird die Konfiguration mit dem TIA Portal der Fa. Siemens beschrieben.

Anwendung	Tool
Integration in PROFINET-System	Konfigurationstool
GeräteName und IP-Adresse	Konfigurationstool
Geräte-Parametrierung	Lokales Gerät
Backup/Speichern der Geräteparametrierung	Data Card ZU1080-S-N-D

Installation der GSDML-Datei

Für die Systemintegration wird eine PROFINET-Gerätstammdatei (GSDML-Datei) benötigt.

Die aktuelle Version der GSDML-Datei steht im Download-Bereich der Knick-Website zur Verfügung.

Die Vorgehensweise bei der Installation der GSDML-Datei hängt vom verwendeten Konfigurationstool ab. Im Beispiel wird das Simatic TIA Portal V15 verwendet.

01. Menü **Extras** ▶ **Gerätebeschreibungsdateien (GSD) verwalten** öffnen.
02. Schaltfläche **Durchsuchen** : Verzeichnis der zu installierenden GSDML-Datei auswählen.
03. GSDML-Datei aus der Liste auswählen.
04. Schaltfläche **Installieren** : GSDML-Datei wird installiert und dem Hardware-Katalog hinzugefügt.

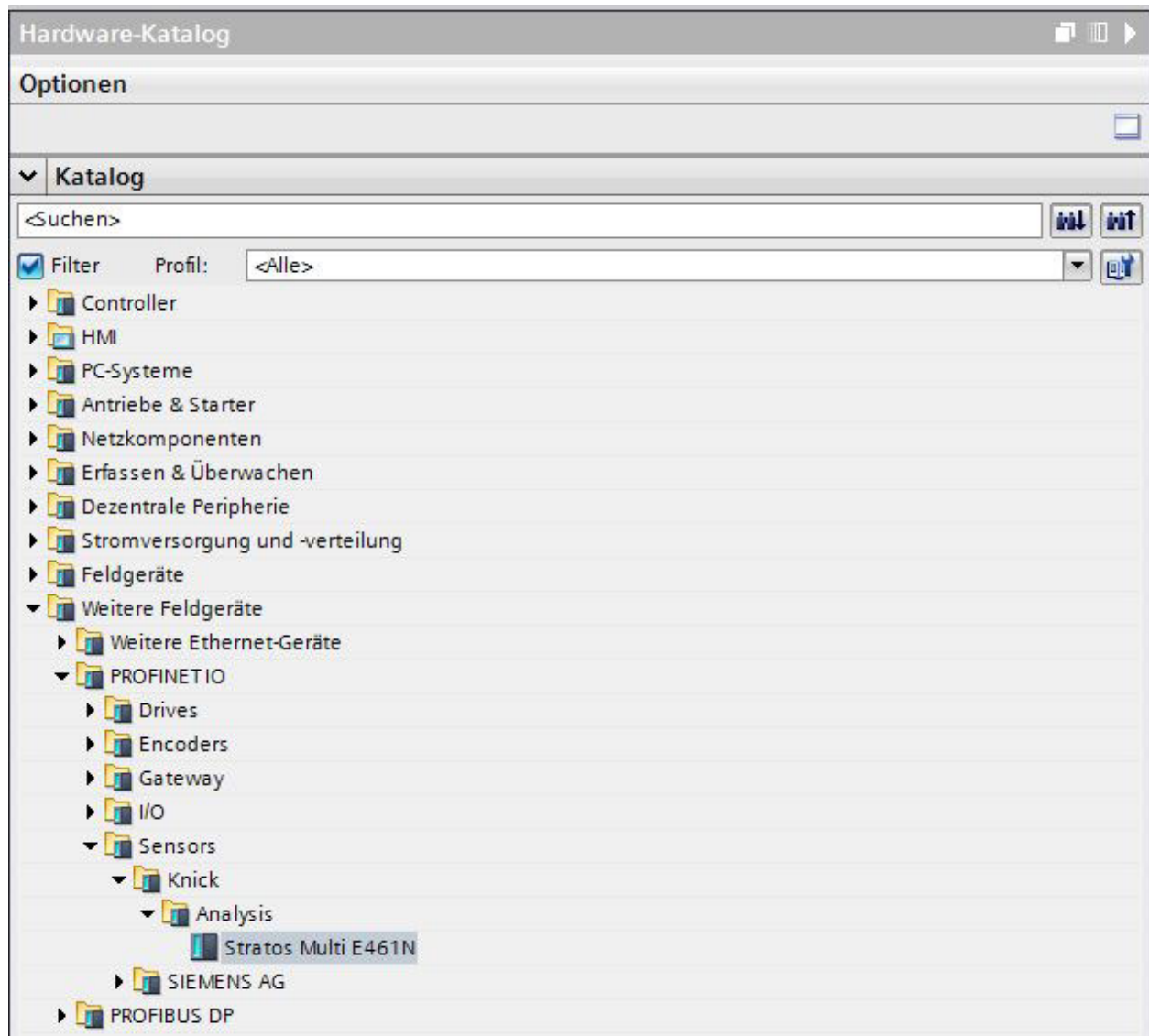

Projektierung im TIA Portal

01. Im Hardwarekatalog Stratos Multi E461N auswählen:
 Weitere Feldgeräte ▶ PROFINET IO ▶ Sensors ▶ Knick ▶ Analysis : „Stratos Multi E461N“
02. „Stratos Multi E461N“ per Drag & Drop in die Netzansicht ziehen und neben dem CPU-Icon platzieren.
03. Stratos Multi E461N dem PROFINET-IO-Controller zuordnen:
 Auf das Interface des Stratos Multi E461N klicken und bei gedrückter Maustaste eine Verbindung zum CPU-Icon ziehen.
04. Doppelklick auf „Stratos Multi E461N“: Im Inspektorfenster öffnen sich die Eigenschaften des Geräts.
05. PROFINET-Schnittstelle des Stratos Multi E461N konfigurieren:
 IP-Adresse und PROFINET-Gerätenamen vergeben.

Hinweis: PROFINET-Controller und Feldgerät müssen im selben Subnetz sein.

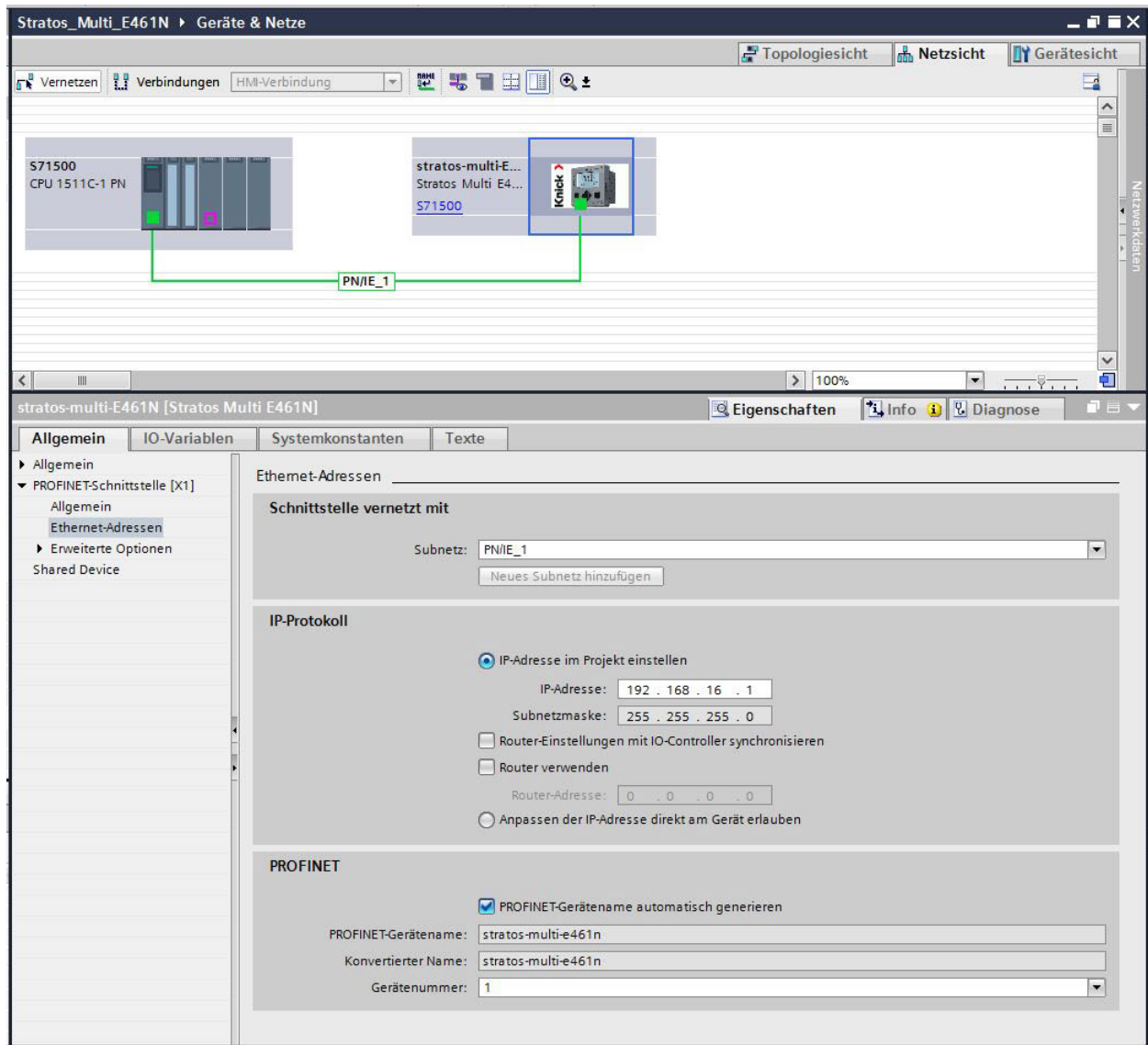

Gerätenamen und IP-Adresse online zuweisen

01. Gerät mit dem PROFINET-Netzwerk verbinden.
02. TIA Portal: Projektnavigation ▶ Geräte ▶ Online-Zugänge .
03. Netzwerk-Schnittstelle des Geräts auswählen.
04. Doppelklick auf „Erreichbare Teilnehmer aktualisieren“:
✓ Erreichbare Geräte werden mit jeweiliger MAC-Adresse angezeigt.
05. Gerät auswählen.
06. Menü Online & Diagnose ▶ Funktionen : IP-Adresse und Gerätename zuweisen.
07. Anschließend das Projekt herunterladen und prüfen, ob die Kommunikation funktioniert.

6.14.2 Gerätetausch

Mithilfe der Nachbarschaftserkennungsfunktion ordnet das Leitsystem dem neu hinzugefügten Gerät (Stratos Multi E461N) den PROFINET-Gerätenamen und die IP-Adresse zu.

Hinweis: Wenn das Gerät ausgetauscht wird, werden alle PROFINET-Einstellungen automatisch übernommen, aber nicht die restliche Geräteparametrierung. Speichern Sie die Parametrierung vor dem Geräte austausch auf eine Data Card ZU1080-S-N-D.

6.14.3 Gerät zurücksetzen

Rücksetzen der Geräteparametrierung

Im Gerätemenü Stratos Multi E461N:

Parametrierung ▶ Systemsteuerung ▶ Werkseinstellung setzen

Die Rücksetz-Funktion im Gerätemenü setzt nicht die PROFINET-Netzwerkeinstellungen zurück.

Im TIA Portal:

Funktionen ▶ Zurücksetzen auf Werkseinstellung

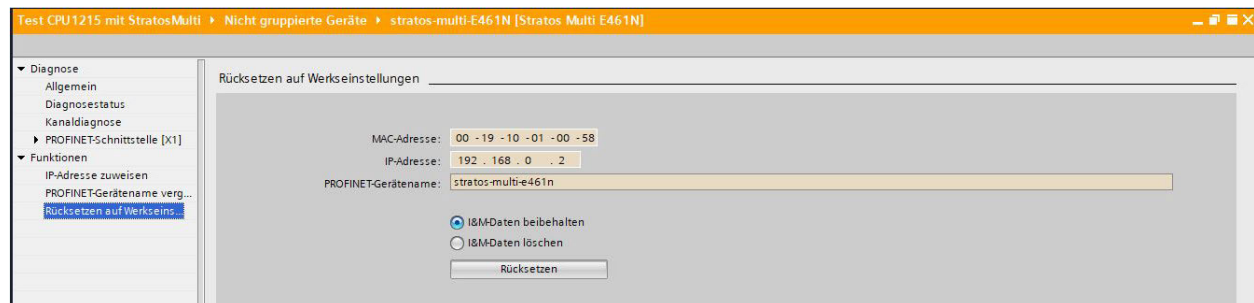

Die Rücksetz-Funktion über PROFINET setzt nicht die Werkseinstellungen des Stratos Multi zurück.

Rücksetzen der PROFINET-Netzwerkeinstellungen

Im Konfigurationstool über den DCP-Servicebefehl RESET_COMMUNICATION_PARAMETER.

6.14.4 Funktionsblöcke (AI, AO, DO)

Das Gerät verfügt über 20 Analog-Input-Blöcke (AI 1 ... AI 20), einen Analog-Output-Block (AO1) und zwei Digital-Output-Blöcke (DO1, DO2).

Die Funktionsblöcke haben feste Positionen in der GSDML-Datei und können nicht entfernt werden. Dies ermöglicht es, im Gerätemenü zusätzliche Messgrößen zu den zyklischen I/O-Daten hinzuzufügen, ohne das PROFINET-Projekt mit dem Konfigurationstool anzupassen.

6.14.5 Zyklischer Datenverkehr

Der zyklische Datenverkehr gliedert sich in zwei Transportrichtungen:

Input-Daten

Datenübergabe vom Feldgerät (Device) an das Prozessleitsystem (Controller): Input-Daten werden von Analog-Input-Funktionsblöcken bereitgestellt.

Output-Daten

Datenübergabe vom Prozessleitsystem (Controller) an das Feldgerät (Device): Output-Daten werden von Analog-Output- und Digital-Output-Funktionsblöcken verarbeitet.

Kodierung der zyklischen Kommandos (I/O Data)

Input Frame: (Device -> Controller): 140 Bytes

AIx (Kanal n Sensor X)		IOPsx	IOCSx
Value	Status		
Float	Unsigned8	Unsigned8	Unsigned8

AIx: 1 ... 20

Kanal n:1, 2

Sensor X: A, B

Output Frame: (Controller -> Device): 15 Bytes

AO1		IOPS1	IOCS1
Value	Status		
Float	Unsigned8	Unsigned8	Unsigned8
DO1 (Schaltkontakt 1)		IOPS2	IOCS2
Value	Status		
Unsigned8	Unsigned8	Unsigned8	Unsigned8
DO2 (Schaltkontakt 2)		IOPS3	IOCS3
Value	Status		
Unsigned8	Unsigned8	Unsigned8	Unsigned8

6.14.6 Parametrierung der Messwerte

Stratos Multi E461N verfügt über 20 Analog-Input-Blöcke (AI1 ... AI20).

Die Zuordnung, welcher Messwert von einem AI übertragen wird, erfolgt am Gerät:

01. [Parametrierung](#) ▶ [Spezialistenebene](#) ▶ [PROFINET](#) ▶ [Messwerte](#)
02. Messgrößen für AI1 bis AI20 auswählen.

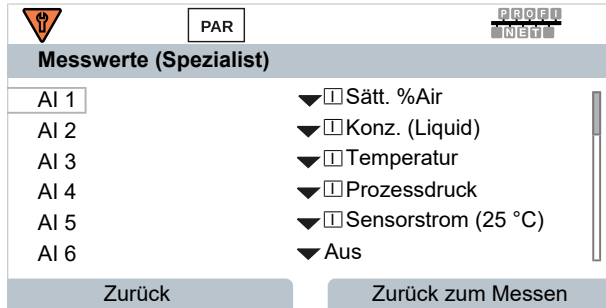

Die zur Verfügung stehenden Messwerte hängen von den angeschlossenen Sensoren und der Parametrierung ab.

Bei der Parametrierung der Messwerte im Leitsystem ist die Auswahl jedes einzelnen Messwerts für AI1 bis AI20 zu berücksichtigen. Die Messwerte werden vom Leitsystem nicht automatisch erkannt. Deshalb müssen die Messwerte AI1 bis AI20 des Geräts dem Leitsystem korrekt zugeordnet werden.

Verfügbare Messwerte

Hinweis: Die Auswahl ist vom verwendeten Sensortyp abhängig.

Datenquelle: pH-/Redox-Messung		
Messwerte	Maßeinheit	Status
pH-Wert	pH	variabel
Redoxspannung	mV	variabel
Temperatur	°C	variabel
pH-Spannung	mV	variabel
rH-Wert		variabel
Glasimpedanz	Ω	variabel
Bezugsimpedanz	Ω	variabel
pH-Nullpunkt	pH	konstant
pH-Steilheit	mV/pH	konstant
ISFET-Arbeitspunkt	mV	konstant
Redox-Offset	%	konstant
Sensoface		konstant
Kalibriertimer	h	variabel
Verschleiß	%	variabel
Reststandzeit	d	variabel
TTM Wartungstimer	d	variabel
DLI Lifetime Indicator	h	variabel
Betriebszeit	d	konstant
SIP-Zähler		konstant
CIP-Zähler		konstant
Autoklavierzähler		konstant

Datenquelle: Sauerstoffmessung

Messwerte	Maßeinheit	Status
Sättigung %Air	%	variabel
Sättigung %O2	%	variabel
Temperatur	°C	variabel
Konz. (Flüssigkeit)	mg/l, µg/l, ppm, ppb	variabel
Konz. (Gas)	Vol%	variabel
Sensorstrom	nA	variabel
Partialdruck	mbar, mmHg	variabel
Sensorstrom (25 °C)	nA	variabel
Prozessdruck	mbar, kPa, psi	variabel
Oxy-Nullpunkt	nA	konstant
Oxy-Steilheit	nA	konstant
Stern-Volmer-K.		konstant
Phasenwinkel	°	konstant
Sensoface		konstant
Kalibriertimer	h	variabel
Verschleiß	%	variabel
Membranverschleiß	%	konstant
Innenkörperverschleiß	%	konstant
Impedanz	Ω	variabel
TTM Wartungstimer	d	variabel
DLI Lifetime Indicator	h	variabel
Betriebszeit	d	konstant
SIP-Zähler		konstant
CIP-Zähler		konstant
Autoklavierzähler		konstant

Datenquelle: Leitfähigkeitsmessung

Messwerte	Maßeinheit	Status
Leitfähigkeit	S/cm	variabel
Temperatur	°C	variabel
Salinität	‰	variabel
Konzentration	%	variabel
Spezifischer Widerstand	MΩ·cm	variabel
USP-Wert		variabel
TDS	mg/l	variabel
Leitwert	MΩ·cm	variabel
Wirkwiderstand		variabel
Zellkonstante	cm ⁻¹	konstant
Einbaufaktor		konstant
Nullpunkt		konstant
Sensoface		konstant
Betriebszeit	d	konstant
SIP-Zähler		konstant
CIP-Zähler		konstant

6.14.7 PROFINET-Kommandos

Hinweis: Das höchstwertige Byte wird zuerst, d. h. an der kleinsten Speicheradresse, gespeichert (Big Endian Order).

Slot	Subslot	Index	Zugriff	Parameter	Beschreibung
Geräteeinstellungen:					
0	4	0	rd/wr	LOCAL_OP_ENABLE	Local Operation Enable / KeyLock 1 Byte ENUM Byte = 0 (Key Lock) Byte = 1 (Local Operation Enable)
0	4	1	rd/wr	TEMPERATURE_UNIT	Maßeinheit für Temperatur 1 Byte ENUM Byte = 2 (°C) Byte = 3 (°F)
0	4	2	rd/wr	PRESSURE_UNIT	Maßeinheit für Druck 1 Byte ENUM Byte = 2 (mbar) Byte = 3 (kPa) Byte = 4 (psi)
0	4	3	rd/wr	CONCENTRATION_UNIT	Maßeinheit für Konzentration 1 Byte ENUM Byte = 5 (mg/l) Byte = 6 (ppm)
0	4	4	rd/wr	PARTIAL_PRESSURE_UNIT	Maßeinheit für Partialdruck 1 Byte ENUM Byte = 7 (mbar) Byte = 8 (mmHg)
Gerätekonfiguration:					
0	3	0	rd	DEVICE_CONFIG	Aktuelle Modul-/Sensorkanal-Konfiguration im Stratos 4 Byte Flagregister <u>Flagregister[0]:</u> Flag 0: Kanal 1 / Sensor A Flag 1: Kanal 1 / Sensor B Flag 2: Kanal 2 / Sensor A Flag 3: Kanal 2 / Sensor B Flag 4-7: unbenutzt <u>Flagregister[1]:</u> Flag 0-7: unbenutzt Kanal / Sensor vorhanden: Flag = 1 <u>Flagregister[2]:</u> Flag 0: Sensor an Kanal 1 / Sensor A Flag 1: Sensor an Kanal 1 / Sensor B Flag 2: Sensor an Kanal 2 / Sensor A Flag 3: Sensor an Kanal 2 / Sensor B Flag 4-7: unbenutzt <u>Flagregister[3]:</u> Flag 0-7: unbenutzt Sensor angeschlossen: Flag = 1

Slot	Subslot	Index	Zugriff	Parameter	Beschreibung
Input Frame (Zyklische Daten: Device -> Controller):					
1	1	-	rd	AI1	Messwert 1: von Kanal n Sensor n 4 Byte FLOAT – Messwert 1 Byte U8 – Status
1	2	-	rd	AI2	Messwert 2: von Kanal n Sensor n 4 Byte FLOAT – Messwert 1 Byte U8 – Status
1	3	-	rd	AI3	Messwert 3: von Kanal n Sensor n 4 Byte FLOAT – Messwert 1 Byte U8 – Status
1	4	-	rd	AI4	Messwert 4: von Kanal n Sensor n 4 Byte FLOAT – Messwert 1 Byte U8 – Status
1	5	-	rd	AI5	Messwert 5: von Kanal n Sensor n 4 Byte FLOAT – Messwert 1 Byte U8 – Status
1	6	-	rd	AI6	Messwert 6: von Kanal n Sensor n 4 Byte FLOAT – Messwert 1 Byte U8 – Status
1	7	-	rd	AI7	Messwert 7: von Kanal n Sensor n 4 Byte FLOAT – Messwert 1 Byte U8 – Status
1	8	-	rd	AI8	Messwert 8: von Kanal n Sensor n 4 Byte FLOAT – Messwert 1 Byte U8 – Status
1	9	-	rd	AI9	Messwert 9: von Kanal n Sensor n 4 Byte FLOAT – Messwert 1 Byte U8 – Status
1	10	-	rd	AI10	Messwert 10: von Kanal n Sensor n 4 Byte FLOAT – Messwert 1 Byte U8 – Status
1	11	-	rd	AI11	Messwert 11: von Kanal n Sensor n 4 Byte FLOAT – Messwert 1 Byte U8 – Status
1	12	-	rd	AI12	Messwert 12: von Kanal n Sensor n 4 Byte FLOAT – Messwert 1 Byte U8 – Status
1	13	-	rd	AI13	Messwert 13: von Kanal n Sensor n 4 Byte FLOAT – Messwert 1 Byte U8 – Status
1	14	-	rd	AI14	Messwert 14: von Kanal n Sensor n 4 Byte FLOAT – Messwert 1 Byte U8 – Status
1	15	-	rd	AI15	Messwert 15: von Kanal n Sensor n 4 Byte FLOAT – Messwert 1 Byte U8 – Status
1	16	-	rd	AI16	Messwert 16: von Kanal n Sensor n 4 Byte FLOAT – Messwert 1 Byte U8 – Status
1	17	-	rd	AI17	Messwert 17: von Kanal n Sensor n 4 Byte FLOAT – Messwert 1 Byte U8 – Status
1	18	-	rd	AI18	Messwert 18: von Kanal n Sensor n 4 Byte FLOAT – Messwert 1 Byte U8 – Status

Slot	Subslot	Index	Zugriff	Parameter	Beschreibung
1	19	-	rd	AI19	Messwert 19: von Kanal n Sensor n 4 Byte FLOAT – Messwert 1 Byte U8 – Status
1	20	-	rd	AI20	Messwert 20: von Kanal n Sensor n 4 Byte FLOAT – Messwert 1 Byte U8 – Status
Output Frame (Zyklische Daten: Controller -> Device):					
3	1	-	wr	AO1	Messwert externer Prozessdruck 4 Byte FLOAT – Messwert 1 Byte U8 – Status
4	1	-	wr	DO1	Zustand Schaltkontakt 1: 1 Byte U8 – Wert (0: passiv, > 0: aktiv) 1 Byte U8 – Status
4	2	-	wr	DO2	Zustand Schaltkontakt 2: 1 Byte U8 – Wert (0: passiv, > 0: aktiv) 1 Byte U8 – Status
Kanal 1 Sensor A Sensorbeschreibung:					
11	1	60	rd	SNS_DESC_1A	1A: Sensor-Kennung 64 Bytes ASCII Byte 0 ... 31: Sensor-Kennung Byte 32 ... 63: Sensor-Seriennummer
Kanal 1 Sensor A Produktkalibrierung:					
11	1	62	rd/wr	CAL_PRD_MODE_1A	1A: Modus der Produktkalibrierung 1 Byte ENUM Nur bei Sauerstoff: Mode = 0: Standard (Sättigung in Flüssigkeiten) Mode = 1: Alternativ (Konzentration in Gasen oder Flüssigkeiten) Restliche Messgrößen: Mode = 0: Standard
11	1	63	rd/wr	CAL_PRD_SAMPLE_1A	1A: Probenwert nehmen, Abbruch. 1 Byte ENUM Sample = 0x00: keine Aktion (default). Sample = 0x01: triggert Schritt 1 Produktkalibrierung. Sample = 0xA5: triggert Abbruch einer laufenden Produktkalibrierung.
11	1	64	rd	CAL_PRD_STORED_VAL_1A	1A: gespeicherten Probenwert abfragen. 4 Byte FLOAT Probenwert
11	1	65	rd/wr	CAL_PRD_TRUE_VAL_1A	1A: Laborwert übergeben, Kalibrierwerte berechnen. 4 Byte FLOAT Laborwert, triggert Schritt 2 Produktkalibrierung.

Slot	Subslot	Index	Zugriff	Parameter	Beschreibung
11	1	66	rd	CAL_PRD_STEP_1A	1A: aktueller Schritt der Produktkalibrierung 1 Byte ENUM Step = 0 oder 1: keine laufende Produktkalibrierung. Step = 3: Probenwert wurde genommen. Step = 2, 4, 5: Intermediate States Step = 255: keine Produktkalibrierung unterstützt.
11	1	67	rd	CAL_CAL_RESULT_1A	1A: Ergebnis der Kalibrierung 1 Byte ENUM Result = 0: erfolgreich Result = 1: Fehler oder Abbruch
Kanal 1 Sensor B Sensorbeschreibung:					
11	2	60	rd	SNS_DESC_1B	1B: Sensor-Kennung Siehe Sensorbeschreibung Kanal 1 Sensor A.
Kanal 1 Sensor B Produktkalibrierung:					
11	2	62	rd/wr	CAL_PRD_MODE_1B	1B: Modus der Produktkalibrierung Siehe Produktkalibrierung Kanal 1 Sensor A.
11	2	63	rd/wr	CAL_PRD_SAMPLE_1B	1B: Probenwert nehmen, Abbruch. Siehe Produktkalibrierung Kanal 1 Sensor A.
11	2	64	rd	CAL_PRD_STORED_VAL_1B	1B: gespeicherten Probenwert lesen. Siehe Produktkalibrierung Kanal 1 Sensor A.
11	2	65	rd/wr	CAL_PRD_TRUE_VAL_1B	1B: Laborwert übergeben, Kalibrierwerte berechnen. Siehe Produktkalibrierung Kanal 1 Sensor A.
11	2	66	rd	CAL_PRD_STEP_1B	1B: aktueller Schritt der Produktkalibrierung Siehe Produktkalibrierung Kanal 1 Sensor A.
11	2	67	rd	CAL_CAL_RESULT_1B	1B: Ergebnis der Kalibrierung Siehe Produktkalibrierung Kanal 1 Sensor A.
Kanal 2 Sensor A Sensorbeschreibung:					
12	1	60	rd	SNS_DESC_2A	2A: Sensor-Kennung Siehe Sensorbeschreibung Kanal 1 Sensor A.
Kanal 2 Sensor A Produktkalibrierung:					
12	1	62	rd/wr	CAL_PRD_MODE_2A	2A: Modus der Produktkalibrierung Siehe Produktkalibrierung Kanal 1 Sensor A.
12	1	63	rd/wr	CAL_PRD_SAMPLE_2A	2A: Probenwert nehmen, Abbruch. Siehe Produktkalibrierung Kanal 1 Sensor A.
12	1	64	rd	CAL_PRD_STORED_VAL_2A	2A: gespeicherten Probenwert lesen. Siehe Produktkalibrierung Kanal 1 Sensor A.
12	1	65	rd/wr	CAL_PRD_TRUE_VAL_2A	2A: Laborwert übergeben, Kalibrierwerte berechnen. Siehe Produktkalibrierung Kanal 1 Sensor A.
12	1	66	rd	CAL_PRD_STEP_2A	2A: aktueller Schritt der Produktkalibrierung Siehe Produktkalibrierung Kanal 1 Sensor A.
12	1	67	rd	CAL_CAL_RESULT_2A	2A: Ergebnis der Kalibrierung Siehe Produktkalibrierung Kanal 1 Sensor A.

Slot	Subslot	Index	Zugriff	Parameter	Beschreibung
Kanal 2 Sensor B Sensorbeschreibung:					
12	2	60	rd	SNS_DESC_2B	2B: Sensor-Kennung Siehe Sensorbeschreibung Kanal 1 Sensor A.
Kanal 2 Sensor B Produktkalibrierung:					
12	2	62	rd/wr	CAL_PRD_MODE_2B	2B: Modus der Produktkalibrierung Siehe Produktkalibrierung Kanal 1 Sensor A.
12	2	63	rd/wr	CAL_PRD_SAMPLE_2B	2B: Probenwert nehmen, Abbruch. Siehe Produktkalibrierung Kanal 1 Sensor A.
12	2	64	rd	CAL_PRD_STORED_VAL_2B	2B: gespeicherten Probenwert lesen. Siehe Produktkalibrierung Kanal 1 Sensor A.
12	2	65	rd/wr	CAL_PRD_TRUE_VAL_2B	2B: Laborwert übergeben, Kalibrierwerte berechnen. Siehe Produktkalibrierung Kanal 1 Sensor A.
12	2	66	rd	CAL_PRD_STEP_2B	2B: aktueller Schritt der Produktkalibrierung Siehe Produktkalibrierung Kanal 1 Sensor A.
12	2	67	rd	CAL_CAL_RESULT_2B	2B: Ergebnis der Kalibrierung Siehe Produktkalibrierung Kanal 1 Sensor A.

6.14.8 Tastensperre

Eine über das Prozessleitsystem aktivierte Tastensperre („Key Lock“) wird am Gerät durch folgendes Popup-Fenster signalisiert: „Tastensperre durch DCS“. Außerdem erscheint die Meldung „F234 Tastensperre aktiv“ in der Meldungsliste und im Logbuch.

6.14.9 Diagnose

Anzeige der Netzwerkinformationen

Menüauswahl > Diagnose > Netzwerkinformationen

DIAG
PROFINET

Netzwerkinformationen

<input type="checkbox"/> Gerätename	stratos-multi-e461n
IPv4-Adresse	192.168.016.010
IPv4-Subnetzmaske	255.255.255.000
IPv4-Standardgateway	000.000.000.000
MAC-Adresse	00:19:10:00:00:00

Zurück
Zurück zum Messen

PROFINET Diagnose

Menüauswahl > Diagnose > PROFINET Diagnose

Folgende Werte stehen für eine korrekte PROFINET-Kommunikation:

Stack State	0x000000FB
Last Error	0x00000000
Phy Link State	OK
Config State	Application
Comm State	Operate
Comm Error	0x00000000

PROFINET Monitor

Der PROFINET Monitor zeigt die im zyklischen Datenaustausch übertragenen Werte an.

Analog Input: Als übertragen vom Feldgerät (Device) an das Prozessleitsystem (Controller).

Analog Output: AOs übertragen vom Prozessleitsystem (Controller) an das Feldgerät (Device).

Menüauswahl ▶ Diagnose ▶ PROFINET Monitor

The screenshot shows a menu path: Menüauswahl ▶ Diagnose ▶ PROFINET Monitor. The main display area is titled 'Analog Input' and contains a table with 6 rows. The first five rows show values in scientific notation (e.g., 1.123e+02 %Air) and the status 'GOOD (G)'. The sixth row shows 'nan' and the status 'BAD (F)'. At the bottom, there are two buttons: 'Zurück' and 'Zurück zum Messen'.

AI	Value	Status
AI 1	1.123e+02 %Air	0x80 GOOD (G)
AI 2	5.307e+00 mg/l	0x80 GOOD (G)
AI 3	6.000e+01 °C	0x80 GOOD (G)
AI 4	1.013e+03 mbar	0x80 GOOD (G)
AI 5	-6.994e+01 nA	0x80 GOOD (G)
AI 6	nan	0x27 BAD (F)

„nan“ = Not a Number (kein Messwert vorhanden)

Messwertstatus

Beschreibung	Hex-Wert / Display	NE107-Signal
BAD Maintenance Alarm ¹⁾	0x24 ... 0x27	Ausfall
BAD Process Related	BAD (F)	Ausfall
UNCERTAIN Invalid Process Condition	0x28 ... 0x2B	Außerhalb der Spezifikation
UNCERTAIN Maintenance Demanded	BAD (F)	Wartungsbedarf
GOOD Maintenance Demanded	0x78 ... 0x7B	Wartungsbedarf
BAD Function Check ²⁾	0x68 ... 0x7B	Funktionskontrolle
GOOD Function Check ²⁾	0xA8 ... 0xAB	Funktionskontrolle
GOOD ok ³⁾	0x3C	Gut

¹⁾ bei Parametrierung AI = Aus: Status 0x27

²⁾ wenn Funktionskontrolle aktiv ist

³⁾ wenn Wert gut ist oder wenn Meldung abgeschaltet ist

6.14.10 PROFINET-Diagnoseinformationen

Diagnoseereignisse werden an den PROFINET-Controller gemeldet und angezeigt, z. B. im TIA Portal. Jedes Ereignis erzeugt einen Eintrag im Diagnosepuffer.

Durch Doppelklick auf das rote Symbol am Controller-Piktogramm werden Details zum Ereignis angezeigt.

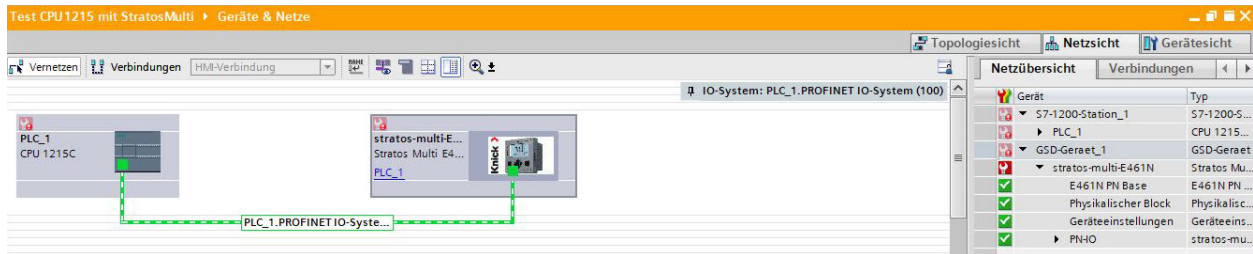

Menü Diagnosepuffer (TIA Portal)

Die Übertragung der Diagnoseinformationen kann im Gerätemenü ein- oder ausgeschaltet werden:

Parametrierung ▶ PROFINET ▶ Alarme/Diagnosen

Source	Error Type	Extended Error Type	State	Maintenance	Error Text
DIGI	300		Error	D	Firmware-Fehler
DIGI	301		Error	D	Systemausfall
DIGI	302		Error	D	Front zeigt einen Fehler an
DIGI	303		Error	D	Interner Bus-Fehler
DIGI	304		Error	D	Abgleichdaten
DIGI	305		Error	D	Datenverlust Parametrierung
DIGI	307		Error	D	Messwert außerhalb der Spezifikation
DIGI	309		Alarm	MD	Messwert-Bereichsfehler
DIGI	311		Alarm	MD	Parametrierung inkonsistent
DIGI	312		Warning	MR	Messwert-Bereichsfehler
DIGI	313		Warning	MR	Gerät ist in Wartung
DIGI	314		Warning	MR	Messwertrecorder voll
DIGI	315		Warning	MR	Speicherkarte voll
DIGI	316		Warning	MR	Speicherkarte
DIGI	317		Warning	MR	AuditTrail-Karte
DIGI	318	1	Info	QD	In Funktionskontrolle
CHANNEL / SENSOR	400		Error	D	Firmware-Fehler
CHANNEL / SENSOR	401		Error	D	Datenverlust Parametrierung
CHANNEL / SENSOR	403		Error	D	Kein Sensor angeschlossen
CHANNEL / SENSOR	404		Error	D	Falscher Sensor angeschlossen
CHANNEL / SENSOR	405		Error	D	Entwerteter Sensor
CHANNEL / SENSOR	406		Error	D	Sensor defekt
CHANNEL / SENSOR	407		Error	D	Abgleichdaten
CHANNEL / SENSOR	408		Error	D	Sensorspeicher (Kal.-Daten)
CHANNEL / SENSOR	409		Error	D	Messwert außerhalb der Spezifikation
CHANNEL / SENSOR	410		Alarm	MD	Messwert-Bereichsfehler
CHANNEL / SENSOR	411		Alarm	MD	Man. Messwert außerhalb der Spezifikation
CHANNEL / SENSOR	412		Alarm	MD	Neuer Sensor - Justage erforderlich
CHANNEL / SENSOR	414		Alarm	MD	TTM Wartungstimer

Source	Error Type	Extended Error Type	State	Maintenance	Error Text
CHANNEL / SENSOR	415		Alarm	MD	O2-Messung aus (Temp)
CHANNEL / SENSOR	416		Warning	MR	Messwert-Bereichsfehler
CHANNEL / SENSOR	417		Warning	MR	Kalibriermodus aktiv
CHANNEL / SENSOR	418		Warning	MR	CIP-Zähler
CHANNEL / SENSOR	419		Warning	MR	SIP-Zähler
CHANNEL / SENSOR	420		Warning	MR	Autoklavierzähler
CHANNEL / SENSOR	421	1	Info	QD	Funktionskontrolle im Kalibriermodus aktiv
CHANNEL / SENSOR	422	1	Info	QD	Puffertabelle fehlerhaft
BASE_PN	500		Error	D	Firmware-Fehler
BASE_PN	501		Error	D	Datenverlust Parametrierung
BASE_PN	19	1	Error	D	KBUS-Kommunikation
DIGI	300		Error	D	Firmware-Fehler

DIGI = Digitales Grundgerät

BASE_PN = PROFINET-Basiseinheit

D = Diagnose

MD = Maintenance Demanded

MR = Maintenance Required

QD = Qualified Diagnosis

6.14.11 Kommunikationsstatus

Display

Eine aktive PROFINET-Kommunikation wird durch das PROFINET-Symbol in der Statusanzeige des Geräts signalisiert.

LEDs

(an Ethernet-Buchse)

LED	Name	Bedeutung		
Gelb	TX/RX	Receive/Transmit (Empfangen/Senden)	Aus	Gerät sendet/empfängt keine Ethernet-Frames.
			An (flackert)	Gerät sendet/empfängt Ethernet-Frames.
Grün	LINK	Verbindung	Aus	Verbindung nicht aktiv
			An	Verbindung aktiv
			Blinkt	Datenübertragung

6.14.12 I&M-Funktionen

I&M-Funktionen liefern gerätespezifische Daten in einem herstellerunabhängigen Format. Die Datenübertragung erfolgt azyklisch. Stratos Multi E461N unterstützt folgende standardisierte I&M-Funktionen.

I&M_0: Index 0xAFF0, Access: Read only

Element	Name	Beschreibung
1	VendorIDHigh	0
2	VendorIDLow	0x61 (97) = Knick
3	Order ID	094516
4	IM_Serial_Number	
5	IM_Hardware_Revision	
6	IM_Software_Revision	
7	IM_RevisionCounter	
8	IM_Profile_ID	
9	IM_Profile_Specific_Type	5 (Generic Device).
10	IM_Version	
11	IM_Supported	

I&M_1: Index 0xAFF1, Access: Read/Write

Element	Name	Datentyp	Beschreibung
1	IM_Tag_Function	VisibleString(32)	Funktion des Geräts Voreinstellung = Leerstring
2	IM_Tag_Location	VisibleString(22)	Ort des Geräts ¹⁾

I&M_2: Index 0xAFF2, Access: Read/Write

Element	Name	Datentyp	Beschreibung
1	IM_Date	VisibleString(16)	Funktion des Geräts Voreinstellung = Leerstring

I&M_3: Index 0xAFF3, Access: Read/Write

Element	Name	Datentyp	Beschreibung
1	IM_Descriptor	VisibleString(54)	Beschreibung ²⁾

¹⁾ Voreinstellung entsprechend Gerätemenü:

Parametrierung ▶ Systemsteuerung ▶ Messtellenbeschreibung ▶ Messstelle

²⁾ Voreinstellung entsprechend Gerätemenü:

Parametrierung ▶ Systemsteuerung ▶ Messtellenbeschreibung ▶ Notiz

6.15 Durchfluss

Für Grenzwertmeldungen oder die Überwachung eines Ionentauschers kann Stratos Multi den Durchfluss berechnen. Hierzu wird ein Impulsgeber an den Steuereingang OK1 angeschlossen.

Parametrierung

Zuerst muss dem Steuereingang OK1 die Funktion „Durchfluss“ zugewiesen werden.

01. Systemsteuerung ▶ Funktionssteuerung
02. Eingang OK1 : „Durchfluss“ auswählen.
03. 2x **Softkey links: Zurück**
04. Ein- und Ausgänge ▶ Steuereingänge ▶ Durchfluss
05. Anzahl der Impulse pro Liter eingeben.
06. Bei Bedarf Überwachung des minimalen und maximalen Durchflusses einschalten.

Die Durchflussmessung kann bis zu 100 Impulse pro Sekunde am Signaleingang des Steuereingangs OK1 verarbeiten.

Überwachung des Durchflusses bei Anschluss eines externen Durchflussgebers

Werkseinstellung zur Generierung einer Ausfallmeldung

Minimaler Durchfluss	5 Liter/h
Maximaler Durchfluss	25 Liter/h

Die Durchflussmeldungen können einen Schaltkontakt aktivieren und/oder eine 22-mA-Meldung über einen Stromausgang auslösen (parametrierbar).

7 Kalibrierung/Justierung

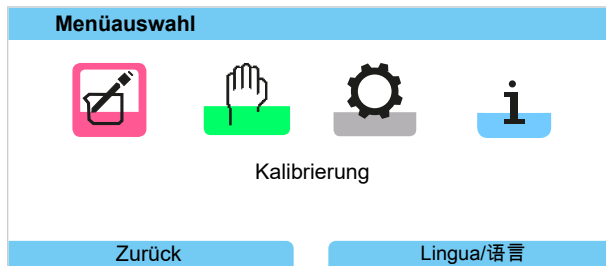

Hinweis: Während der Kalibrierung ist der Betriebszustand Funktionskontrolle (HOLD) für den jeweils kalibrierten Messkanal aktiv. Die Ausgänge verhalten sich wie parametrierbar.

Bei der Kalibrierung bleibt Stratos Multi im Kalibriermodus, bis dieser durch das Fachpersonal beendet wird. Beim Verlassen des Kalibriermodus wird eine Sicherheitsabfrage angezeigt, um sicherzustellen, dass die Anlage wieder betriebsbereit ist.

Justierung

Die Justierung ist die Übernahme der während einer Kalibrierung ermittelten Kalibrierwerte in das Stratos Multi bzw. den digitalen Sensor. Diese Kalibrierwerte werden für den Sensor im Justierprotokoll des Stratos Multi sowie bei digitalen Sensoren direkt im Sensor eingetragen:

Menüauswahl ▶ Diagnose ▶ I/II [Sensor] ▶ Kal.-/Just.-Protokoll [Messgröße]

ACHTUNG! Ohne Justierung liefert jedes Messgerät einen ungenauen oder falschen Messwert! Stratos Multi muss, um korrekt messen zu können, justiert werden. Bei analogen Sensoren ist nach einem Sensorwechsel eine Justierung erforderlich.

Die Justierung kann auch zu einem späteren Zeitpunkt erfolgen:

01. Nach Abschluss der Kalibrierung **Softkey links: Kalibrieren** wählen.
✓ Infowindow „Kalibrierung erfolgreich“ erscheint.
02. **Softkey rechts: Schließen**
03. Entweder: Das Kalibriermenü mit **Softkey links: Zurück** verlassen und danach erneut aufrufen
04. Oder: Im Kalibriermenü bleiben und die Kalibrierung erneut aufrufen.
✓ Ein Auswahlmenü erscheint.

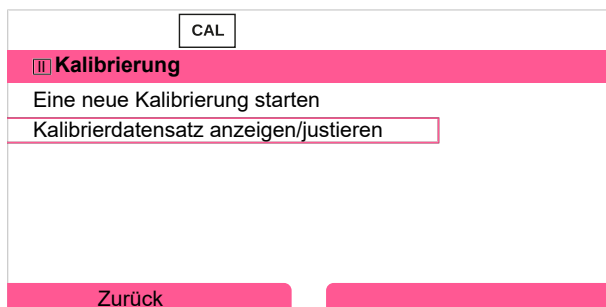

05. „Kalibrierdatensatz anzeigen/justieren“ auswählen.
✓ Das Kalibrierprotokoll wird angezeigt.

06. **Softkey rechts: Justieren**

Durch die Vergabe von Passcodes kann sichergestellt werden, dass ausschließlich Fachpersonal mit Zugriffsrechten kalibrieren und justieren darf.

Die Passcodes können geändert oder ausgeschaltet werden:

Parametrierung ▶ Systemsteuerung ▶ Passcode-Eingabe → *Passcode-Eingabe, S. 50*

Erstjustierung

Hinweis: Funktion aktiv für ISM-pH/Redox-Sensoren und amperometrische ISM-Sauerstoffsensoren.

Bei Aufruf des Kalibrieremenüs kann ausgewählt werden, ob die aktuelle Kalibrierung als Erstjustierung gespeichert werden soll.

Die Werte des Justierprotokolls werden dann als Referenz im Diagnosemenü **Statistik** angezeigt.

→ Statistik, S. 157

7.1 Kalibrierung/Justierung Memosens

Menüauswahl ▶ Kalibrierung ▶ [I] [II] Memosens ...

Hinweis: Die Kalibrierdaten sind im Memosens-Sensor gespeichert, daher können Memosens-Sensoren fernab der Messstelle, z. B. in einem Labor gereinigt, regeneriert, kalibriert und justiert werden. In der Anlage werden Sensoren vor Ort durch justierte Sensoren ersetzt.

7.2 Kalibrierung/Justierung Messgröße pH

Hinweis: Während der Kalibrierung ist der Betriebszustand Funktionskontrolle (HOLD) für den jeweils kalibrierten Messkanal aktiv. Die Ausgänge verhalten sich wie parametrieren.

- Kalibrierung: Feststellung der Abweichung ohne Verstellung der Kalibrierdaten
- Justierung: Feststellung der Abweichung mit Verstellung der Kalibrierdaten

ACHTUNG! Bei analogen Sensoren ist nach einem Sensorwechsel eine Justierung erforderlich.

Erläuterungen zur pH-Kalibrierung/-Justierung

Jeder pH-Sensor hat einen individuellen Nullpunkt und eine individuelle Steilheit. Beide Werte ändern sich durch Alterung und Verschleiß. Die vom pH-Sensor gelieferte Spannung wird vom Stratos Multi um den Nullpunkt und die Elektrodensteilheit des pH-Sensors korrigiert und als pH-Wert angezeigt.

Mit einer Kalibrierung wird zunächst die Abweichung des Sensors festgestellt (Nullpunkt, Steilheit). Dazu wird der Sensor in Pufferlösungen mit genau bekanntem pH-Wert getaucht. Stratos Multi misst die Spannungen des Sensors sowie die Temperatur der Pufferlösung und errechnet daraus den Nullpunkt und die Steilheit des Sensors.

Bei einer Kalibrierung ermittelte Kalibrierwerte

Nullpunkt	ist der pH-Wert, bei dem der pH-Sensor die Spannung 0 mV liefert. Der Nullpunkt ist bei jedem Sensor verschieden und ändert sich durch Alterung und Verschleiß.
Steilheit	eines Sensors ist die Spannungsänderung pro pH-Einheit. Bei einem idealen Sensor ist diese -59,2 mV/pH.
Temperatur	der Messlösung muss erfasst werden, da die pH-Messung temperaturabhängig ist. In vielen Sensoren ist ein Temperaturfühler integriert.

Für die Überwachung der Glas- und Bezugsimpedanzen gibt es Grenzwerte, die bei der Kalibrierung ermittelt werden. Für Standard-Glaselektroden gelten folgende Grenzwerte:

- Temperaturbereich: 0 ... 80 °C/32 ... 176 °F
- Impedanzbereich: 50 ... 250 MΩ (bei 25 °C/77 °F)

7.2.1 Kalibrierverfahren

Einpunktkalibrierung

Der Sensor wird nur mit einer Pufferlösung kalibriert. Eine Einpunktkalibrierung ist sinnvoll und zulässig, wenn die Messwerte in der Nähe des Sensor-Nullpunkts liegen, so dass die Änderung der Sensorsteilheit keine große Rolle spielt. Durch eine anschließende Justierung wird der Nullpunkt des Sensors angepasst. Die Steilheit bleibt dabei unverändert.

Zweipunktkalibrierung

Der Sensor wird mit zwei Pufferlösungen kalibriert. Damit können der Nullpunkt und die Steilheit des Sensors ermittelt werden. Durch eine anschließende Justierung wird der Nullpunkt und die Steilheit des Sensors angepasst. Eine Zweipunktkalibrierung ist z. B. in folgenden Fällen erforderlich:

- der Sensor wurde gewechselt
- der pH-Messwert überstreicht einen großen Bereich
- der pH-Messwert liegt weit vom Sensor-Nullpunkt entfernt
- der pH-Wert soll sehr genau gemessen werden
- der Sensor ist starkem Verschleiß ausgesetzt

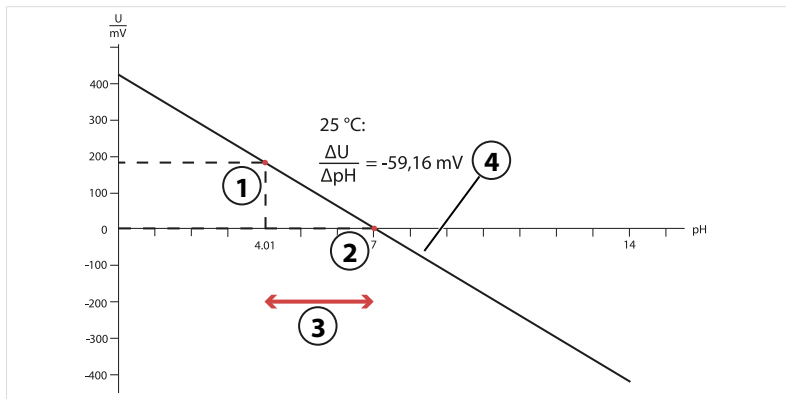

1 Erster Punkt der ersten Pufferlösung	3 Empfohlener Messbereich
2 Zweiter Punkt der zweiten Pufferlösung	4 Resultat einer idealen Kalibrierung bei 25 °C/77 °F

Dreipunktkalibrierung

Der Sensor wird mit drei Pufferlösungen kalibriert.

Der Nullpunkt und die Steilheit werden mittels einer Ausgleichsgeraden nach DIN 19268 berechnet. Durch eine anschließende Justierung werden der Nullpunkt und die Steilheit des Sensors angepasst.

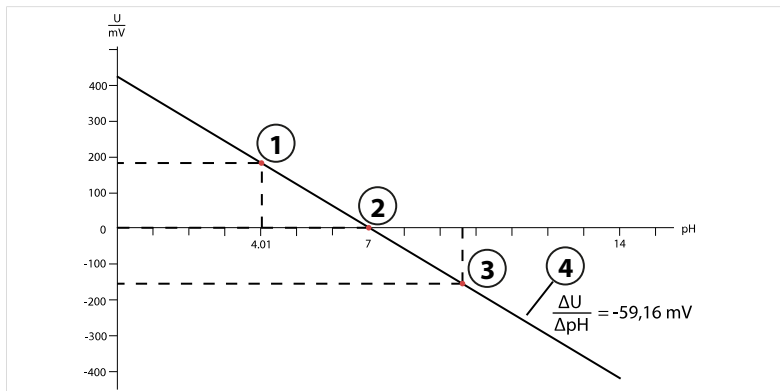

1 Erster Punkt der ersten Pufferlösung	3 Dritter Punkt der dritten Pufferlösung
2 Zweiter Punkt der zweiten Pufferlösung	4 Anstieg

7.2.2 Temperaturkompensation während der Kalibrierung

Temperaturkompensation während der Kalibrierung

Die Steilheit des pH-Sensors ist temperaturabhängig. Daher muss die gemessene Spannung um den Temperatureinfluss korrigiert werden.

Der pH-Wert der Pufferlösung ist temperaturabhängig. Bei der Kalibrierung muss daher die Temperatur der Pufferlösung bekannt sein, um den tatsächlichen pH-Wert aus der Puffertabelle entnehmen zu können.

Automatische Temperaturkompensation

Stratos Multi misst die Temperatur der Pufferlösung mit dem im pH-Sensor integrierten Temperaturfühler.

Wenn der Sensor keinen integrierten Temperaturfühler hat:

- Externen Temperaturfühler anschließen und im Parametrieremenü auswählen.
→ *Beschaltungsbeispiele Kanal II, S. 202*
- Manuelle Temperatur für die Kalibrierung festlegen.

Die Einstellungen werden im Untermenü **Temperaturerfassung** vorgenommen:

Menüauswahl ▶ **Parametrierung** ▶ **[II] Analog ...** ▶ **Sensordaten** ▶ **Temperaturerfassung**

→ *Sensordaten, S. 70*

7.2.3 Möglichkeiten der Kalibrierung/Justierung

- Calimatic: Automatische Puffererkennung
- Manuell: Manuelle Vorgabe von Pufferwerten
- Produkt: Kalibrierung durch Probennahme
- Dateneingabe: Dateneingabe von vorgemessenen Sensoren
- Temperatur: Abgleich Temperaturfühler

7.2.4 Kalibriermodus: Calimatic

Kalibrierung mit automatischer Puffererkennung

Bei der automatischen Kalibrierung mit Knick Calimatic wird der Sensor in eine, zwei oder drei Pufferlösungen getaucht. Stratos Multi erkennt anhand der Sensorspannung und der gemessenen Temperatur automatisch den Puffernennwert. Die Reihenfolge der Pufferlösungen ist beliebig, sie müssen aber zu dem in der Parametrierung festgelegten Puffersatz gehören. Die Temperaturabhängigkeit des Pufferwertes wird von der Calimatic berücksichtigt. Alle Kalibrierdaten sind umgerechnet auf eine Bezugstemperatur von 25 °C / 77 °F.

Kalibrierablauf

ACHTUNG! Eine fehlerhafte Kalibrierung führt zu falschen Messwerten. Nur neue, unverdünnte Pufferlösungen verwenden, die zum parametrierten Puffersatz gehören.

Kalibrierung ▶ **[I] [II] ... pH**

Bei Aufruf der Kalibrierung werden die in den Kalibriervoreinstellungen ausgewählten Kalibrierwerte eingestellt. Diese Einstellungen können im Kalibrieremenü noch verändert werden. Wenn nicht kalibriert werden soll, mit dem linken **Softkey** eine Ebene zurück, um die Kalibrierung abzubrechen.

01. **Kalibriermodus** „Calimatic“ wählen, mit **enter** bestätigen.

- ✓ Anzahl der Kalibrierpunkte und Puffersatz wie unter **Kal.-Voreinstellungen** parametriert.
→ *Voreinstellungen zur Kalibrierung, S. 73*

02. Bei Bedarf Anzahl der Kalibrierpunkte und Puffersatz ändern.

03. Sensor aus dem Medium nehmen, mit vollentsalztem Wasser abspülen.

⚠ VORSICHT! Gefahr elektrostatischer Aufladung. Sensor nicht abreiben und nicht trocken tupfen.

04. Sensor in 1. Pufferlösung tauchen.

05. Starten der Kalibrierung mit **Softkey rechts: Weiter.**

✓ Kalibrierung mit dem ersten Puffer wird durchgeführt.

Angezeigt werden: Sensorspannung, Kalibriertemperatur, Puffernennwert und Einstellzeit.

Die Wartezeit bis zur Stabilisierung der Messspannung kann mit **Softkey links: Beenden** verkürzt werden (ohne Driftkontrolle: reduzierte Genauigkeit der Kalibrierwerte). Die Einstellzeit gibt an, wie lange der Sensor braucht, bis die Messspannung stabil ist. Falls die Sensorspannung oder die gemessene Temperatur stark schwanken, wird der Kalibriervorgang nach ca. 2 Min. abgebrochen. In diesem Fall muss die Kalibrierung erneut gestartet werden. Wenn dies erfolgreich ist, dann den Sensor wieder in den Prozess einbringen. Darauf achten, dass die Temperatur des Sensors und die Temperatur der Pufferlösung nicht zu weit auseinander liegen. Idealerweise beträgt die Temperatur 25 °C/77 °F.

06. Für die Einpunktkalibrierung: Kalibrierung mit **Softkey** beenden.

07. Für die Zweipunktkalibrierung: Sensor gut mit vollentsalztem Wasser abspülen.

08. Sensor in 2. Pufferlösung tauchen.

09. Starten der Kalibrierung mit **Softkey rechts: Weiter.**

✓ Kalibrierung mit dem zweiten Puffer wird durchgeführt.

10. Weiterer Ablauf wie bei der Einpunktkalibrierung.

11. Bei Dreipunktkalibrierung verläuft die Kalibrierung mit dem dritten Puffer entsprechend.

Endergebnis

✓ Das Kalibrierprotokoll wird angezeigt. Mit **Softkey rechts: Justieren** werden die während der Kalibrierung ermittelten Kalibrierwerte für die Berechnung der Messgrößen in das Gerät übernommen. Bei Verwendung eines Memosens-Sensors werden die Kalibrierwerte im Sensor gespeichert.

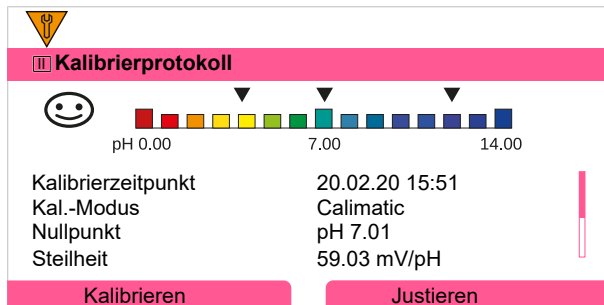

7.2.5 Kalibriermodus: Manuell

Bei der Kalibrierung mit manueller Eingabe der Pufferwerte wird der Sensor in eine, zwei oder drei Pufferlösungen getaucht. Stratos Multi zeigt die gemessene Temperatur an. Anschließend sind die temperaturrichtigen Pufferwerte manuell einzugeben. Lesen Sie dazu aus der Puffertabelle (z. B. auf der Flasche) den Pufferwert ab, der zur angezeigten Temperatur gehört. Zwischenwerte müssen interpoliert werden. Alle Kalibrierdaten sind umgerechnet auf eine Bezugstemperatur von 25 °C / 77 °F.

Kalibrierablauf

ACHTUNG! Eine fehlerhafte Kalibrierung führt zu falschen Messwerten. Nur neue, unverdünnte Pufferlösungen verwenden, die zum parametrisierten Puffersatz gehören.

Kalibrierung ▶ [I] [II] ... pH

Bei Aufruf der Kalibrierung werden die in den Kalibriervoreinstellungen ausgewählten Kalibrierwerte eingestellt. Diese Einstellungen können im Kalibriermenü noch verändert werden. Wenn nicht kalibriert werden soll, mit dem linken **Softkey** eine Ebene zurück, um die Kalibrierung abzubrechen.

01. Kalibriermodus „Manuell“ wählen, mit **enter** bestätigen.

- ✓ Anzahl der Kalibrierpunkte wie unter Kal.-Voreinstellungen parametrisiert.
→ Voreinstellungen zur Kalibrierung, S. 73

02. Bei Bedarf Anzahl der Kalibrierpunkte ändern.

03. 1. Pufferwert eingeben.

04. Weiter mit **Softkey rechts: Weiter**.

05. Sensor aus dem Medium nehmen und gut mit vollentsalztem Wasser abspülen.

▲ VORSICHT! Gefahr elektrostatischer Aufladung. Sensor nicht abreiben und nicht trocken tupfen.

06. Sensor in 1. Pufferlösung tauchen.

07. Starten der Kalibrierung mit **Softkey rechts: Weiter**.

- ✓ Kalibrierung mit dem ersten Puffer wird durchgeführt.
Angezeigt werden: Sensorspannung, Kalibriertemperatur, Puffernennwert und Einstellzeit.

Die Wartezeit bis zur Stabilisierung der Messspannung kann mit **Softkey links: Beenden** verkürzt werden (ohne Driftkontrolle: reduzierte Genauigkeit der Kalibrierwerte). Die Einstellzeit gibt an, wie lange der Sensor braucht, bis die Messspannung stabil ist. Falls die Sensorspannung oder die gemessene Temperatur stark schwanken, wird der Kalibriervorgang nach ca. 2 Min. abgebrochen. In diesem Fall muss die Kalibrierung erneut gestartet werden. Wenn dies erfolgreich ist, dann den Sensor wieder in den Prozess einbringen. Darauf achten, dass die Temperatur des Sensors und die Temperatur der Pufferlösung nicht zu weit auseinander liegen. Idealerweise beträgt die Temperatur 25 °C/77 °F.

08. Für die Einpunktkalibrierung: Kalibrierung mit **Softkey** beenden.

09. Für die Zweipunktkalibrierung: Sensor gut mit vollentsalztem Wasser abspülen.

10. Sensor in 2. Pufferlösung tauchen.

11. 2. Pufferwert temperaturrichtig eingeben.

12. Starten der Kalibrierung mit **Softkey rechts: Weiter**.

- ✓ Kalibrierung mit dem zweiten Puffer wird durchgeführt.

13. Weiterer Ablauf wie bei der Einpunktkalibrierung.

14. Bei Dreipunktkalibrierung verläuft die Kalibrierung mit dem dritten Puffer entsprechend.

Endergebnis

- ✓ Das Kalibrierprotokoll wird angezeigt. Mit **Softkey rechts: Justieren** werden die während der Kalibrierung ermittelten Kalibrierwerte für die Berechnung der Messgrößen in das Gerät übernommen. Bei Verwendung eines Memosens-Sensors werden die Kalibrierwerte im Sensor gespeichert.

7.2.6 Kalibriermodus: Produkt

Kalibrierung durch Probennahme

Wenn ein Ausbau des Sensors – z. B. aus Sterilitätsgründen – nicht möglich ist, kann der Nullpunkt des Sensors durch „Probennahme“ kalibriert werden. Dazu wird der aktuelle Messwert des Prozesses im Gerät gespeichert. Direkt danach wird an der Messstelle eine Probe entnommen. Der pH-Wert der Probe wird im Labor ausgemessen. Der Vergleichswert wird in das Gerät eingegeben. Aus der Differenz zwischen Messwert und Vergleichswert errechnet Stratos Multi den Nullpunkt des Sensors. Die Steilheit wird dabei nicht verändert.

Hinweis: Die Produktkalibrierung kann auch mittels azyklischer Dienste über PROFINET durchgeführt werden. → *PROFINET-Kommandos, S. 111*

Kalibrierablauf

ACHTUNG! Der pH-Wert der Probe ist temperaturabhängig. Die Vergleichsmessung sollte in der auf dem Display angezeigten Proben temperatur erfolgen. Dazu sollte die Probe in einem Isoliergefäß transportiert werden. Der pH-Wert der Probe kann auch durch Entweichen flüchtiger Substanzen verfälscht werden.

Kalibrierung ▶ [I] [II] ... pH

Bei Aufruf der Kalibrierung werden die in den Kalibriervoreinstellungen ausgewählten Kalibrierwerte eingestellt. Diese Einstellungen können im Kalibrieremenü noch verändert werden. Wenn nicht kalibriert werden soll, mit dem linken **Softkey** eine Ebene zurück, um die Kalibrierung abzubrechen.

01. Kalibriermodus „Produkt“ wählen, mit **enter** bestätigen.

02. Probennahme vorbereiten.

03. Starten mit **Softkey rechts: Weiter**.

Die Produktkalibrierung erfolgt in 2 Schritten.

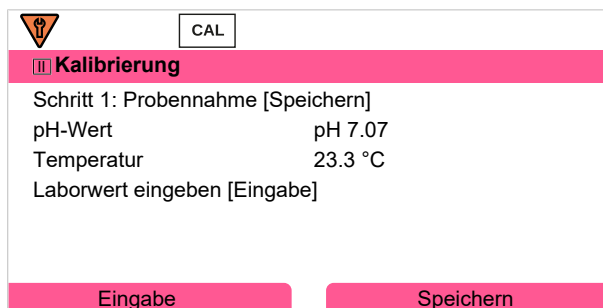

Schritt 1:

04. Probe entnehmen.

✓ Messwert und Temperatur zum Zeitpunkt der Probennahme werden angezeigt.

05. Speichern mit **Softkey rechts: Speichern**.

✓ Ein Infofenster wird angezeigt.

06. **Softkey rechts: Schließen**

07. Ggf. mit **Softkey links: Zurück** die Kalibrierung verlassen.

Hinweis: Das Piktogramm  zeigt an, dass die Produktkalibrierung noch nicht abgeschlossen wurde.

Schritt 2: Laborwert liegt vor.

08. Produktkalibrierungsmenü erneut aufrufen.

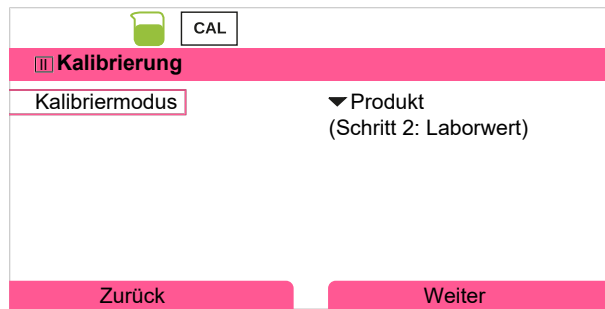

09. **Softkey rechts: Weiter**

10. Laborwert eingeben und mit **enter** bestätigen.

11. Mit **Softkey rechts: Weiter** bestätigen bzw. mit **Softkey links: Abbrechen** Kalibrierung wiederholen.

Endergebnis

- ✓ Das Kalibrierprotokoll wird angezeigt. Mit **Softkey rechts: Justieren** werden die während der Kalibrierung ermittelten Kalibrierwerte für die Berechnung der Messgrößen in das Gerät übernommen. Bei Verwendung eines Memosens-Sensors werden die Kalibrierwerte im Sensor gespeichert.

Ausnahme: Probenwert kann vor Ort ermittelt und sofort eingegeben werden:

12. Probe entnehmen.

- ✓ Messwert und Temperatur zum Zeitpunkt der Probennahme werden angezeigt.

13. **Softkey links: Eingabe**

14. Laborwert eingeben und mit **enter** bestätigen.

15. Mit **Softkey rechts: Weiter** bestätigen bzw. mit **Softkey links: Abbrechen** Kalibrierung wiederholen.

Endergebnis

- ✓ Das Kalibrierprotokoll wird angezeigt. Mit **Softkey rechts: Justieren** werden die während der Kalibrierung ermittelten Kalibrierwerte für die Berechnung der Messgrößen in das Gerät übernommen. Bei Verwendung eines Memosens-Sensors werden die Kalibrierwerte im Sensor gespeichert.

7.2.7 Kalibriermodus: Dateneingabe

Kalibrierung durch Eingabe der Kalibrierwerte für den Nullpunkt und die Steilheit eines vorgemessenen Sensors.

Kalibrierablauf

Kalibrierung ▶ [I] [II] ... pH

Bei Aufruf der Kalibrierung werden die in den Kalibriervoreinstellungen ausgewählten Kalibrierwerte eingestellt. Diese Einstellungen können im Kalibriermenü noch verändert werden. Wenn nicht kalibriert werden soll, mit dem linken **Softkey** eine Ebene zurück, um die Kalibrierung abzubrechen.

01. Kalibriermodus „Dateneingabe“ wählen, mit **enter** bestätigen.

02. Sensor ausbauen und vorgemessenen Sensor einbauen.

03. Weiter mit **Softkey rechts: Weiter**.

04. Die Messwerte für den Nullpunkt und die Steilheit eingeben.

05. Mit TAN-Option FW-E017 und Verwendung eines Pfaudler-pH-Sensors kann zusätzlich der pH_{is} -Wert für den Isothermenschnittpunkt eingegeben werden. → *Pfaudler-Sensoren (FW-E017)*, S. 242

Endergebnis

- ✓ Das Kalibrierprotokoll wird angezeigt. Mit **Softkey rechts: Justieren** werden die während der Kalibrierung ermittelten Kalibrierwerte für die Berechnung der Messgrößen in das Gerät übernommen. Bei Verwendung eines Memosens-Sensors werden die Kalibrierwerte im Sensor gespeichert.

7.2.8 Kalibriermodus: ISFET-Nullpunkt

Einstellung des ISFET-Arbeitspunkts

Bei Verwendung von Memosens-ISFET-Sensoren für die pH-Messung muss zunächst der individuelle Arbeitspunkt des Sensors ermittelt werden. Dieser sollte im Bereich pH 6,5...pH 7,5 liegen. Hierzu wird der Sensor in eine Pufferlösung mit pH-Wert 7,00 getaucht.

Kalibrierablauf

Kalibrierung ▶ [I] [II] ... pH-ISFET

Bei Aufruf der Kalibrierung werden die in den Kalibriervoreinstellungen ausgewählten Kalibrierwerte eingestellt. Diese Einstellungen können im Kalibrieremenü noch verändert werden. Wenn nicht kalibriert werden soll, mit dem linken **Softkey** eine Ebene zurück, um die Kalibrierung abzubrechen.

01. Kalibriermodus „ISFET-Nullpunkt“ zur Einstellung des Arbeitspunkts für die erste Kalibrierung des Sensors wählen, mit **enter** bestätigen.

02. **Softkey rechts: Weiter** drücken.

03. Falls erforderlich, den Pufferwert anpassen: Voreinstellung pH 7,00

04. Sensor aus dem Medium nehmen und gut mit vollentsalztem Wasser abspülen.

▲ VORSICHT! Gefahr elektrostatischer Aufladung. Sensor nicht abreiben und nicht trocken tupfen.

05. Sensor in Pufferlösung tauchen.

06. Starten der Kalibrierung mit **Softkey rechts: Weiter**.

✓ Der ISFET-Arbeitspunkt wird ermittelt.

07. Den ISFET-Arbeitspunkt abschließend mit **Softkey rechts: Justieren** übernehmen.

Im Anschluss kann eine pH-Kalibrierung, z. B. 2-Punkt-Kalibrierung Calimatic, durchgeführt werden.

Hinweis: Der Arbeitspunkt muss für jeden ISFET-Sensor nur einmal ermittelt werden.

7.2.9 Kalibriermodus: Temperatur

Abgleich des Temperaturfühlers

Diese Funktion dient dazu, die individuelle Toleranz des Temperaturfühlers oder Leitungslängen abzugleichen, um die Genauigkeit der Temperaturmessung zu erhöhen.

Der Abgleich erfordert eine genaue Messung der Prozesstemperatur mit einem kalibrierten Vergleichsthermometer. Der Messfehler des Vergleichsthermometers sollte unter 0,1 K liegen. Ein Abgleich ohne genaue Messung der Prozesstemperatur kann den angezeigten Messwert verfälschen.

Bei Memosens-Sensoren wird der Abgleichwert im Sensor gespeichert.

Kalibrierablauf

Kalibrierung ▶ [I] [II] [Sensor]

01. Kalibriermodus „Temperatur“ wählen, mit **enter** bestätigen.

02. Gemessene Prozesstemperatur eingeben, mit **enter** bestätigen.

✓ Der Temperatur-Offset wird angezeigt.

03. Mit **Softkey rechts: Speichern** den Temperaturfühler abgleichen.

Die Daten der aktuellen Justierung und der Temperatur-Offset können im Diagnosemenü abgerufen werden:

Diagnose ▶ [I] [II] [Sensor] ▶ Temp-Offset-Protokoll

7.3 Kalibrierung/Justierung Messgröße Redox

Hinweis: Während der Kalibrierung ist der Betriebszustand Funktionskontrolle (HOLD) für den jeweils kalibrierten Messkanal aktiv. Die Ausgänge verhalten sich wie parametrierbar.

- Kalibrierung: Feststellung der Abweichung ohne Verstellung der Kalibrierdaten
- Justierung: Feststellung der Abweichung mit Verstellung der Kalibrierdaten

ACHTUNG! Bei analogen Sensoren ist nach einem Sensorwechsel eine Justierung erforderlich.

Möglichkeiten der Kalibrierung/Justierung

- Redoxdateneingabe
- Redoxjustierung
- Redoxkontrolle
- Abgleich Temperaturfühler

7.3.1 Kalibriermodus: Redoxdateneingabe

Kalibrierung durch Eingabe des Redox-Offsets eines vorgemessenen Sensors.

Kalibrierablauf

Kalibrierung ▶ [I] [II] [Redox-Sensor]

Bei Aufruf der Kalibrierung werden die in den Kalibriervoreinstellungen ausgewählten Kalibrierwerte eingestellt. Diese Einstellungen können im Kalibriermenü noch verändert werden. Wenn nicht kalibriert werden soll, mit dem linken **Softkey** eine Ebene zurück, um die Kalibrierung abzubrechen.

01. Kalibriermodus „Redoxdateneingabe“ wählen, mit **enter** bestätigen.
02. Sensor ausbauen und vorgemessenen Sensor einbauen.
03. Weiter mit **Softkey rechts: Weiter**.
04. Den Wert für den Redox-Offset eingeben.

Endergebnis

- ✓ Das Kalibrierprotokoll wird angezeigt. Mit **Softkey rechts: Justieren** werden die während der Kalibrierung ermittelten Kalibrierwerte für die Berechnung der Messgrößen in das Gerät übernommen. Bei Verwendung eines Memosens-Sensors werden die Kalibrierwerte im Sensor gespeichert.

7.3.2 Kalibriermodus: Redoxjustierung

Bei der Redoxjustierung wird der Sensor in eine Redox-Pufferlösung getaucht. Stratos Multi zeigt die gemessene Temperatur und die Redoxspannung an. Anschließend sind die temperaturrichtigen Pufferwerte manuell einzugeben. Lesen Sie dazu aus der Puffertabelle (z. B. auf der Flasche) den Pufferwert ab, der zur angezeigten Temperatur gehört. Zwischenwerte müssen interpoliert werden. Alle Kalibrierdaten sind umgerechnet auf eine Bezugstemperatur von 25 °C/77 °F.

Kalibrierablauf

Kalibrierung ▶ [I] [II] [Redox-Sensor]

Bei Aufruf der Kalibrierung werden die in den Kalibriervoreinstellungen ausgewählten Kalibrierwerte eingestellt. Diese Einstellungen können im Kalibriermenü noch verändert werden. Wenn nicht kalibriert werden soll, mit dem linken **Softkey** eine Ebene zurück, um die Kalibrierung abzubrechen.

01. Kalibriermodus „Redoxjustierung“ wählen, mit **enter** bestätigen.

02. Weiter mit **Softkey rechts: Weiter**.

03. Sensor aus dem Medium nehmen und gut mit vollentsalztem Wasser abspülen.

▲ VORSICHT! Gefahr elektrostatischer Aufladung. Sensor nicht abreiben und nicht trocken tupfen.

04. Sensor in Redox-Pufferlösung tauchen und Stabilität des Redox-Messwerts abwarten.

05. Starten der Kalibrierung mit **Softkey rechts: Weiter**.

- ✓ Nach Abschluss der Driftkontrolle werden die gemessene Temperatur und die Redoxspannung angezeigt.

Die Wartezeit bis zur Stabilisierung der Messspannung kann mit **Softkey links: Beenden** verkürzt werden (ohne Driftkontrolle: reduzierte Genauigkeit der Kalibrierwerte). Die Einstellzeit gibt an, wie lange der Sensor braucht, bis die Messspannung stabil ist. Falls die Sensorspannung oder die gemessene Temperatur stark schwanken, wird der Kalibriervorgang nach ca. 2 Min. abgebrochen. In diesem Fall muss die Kalibrierung erneut gestartet werden. Wenn dies erfolgreich ist, dann den Sensor wieder in den Prozess einbringen. Darauf achten, dass die Temperatur des Sensors und die Temperatur der Pufferlösung nicht zu weit auseinander liegen. Idealerweise beträgt die Temperatur 25 °C/77 °F.

06. Redox-Sollwert (Aufdruck auf Flasche) der Pufferlösung im Untermenü

Kalibriermodus ▶ Redoxjustierung ▶ Redoxpuffer eingeben, mit **enter** bestätigen.

Kalibrierung	
Redoxsollwert eingeben	
Temperatur	23.3 °C
Redoxspannung	215 mV
Redoxpuffer	218.3 mV

07. Mit **Softkey rechts: Weiter** Kalibrierung beenden.

Endergebnis

- ✓ Das Kalibrierprotokoll wird angezeigt. Mit **Softkey rechts: Justieren** werden die während der Kalibrierung ermittelten Kalibrierwerte für die Berechnung der Messgrößen in das Gerät übernommen. Bei Verwendung eines Memosens-Sensors werden die Kalibrierwerte im Sensor gespeichert.

7.3.3 Kalibriermodus: Redoxkontrolle

Bei der Redoxkontrolle wird der Sensor in eine Lösung mit bekanntem Redoxwert getaucht. Die Prüfzeit und die zulässige Prüfdifferenz werden in der Parametrierung vorgegeben:

Parametrierung ▶ [I] [II] [Redox-Sensor] ▶ Kal.-Voreinstellungen

Kalibrierablauf

Kalibrierung ▶ [I] [II] [Redox-Sensor]

Bei Aufruf der Kalibrierung werden die in den Kalibriervoreinstellungen ausgewählten Kalibrierwerte eingestellt. Diese Einstellungen können im Kalibriermenü noch verändert werden. Wenn nicht kalibriert werden soll, mit dem linken **Softkey** eine Ebene zurück, um die Kalibrierung abzubrechen.

01. Kalibriermodus „Redoxkontrolle“ wählen, mit **enter** bestätigen.

02. Sensor aus dem Medium nehmen und gut mit vollentsalztem Wasser abspülen.

▲ VORSICHT! Gefahr elektrostatischer Aufladung. Sensor nicht abreiben und nicht trocken tupfen.

03. Sensor in Redoxlösung tauchen und Stabilität des Redox-Messwerts abwarten.

04. Starten der Redoxkontrolle mit **Softkey rechts: Weiter**.

- ✓ Nach Abschluss der Driftkontrolle werden die gemessene Temperatur und die Redoxspannung angezeigt.
- ✓ Wenn die vorgegebene Prüfdifferenz nicht überschritten wurde, erscheint die Meldung „Redoxkontrolle erfolgreich“.
Wenn die vorgegebene Prüfdifferenz überschritten wurde, erscheint die Meldung „Redoxkontrolle nicht erfolgreich“.

05. Bei nicht erfolgreicher Redoxkontrolle sollte eine Redoxjustierung durchgeführt werden.

7.3.4 Kalibriermodus: Temperatur

Abgleich des Temperaturfühlers

Diese Funktion dient dazu, die individuelle Toleranz des Temperaturfühlers oder Leitungslängen abzugleichen, um die Genauigkeit der Temperaturmessung zu erhöhen.

Der Abgleich erfordert eine genaue Messung der Prozesstemperatur mit einem kalibrierten Vergleichsthermometer. Der Messfehler des Vergleichsthermometers sollte unter 0,1 K liegen. Ein Abgleich ohne genaue Messung der Prozesstemperatur kann den angezeigten Messwert verfälschen.

Bei Memosens-Sensoren wird der Abgleichwert im Sensor gespeichert.

Kalibrierablauf

Kalibrierung ▶ [I] [II] [Sensor]

01. Kalibriermodus „Temperatur“ wählen, mit **enter** bestätigen.

02. Gemessene Prozesstemperatur eingeben, mit **enter** bestätigen.

- ✓ Der Temperatur-Offset wird angezeigt.

03. Mit **Softkey rechts: Speichern** den Temperaturfühler abgleichen.

Die Daten der aktuellen Justierung und der Temperatur-Offset können im Diagnosemenü abgerufen werden:

Diagnose ▶ [I] [II] [Sensor] ▶ Temp-Offset-Protokoll

7.4 Kalibrierung/Justierung Messgröße Leitfähigkeit (konduktiv)

Hinweis: Während der Kalibrierung ist der Betriebszustand Funktionskontrolle (HOLD) für den jeweils kalibrierten Messkanal aktiv. Die Ausgänge verhalten sich wie parametrierbar.

- Kalibrierung: Feststellung der Abweichung ohne Verstellung der Kalibrierdaten
- Justierung: Feststellung der Abweichung mit Verstellung der Kalibrierdaten

ACHTUNG! Bei analogen Sensoren ist nach einem Sensorwechsel eine Justierung erforderlich.

Erläuterungen zur Kalibrierung/Justierung mit 2-/4-Elektroden-Sensoren

Jeder Leitfähigkeitssensor besitzt eine individuelle Zellkonstante. Je nach Konstruktion der Sensoren kann die Zellkonstante in einem weiten Bereich variieren. Da der Leitfähigkeitswert aus dem gemessenen Leitwert und der Zellkonstante errechnet wird, muss die Zellkonstante dem Gerät bekannt sein. Bei der Kalibrierung oder Sensoranpassung wird entweder die bekannte (aufgedruckte) Zellkonstante des verwendeten Leitfähigkeitssensors in das Gerät eingegeben oder diese automatisch durch Messung einer Kalibrierlösung mit bekannter Leitfähigkeit ermittelt.

Hinweise zur Kalibrierung

- Nur frische Kalibrierlösungen verwenden.
- Die verwendete Kalibrierlösung muss parametrierbar sein.
- Die Genauigkeit der Kalibrierung hängt entscheidend von der genauen Erfassung der Kalibrierlösungstemperatur ab. Anhand der gemessenen oder eingegebenen Temperatur ermittelt Stratos Multi den Sollwert der Kalibrierlösung aus einer gespeicherten Tabelle.
- Einstellzeit des Temperaturfühlers beachten.
- Zur genauen Bestimmung der Zellkonstante vor der Kalibrierung den Temperatursgleich von Temperaturfühler und Kalibrierlösung abwarten.

Da die Zellkonstante fertigungsbedingten Schwankungen unterliegt, empfiehlt es sich, den ausgebauten Sensor mit einer Kalibrierlösung (z. B. NaCl gesättigt) zu kalibrieren. Die Zellkonstanten der Sensoren sind – insbesondere bei Streufeldsensoren – von der Einbaugeometrie abhängig:

- Bei freiem Einbau des Sensors (Mindestabstände überschritten) kann die in den technischen Daten angegebene Zellkonstante direkt eingegeben werden.
Kalibriermodus "Dateneingabe". → *Kalibriermodus: Dateneingabe, S. 138*
- Bei beengtem Einbau (Mindestabstände unterschritten) ist der Sensor in eingebautem Zustand zu justieren, da sich die resultierende Zellkonstante verändert hat.
Kalibriermodus "Produkt". → *Kalibriermodus: Produkt, S. 136*

7.4.1 Temperaturkompensation während der Kalibrierung

Der Leitfähigkeitswert der Kalibrierlösung ist temperaturabhängig. Bei der Kalibrierung muss daher die Temperatur der Kalibrierlösung bekannt sein, um den tatsächlichen Wert aus der Leitfähigkeitstabelle entnehmen zu können.

Automatische Temperaturkompensation

Bei der automatischen Erfassung der Kalibriertemperatur misst Stratos Multi die Temperatur der Kalibrierlösung mit dem im Memosens-Sensor integrierten Temperaturfühler.

Wenn der Sensor keinen integrierten Temperaturfühler hat:

- Externen Temperaturfühler anschließen und im Parametrieremenü auswählen.
→ *Beschaltungsbeispiele Kanal II, S. 202*
- Manuelle Temperatur für die Kalibrierung festlegen.

Die Einstellungen werden im Untermenü **Temperaturerfassung** vorgenommen:

Menüauswahl ▶ **Parametrierung** ▶ **[II] Analog ...** ▶ **Sensordaten** ▶ **Temperaturerfassung**

7.4.2 Möglichkeiten der Kalibrierung/Justierung

- Automatische Kalibrierung: Automatik mit Standard-Kalibrierlösung
- Manuell: Manuelle Vorgabe einer Kalibrierlösung
- Produkt: Produktkalibrierung (Kalibrierung durch Probennahme)
- Dateneingabe: Dateneingabe von vorgemessenen Sensoren
- Temperatur: Abgleich Temperaturfühler

7.4.3 Kalibriermodus: Automatik

Automatische Kalibrierung mit Standard-Kalibrierlösung

Bei der automatischen Kalibrierung wird der Leitfähigkeitssensor in eine Standard-Kalibrierlösung getaucht (NaCl oder KCl, wird in der Parametrierung im Untermenü **Kal.-Voreinstellungen** festgelegt). Stratos Multi berechnet anhand des gemessenen Leitwerts und der gemessenen Temperatur automatisch die Zellkonstante. Die Temperaturabhängigkeit der Kalibrierlösung wird berücksichtigt.

Hinweise zur Kalibrierung

- Nur frische Kalibrierlösungen verwenden. Die verwendete Kalibrierlösung muss parametrierung sein.
- Die Genauigkeit der Kalibrierung hängt entscheidend von der genauen Erfassung der Kalibrierlösung-Temperatur ab: Anhand der gemessenen oder eingegebenen Temperatur ermittelt Stratos Multi den Sollwert der Kalibrierlösung aus einer gespeicherten Tabelle.
- Einstellzeit des Temperaturfühlers beachten.
- Zur genauen Bestimmung der Zellkonstante vor der Kalibrierung den Temperatursausgleich von Temperaturfühler und Kalibrierlösung abwarten.
- Falls der gemessene Leitwert oder die gemessene Temperatur stark schwanken, wird der Kalibriervorgang nach ca. 2 min. abgebrochen. Wenn eine Fehlermeldung erscheint, Kalibrierung wiederholen.

Kalibrierablauf

Kalibrierung ▶ [I] [II] ... Cond

Bei Aufruf der Kalibrierung werden die in den Kalibriervoreinstellungen ausgewählten Kalibrierwerte eingestellt. Diese Einstellungen können im Kalibriermenü noch verändert werden. Wenn nicht kalibriert werden soll, mit dem linken **Softkey** eine Ebene zurück, um die Kalibrierung abzubrechen.

01. **Kalibriermodus** „Automatik“ wählen, mit **enter** bestätigen.
 - ✓ Anzeige der Kalibrierlösung wie in **Kal.-Voreinstellungen** parametrierung.
02. Bei Bedarf Kalibrierlösung ändern.
03. Sensor aus dem Medium nehmen und gut mit vollentsalztem Wasser abspülen.
04. Sensor in Kalibrierlösung tauchen.
05. Starten der Kalibrierung mit **Softkey rechts: Weiter**.
 - ✓ Die Kalibrierung wird durchgeführt.
Angezeigt werden: Kalibriertemperatur, Tabellenwert der Lösung (Leitfähigkeit in Abhängigkeit von der Kalibriertemperatur) und Einstellzeit.

Endergebnis

- ✓ Das Kalibrierprotokoll wird angezeigt. Mit **Softkey rechts: Justieren** werden die während der Kalibrierung ermittelten Kalibrierwerte für die Berechnung der Messgrößen in das Gerät übernommen. Bei Verwendung eines Memosens-Sensors werden die Kalibrierwerte im Sensor gespeichert.

7.4.4 Kalibriermodus: Manuell

Manuelle Kalibrierung mit Vorgabe einer Kalibrierlösung

Bei der Kalibrierung mit manueller Eingabe des Leitfähigkeitswertes der Kalibrierlösung wird der Sensor in eine Kalibrierlösung getaucht. Stratos Multi ermittelt ein Wertepaar Leitfähigkeit/Kalibrier-temperatur. Anschließend ist der temperaturrichtige Leitfähigkeitswert der Kalibrierlösung einzugeben. Lesen Sie dazu aus der TK-Tabelle der Kalibrierlösung den Leitfähigkeitswert ab, der zur angezeigten Temperatur gehört. Zwischenwerte der Leitfähigkeit müssen interpoliert werden.

Stratos Multi berechnet automatisch die Zellkonstante.

Hinweise zur Kalibrierung

- Nur frische Kalibrierlösungen verwenden. Die verwendete Kalibrierlösung muss parametrierung sein.
- Die Genauigkeit der Kalibrierung hängt entscheidend von der genauen Erfassung der Kalibrierlösungs-Temperatur ab: Anhand der gemessenen oder eingegebenen Temperatur ermittelt Stratos Multi den Sollwert der Kalibrierlösung aus einer gespeicherten Tabelle.
- Einstellzeit des Temperaturfühlers beachten.
- Zur genauen Bestimmung der Zellkonstante vor der Kalibrierung den Temperatursgleich von Temperaturfühler und Kalibrierlösung abwarten.
- Falls der gemessene Leitwert oder die gemessene Temperatur stark schwanken, wird der Kalibrier-vorgang nach ca. 2 min. abgebrochen. Wenn eine Fehlermeldung erscheint, Kalibrierung wieder-holen.

Kalibrierablauf

Kalibrierung ▶ [I] [II] ... Cond

Bei Aufruf der Kalibrierung werden die in den Kalibriervoreinstellungen ausgewählten Kalibrierwerte eingestellt. Diese Einstellungen können im Kalibriermenü noch verändert werden. Wenn nicht kalibriert werden soll, mit dem linken **Softkey** eine Ebene zurück, um die Kalibrierung abzubrechen.

01. Kalibriermodus „Manuell“ wählen, mit **enter** bestätigen.
02. Sensor aus dem Medium nehmen und gut mit vollentsalztem Wasser abspülen und trocknen.
03. Sensor in Kalibrierlösung tauchen.
04. Starten der Kalibrierung mit **Softkey rechts: Weiter**.
 - ✓ Die Kalibrierung wird durchgeführt.
 - Angezeigt werden: Kalibriertemperatur und Einstellzeit.
05. Leitfähigkeit eingeben.
06. Weiter mit **Softkey rechts: Weiter**.

Endergebnis

- ✓ Das Kalibrierprotokoll wird angezeigt. Mit **Softkey rechts: Justieren** werden die während der Kalibrierung ermittelten Kalibrierwerte für die Berechnung der Messgrößen in das Gerät übernommen. Bei Verwendung eines Memosens-Sensors werden die Kalibrierwerte im Sensor gespeichert.

7.4.5 Kalibriermodus: Produkt

Kalibrierung durch Probennahme

Wenn ein Ausbau des Sensors z. B. aus Sterilitätsgründen nicht möglich ist, kann die Zellkonstante des Sensors durch „Probennahme“ ermittelt werden. Dazu wird der aktuelle Messwert (Leitfähigkeit oder Konzentration¹⁾) des Prozesses vom Stratos Multi gespeichert. Direkt danach entnehmen Sie dem Prozess eine Probe. Der Wert dieser Probe wird möglichst bei Prozessbedingungen (gleiche Temperatur!) ausgemessen. Der ermittelte Wert wird in das Messsystem eingegeben. Aus der Abweichung zwischen Prozess-Messwert und Probenwert errechnet Stratos Multi die Zellkonstante des Leitfähigkeitssensors.

Hinweis: Die Produktkalibrierung kann auch mittels azyklischer Dienste über PROFINET durchgeführt werden. → *PROFINET-Kommandos*, S. 111

Produktkalibrierung ohne TK-Verrechnung (bei Leitfähigkeit)

Dem Prozess wird eine Probe entnommen. Der Probenmesswert wird im Labor bei der Temperatur ermittelt, bei der die Probe entnommen wurde („Probentemperatur“, s. Display). Hierzu kann es erforderlich sein, die Probe im Labor entsprechend zu thermostatisieren. Die Temperaturkompensation der Vergleichsmessgeräte muss abgeschaltet sein (TK = 0 %/K).

Produktkalibrierung mit TK-Verrechnung $T_{\text{Bez}} = 25 \text{ °C}/77 \text{ °F}$ (bei Leitfähigkeit)

Dem Prozess wird eine Probe entnommen. Bei der Messung im Labor (TK linear) müssen sowohl im Vergleichsmessgerät als auch im Stratos Multi die gleichen Werte für Bezugstemperatur und Temperaturkoeffizient parametrisiert sein. Außerdem sollte die Messtemperatur möglichst mit der Probentemperatur (s. Display) übereinstimmen. Dazu sollte die Probe in einem Isoliergefäß (Dewar) transportiert werden.

ACHTUNG! Produktkalibrierung ist nur möglich, wenn das Prozessmedium stabil ist (keine chemischen Reaktionen, die die Leitfähigkeit verändern). Bei höheren Temperaturen können auch Verfälschungen durch Verdunstung auftreten.

Kalibrierablauf

Kalibrierung ▶ [I] [II] ... Cond

Bei Aufruf der Kalibrierung werden die in den Kalibriervoreinstellungen ausgewählten Kalibrierwerte eingestellt. Diese Einstellungen können im Kalibrieremenü noch verändert werden. Wenn nicht kalibriert werden soll, mit dem linken **Softkey** eine Ebene zurück, um die Kalibrierung abzubrechen.

01. Kalibriermodus „Produkt“ wählen, mit **enter** bestätigen.
02. Probennahme vorbereiten.
03. Starten mit **Softkey rechts: Weiter**.

Die Produktkalibrierung erfolgt in 2 Schritten.

Schritt 1:

04. Probe entnehmen.
 - ✓ Messwert und Temperatur zum Zeitpunkt der Probennahme werden angezeigt.

¹⁾ Vorher TAN-Option FW-E009 aktivieren. → *Konzentrationsbestimmung (FW-E009)*, S. 237

05. Speichern mit **Softkey rechts: Speichern**.

✓ Ein Infofenster wird angezeigt.

06. **Softkey rechts: Schließen**

07. Ggf. mit **Softkey links: Zurück** die Kalibrierung verlassen.

Hinweis: Das Piktogramm  zeigt an, dass die Produktkalibrierung noch nicht abgeschlossen wurde.

Schritt 2: Laborwert liegt vor.

08. Produktkalibrierungsmenü erneut aufrufen.

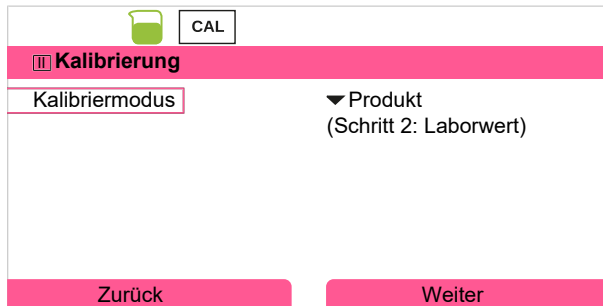

09. **Softkey rechts: Weiter**

10. Laborwert eingeben und mit **enter** bestätigen.

11. Mit **Softkey rechts: Weiter** bestätigen bzw. mit **Softkey links: Abbrechen** Kalibrierung wiederholen.

Endergebnis

✓ Das Kalibrierprotokoll wird angezeigt. Mit **Softkey rechts: Justieren** werden die während der Kalibrierung ermittelten Kalibrierwerte für die Berechnung der Messgrößen in das Gerät übernommen. Bei Verwendung eines Memosens-Sensors werden die Kalibrierwerte im Sensor gespeichert.

Ausnahme: Probenwert kann vor Ort ermittelt und sofort eingegeben werden:

12. Probe entnehmen.

✓ Messwert und Temperatur zum Zeitpunkt der Probennahme werden angezeigt.

13. **Softkey links: Eingabe**

14. Laborwert eingeben und mit **enter** bestätigen.

15. Mit **Softkey rechts: Weiter** bestätigen bzw. mit **Softkey links: Abbrechen** Kalibrierung wiederholen.

Endergebnis

✓ Das Kalibrierprotokoll wird angezeigt. Mit **Softkey rechts: Justieren** werden die während der Kalibrierung ermittelten Kalibrierwerte für die Berechnung der Messgrößen in das Gerät übernommen. Bei Verwendung eines Memosens-Sensors werden die Kalibrierwerte im Sensor gespeichert.

7.4.6 Kalibriermodus: Dateneingabe

Eingabe der Werte für die Zellkonstante eines Sensors, bezogen auf 25 °C/77 °F.

Kalibrierablauf

Kalibrierung ▶ [I] [II] ... Cond

Bei Aufruf der Kalibrierung werden die in den Kalibriervoreinstellungen ausgewählten Kalibrierwerte eingestellt. Diese Einstellungen können im Kalibrieremenü noch verändert werden. Wenn nicht kalibriert werden soll, mit dem linken **Softkey** eine Ebene zurück, um die Kalibrierung abzubrechen.

01. Kalibriermodus „Dateneingabe“ wählen, mit **enter** bestätigen.
02. Sensor ausbauen und vorgemessenen Sensor einbauen.
03. Weiter mit **Softkey rechts: Weiter**.
04. Zellkonstante des vorgemessenen Sensors eingeben.

Endergebnis

- ✓ Das Kalibrierprotokoll wird angezeigt. Mit **Softkey rechts: Justieren** werden die während der Kalibrierung ermittelten Kalibrierwerte für die Berechnung der Messgrößen in das Gerät übernommen. Bei Verwendung eines Memosens-Sensors werden die Kalibrierwerte im Sensor gespeichert.

7.4.7 Kalibriermodus: Temperatur

Abgleich des Temperaturfühlers

Diese Funktion dient dazu, die individuelle Toleranz des Temperaturfühlers oder Leitungslängen abzugleichen, um die Genauigkeit der Temperaturmessung zu erhöhen.

Der Abgleich erfordert eine genaue Messung der Prozesstemperatur mit einem kalibrierten Vergleichsthermometer. Der Messfehler des Vergleichsthermometers sollte unter 0,1 K liegen. Ein Abgleich ohne genaue Messung der Prozesstemperatur kann den angezeigten Messwert verfälschen.

Bei Memosens-Sensoren wird der Abgleichwert im Sensor gespeichert.

Kalibrierablauf

Kalibrierung ▶ [I] [II] [Sensor]

01. Kalibriermodus „Temperatur“ wählen, mit **enter** bestätigen.
02. Gemessene Prozesstemperatur eingeben, mit **enter** bestätigen.
 - ✓ Der Temperatur-Offset wird angezeigt.
03. Mit **Softkey rechts: Speichern** den Temperaturfühler abgleichen.

Die Daten der aktuellen Justierung und der Temperatur-Offset können im Diagnosemenü abgerufen werden:

Diagnose ▶ [I] [II] [Sensor] ▶ Temp-Offset-Protokoll

7.5 Kalibrierung/Justierung Messgröße Leitfähigkeit (induktiv)

Hinweis: Während der Kalibrierung ist der Betriebszustand Funktionskontrolle (HOLD) für den jeweils kalibrierten Messkanal aktiv. Die Ausgänge verhalten sich wie parametrierbar.

- Kalibrierung: Feststellung der Abweichung ohne Verstellung der Kalibrierdaten
- Justierung: Feststellung der Abweichung mit Verstellung der Kalibrierdaten

ACHTUNG! Bei analogen Sensoren ist nach einem Sensorwechsel eine Justierung erforderlich.

Erläuterungen zur Kalibrierung/Justierung mit induktiven Sensoren

Jeder induktive Leitfähigkeitssensor besitzt einen individuellen Zellfaktor. Je nach Konstruktion der Sensoren kann der Zellfaktor variieren. Da der Leitfähigkeitswert aus dem gemessenen Leitwert und dem Zellfaktor errechnet wird, muss der Zellfaktor dem Messsystem bekannt sein. Bei der Kalibrierung oder Sensoranpassung wird entweder der bekannte (aufgedruckte) Zellfaktor des verwendeten induktiven Leitfähigkeitssensors in das Messsystem eingegeben oder dieser automatisch durch Messung einer Kalibrierlösung mit bekannter Leitfähigkeit ermittelt.

Hinweise zur Kalibrierung

- Nur frische Kalibrierlösungen verwenden.
- Die verwendete Kalibrierlösung muss parametrierbar sein.
- Die Genauigkeit der Kalibrierung hängt entscheidend von der genauen Erfassung der Kalibrierlösungs-Temperatur ab. Anhand der gemessenen oder eingegebenen Temperatur ermittelt Stratos Multi den Sollwert der Kalibrierlösung aus einer gespeicherten Tabelle.
- Einstellzeit des Temperaturfühlers beachten.
- Zur genauen Bestimmung des Zellfaktors vor der Kalibrierung den Temperatursgleich von Temperaturfühler und Kalibrierlösung abwarten.

Da der Zellfaktor fertigungsbedingten Schwankungen unterliegt, empfiehlt es sich, den ausgebauten Sensor mit einer Kalibrierlösung (z. B. NaCl gesättigt) zu kalibrieren.

- Bei beengtem Einbau (Mindestabstände unterschritten) ist der Sensor in eingebautem Zustand zu justieren, da sich der resultierende Zellfaktor verändert hat.

Kalibriermodus: "Produktkalibrierung".

7.5.1 Temperaturkompensation während der Kalibrierung

Der Leitfähigkeitswert der Kalibrierlösung ist temperaturabhängig. Bei der Kalibrierung muss daher die Temperatur der Kalibrierlösung bekannt sein, um den tatsächlichen Wert aus der Leitfähigkeitstabelle entnehmen zu können.

Automatische Temperaturkompensation

Bei der automatischen Erfassung der Kalibriertemperatur misst Stratos Multi die Temperatur der Kalibrierlösung mit dem im Memosens-Sensor integrierten Temperaturfühler.

Wenn der Sensor keinen integrierten Temperaturfühler hat:

- Externen Temperaturfühler anschließen und im Parametrieremenü auswählen.
→ *Beschaltungsbeispiele Kanal II, S. 202*
- Manuelle Temperatur für die Kalibrierung festlegen.

Die Einstellungen werden im Untermenü **Temperaturerfassung** vorgenommen:

Menüauswahl ▶ Parametrierung ▶ [II] Analog ... ▶ Sensordaten ▶ Temperaturerfassung

7.5.2 Möglichkeiten der Kalibrierung/Justierung

- Automatik: Automatik mit Standard-Kalibrierlösung
- Manuell: Manuelle Vorgabe einer Kalibrierlösung
- Produkt: Produktkalibrierung (Kalibrierung durch Probennahme)
- Nullpunkt: Nullpunkt-Korrektur
- Einbaufaktor: Eingabe eines Einbaufaktors (mit Memosens-Sensoren)
- Dateneingabe: Dateneingabe von vorgemessenen Sensoren
- Temperatur: Abgleich Temperaturfühler

7.5.3 Kalibriermodus: Automatik

Automatische Kalibrierung mit Standard-Kalibrierlösung

Bei der automatischen Kalibrierung wird der Leitfähigkeitssensor in eine Standard-Kalibrierlösung getaucht (NaCl oder KCl, wird in der Parametrierung festgelegt). Stratos Multi berechnet anhand des gemessenen Leitwertes und der gemessenen Temperatur automatisch den Zellfaktor. Die Temperaturabhängigkeit der Kalibrierlösung wird berücksichtigt.

Hinweise zur Kalibrierung

- Nur frische Kalibrierlösungen verwenden. Die verwendete Kalibrierlösung muss parametriert sein.
- Die Genauigkeit der Kalibrierung hängt entscheidend von der genauen Erfassung der Kalibrierlösungs-Temperatur ab: Anhand der gemessenen oder eingegebenen Temperatur ermittelt Stratos Multi den Sollwert der Kalibrierlösung aus einer gespeicherten Tabelle.
- Einstellzeit des Temperaturfühlers beachten.
- Zur genauen Bestimmung des Zellfaktors vor der Kalibrierung den Temperatursgleich von Temperaturfühler und Kalibrierlösung abwarten.
- Falls der gemessene Leitwert oder die gemessene Temperatur stark schwanken, wird der Kalibriervorgang nach ca. 2 min. abgebrochen. Wenn eine Fehlermeldung erscheint, Kalibrierung wiederholen.

Kalibrierablauf

Kalibrierung ▶ [I] [II] ... Condl

Bei Aufruf der Kalibrierung werden die in den Kalibriervoreinstellungen ausgewählten Kalibrierwerte eingestellt. Diese Einstellungen können im Kalibriermenü noch verändert werden. Wenn nicht kalibriert werden soll, mit dem linken **Softkey** eine Ebene zurück, um die Kalibrierung abzubrechen.

01. Kalibriermodus „Automatik“ wählen, mit **enter** bestätigen.
 - ✓ Anzeige der Kalibrierlösung wie in Kal.-Voreinstellungen parametriert.
02. Bei Bedarf Kalibrierlösung ändern.
03. Sensor aus dem Medium nehmen und gut mit vollentsalztem Wasser abspülen und trocknen.
04. Sensor in Kalibrierlösung tauchen.
05. Starten der Kalibrierung mit **Softkey rechts: Weiter**.
 - ✓ Die Kalibrierung wird durchgeführt.
Angezeigt werden: Kalibriertemperatur, Tabellenwert der Lösung (Leitfähigkeit in Abhängigkeit von der Kalibriertemperatur) und Einstellzeit.

Endergebnis

- ✓ Das Kalibrierprotokoll wird angezeigt. Mit **Softkey rechts: Justieren** werden die während der Kalibrierung ermittelten Kalibrierwerte für die Berechnung der Messgrößen in das Gerät übernommen. Bei Verwendung eines Memosens-Sensors werden die Kalibrierwerte im Sensor gespeichert.

7.5.4 Kalibriermodus: Manuell

Manuelle Kalibrierung mit Vorgabe einer Kalibrierlösung

Bei der Kalibrierung mit manueller Eingabe des Leitfähigkeitswertes der Kalibrierlösung wird der Sensor in eine Kalibrierlösung getaucht. Stratos Multi ermittelt ein Wertepaar Leitfähigkeit/Kalibrier-temperatur. Anschließend ist der temperaturrichtige Leitfähigkeitswert der Kalibrierlösung einzugeben. Lesen Sie dazu aus der TK-Tabelle der Kalibrierlösung den Leitfähigkeitswert ab, der zur angezeigten Temperatur gehört. Zwischenwerte der Leitfähigkeit müssen interpoliert werden.

Stratos Multi berechnet automatisch den Zellfaktor.

Hinweise zur Kalibrierung

- Nur frische Kalibrierlösungen verwenden. Die verwendete Kalibrierlösung muss parametrisiert sein.
- Die Genauigkeit der Kalibrierung hängt entscheidend von der genauen Erfassung der Kalibrierlösungs-Temperatur ab: Anhand der gemessenen oder eingegebenen Temperatur ermittelt Stratos Multi den Sollwert der Kalibrierlösung aus einer gespeicherten Tabelle.
- Einstellzeit des Temperaturfühlers beachten.
- Zur genauen Bestimmung des Zellfaktors vor der Kalibrierung den Temperatursgleich von Temperaturfühler und Kalibrierlösung abwarten.
- Falls der gemessene Leitwert oder die gemessene Temperatur stark schwanken, wird der Kalibriervorgang nach ca. 2 min. abgebrochen. Wenn eine Fehlermeldung erscheint, Kalibrierung wiederholen.

Kalibrierablauf

Kalibrierung ▶ [I] [II] ... Condl

Bei Aufruf der Kalibrierung werden die in den Kalibriervoreinstellungen ausgewählten Kalibrierwerte eingestellt. Diese Einstellungen können im Kalibriermenü noch verändert werden. Wenn nicht kalibriert werden soll, mit dem linken **Softkey** eine Ebene zurück, um die Kalibrierung abzubrechen.

01. Kalibriermodus „Manuell“ wählen, mit **enter** bestätigen.
02. Sensor aus dem Medium nehmen und gut mit vollentsalztem Wasser abspülen.
03. Sensor in Kalibrierlösung tauchen.
04. Starten der Kalibrierung mit **Softkey rechts: Weiter**.
 - ✓ Die Kalibrierung wird durchgeführt.
 - Angezeigt werden: Kalibriertemperatur und Einstellzeit.
05. Leitfähigkeit eingeben.
06. Weiter mit **Softkey rechts: Weiter**.

Endergebnis

- ✓ Das Kalibrierprotokoll wird angezeigt. Mit **Softkey rechts: Justieren** werden die während der Kalibrierung ermittelten Kalibrierwerte für die Berechnung der Messgrößen in das Gerät übernommen. Bei Verwendung eines Memosens-Sensors werden die Kalibrierwerte im Sensor gespeichert.

7.5.5 Kalibriermodus: Produkt

Kalibrierung durch Probennahme

Wenn ein Ausbau des Sensors z. B. aus Sterilitätsgründen nicht möglich ist, kann der Zellfaktor des Sensors durch „Probennahme“ ermittelt werden. Dazu wird der aktuelle Messwert (Leitfähigkeit oder Konzentration ¹⁾) des Prozesses vom Stratos Multi gespeichert. Direkt danach entnehmen Sie dem Prozess eine Probe. Der Wert dieser Probe wird möglichst bei Prozessbedingungen (gleiche Temperatur!) ausgemessen. Der ermittelte Wert wird in das Messsystem eingegeben. Aus der Abweichung zwischen Prozess-Messwert und Probenwert errechnet Stratos Multi den Zellfaktor des Leitfähigkeitssensors.

Hinweis: Die Produktkalibrierung kann auch mittels azyklischer Dienste über PROFINET durchgeführt werden. → *PROFINET-Kommandos*, S. 111

Produktkalibrierung ohne TK-Verrechnung (bei Leitfähigkeit)

Dem Prozess wird eine Probe entnommen. Der Probenmesswert wird im Labor bei der Temperatur ermittelt, bei der die Probe entnommen wurde („Probentemperatur“, s. Display). Hierzu kann es erforderlich sein, die Probe im Labor entsprechend zu thermostatisieren. Die Temperaturkompensation der Vergleichsmessgeräte muss abgeschaltet sein (TK = 0 %/K).

Produktkalibrierung mit TK-Verrechnung $T_{\text{Bez}} = 25 \text{ °C}/77 \text{ °F}$ (bei Leitfähigkeit)

Dem Prozess wird eine Probe entnommen. Bei der Messung im Labor (TK linear) müssen sowohl im Vergleichsmessgerät als auch im Stratos Multi die gleichen Werte für Bezugstemperatur und Temperaturkoeffizient parametrisiert sein. Außerdem sollte die Messtemperatur möglichst mit der Probentemperatur (s. Display) übereinstimmen. Dazu sollte die Probe in einem Isoliergefäß (Dewar) transportiert werden.

ACHTUNG! Produktkalibrierung ist nur möglich, wenn das Prozessmedium stabil ist (keine chemischen Reaktionen, die die Leitfähigkeit verändern). Bei höheren Temperaturen können auch Verfälschungen durch Verdunstung auftreten.

Kalibrierablauf

Kalibrierung ▶ [I] [II] ... Condl

Bei Aufruf der Kalibrierung werden die in den Kalibriervoreinstellungen ausgewählten Kalibrierwerte eingestellt. Diese Einstellungen können im Kalibrieremenü noch verändert werden. Wenn nicht kalibriert werden soll, mit dem linken **Softkey** eine Ebene zurück, um die Kalibrierung abzubrechen.

01. Kalibriermodus „Produkt“ wählen, mit **enter** bestätigen.
02. Probennahme vorbereiten.
03. Starten mit **Softkey rechts: Weiter**.

Die Produktkalibrierung erfolgt in 2 Schritten.

Schritt 1:

04. Probe entnehmen.
✓ Messwert und Temperatur zum Zeitpunkt der Probennahme werden angezeigt.

¹⁾ Vorher TAN-Option FW-E009 aktivieren. → *Konzentrationsbestimmung (FW-E009)*, S. 237

05. Speichern mit **Softkey rechts: Speichern**.

✓ Ein Infofenster wird angezeigt.

06. **Softkey rechts: Schließen**

07. Ggf. mit **Softkey links: Zurück** die Kalibrierung verlassen.

Hinweis: Das Piktogramm  zeigt an, dass die Produktkalibrierung noch nicht abgeschlossen wurde.

Schritt 2: Laborwert liegt vor.

08. Produktkalibrierungsmenü erneut aufrufen.

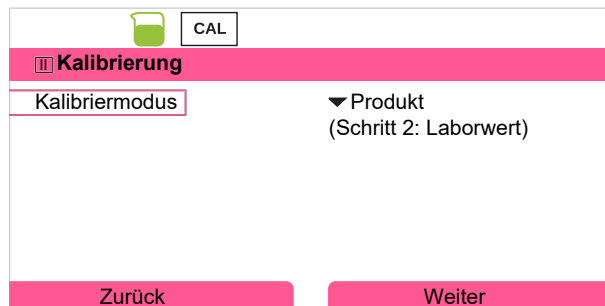

09. **Softkey rechts: Weiter**

10. Laborwert eingeben und mit **enter** bestätigen.

11. Mit **Softkey rechts: Weiter** bestätigen bzw. mit **Softkey links: Abbrechen** Kalibrierung wiederholen.

Endergebnis

✓ Das Kalibrierprotokoll wird angezeigt. Mit **Softkey rechts: Justieren** werden die während der Kalibrierung ermittelten Kalibrierwerte für die Berechnung der Messgrößen in das Gerät übernommen. Bei Verwendung eines Memosens-Sensors werden die Kalibrierwerte im Sensor gespeichert.

Ausnahme: Probenwert kann vor Ort ermittelt und sofort eingegeben werden:

12. Probe entnehmen.

✓ Messwert und Temperatur zum Zeitpunkt der Probennahme werden angezeigt.

13. **Softkey links: Eingabe**

14. Laborwert eingeben und mit **enter** bestätigen.

15. Mit **Softkey rechts: Weiter** bestätigen bzw. mit **Softkey links: Abbrechen** Kalibrierung wiederholen.

Endergebnis

✓ Das Kalibrierprotokoll wird angezeigt. Mit **Softkey rechts: Justieren** werden die während der Kalibrierung ermittelten Kalibrierwerte für die Berechnung der Messgrößen in das Gerät übernommen. Bei Verwendung eines Memosens-Sensors werden die Kalibrierwerte im Sensor gespeichert.

7.5.6 Kalibriermodus: Nullpunkt

Kalibrierablauf

Kalibrierung ▶ [I] [II] ... Condl

Bei Aufruf der Kalibrierung werden die in den Kalibriervoreinstellungen ausgewählten Kalibrierwerte eingestellt. Diese Einstellungen können im Kalibrieremenü noch verändert werden. Wenn nicht kalibriert werden soll, mit dem linken **Softkey** eine Ebene zurück, um die Kalibrierung abzubrechen.

01. Kalibriermodus „Nullpunkt“ wählen, mit **enter** bestätigen.
02. Sensor aus dem Medium nehmen, mit vollentsalztem Wasser abspülen und abtrocknen. Die Nullpunktkalibrierung erfolgt an Luft, daher sollte der Sensor trocken sein.
03. **Softkey rechts: Weiter** drücken.
 - ✓ Die Nullpunkt-Korrektur wird durchgeführt. Die zulässige Nullpunktabweichung ist abhängig vom Sensortyp.
04. **Softkey rechts: Weiter** drücken.

Endergebnis

- ✓ Das Kalibrierprotokoll wird angezeigt. Mit **Softkey rechts: Justieren** werden die während der Kalibrierung ermittelten Kalibrierwerte für die Berechnung der Messgrößen in das Gerät übernommen. Bei Verwendung eines Memosens-Sensors werden die Kalibrierwerte im Sensor gespeichert.

Gültig für Leitfähigkeit induktiv mit Memosens-Sensoren:

Nach erfolgreicher Nullpunktkalibrierung werden die Kalibrierwerte angezeigt.

05. **Softkey rechts: Weiter** drücken.
 - ✓ Anzeige der Meldung „Justierung erfolgreich“.

7.5.7 Kalibriermodus: Einbaufaktor

Bei Verwendung eines Memosens-Sensors und beengtem Einbau wird ein Einbaufaktor eingegeben.

Kalibrierablauf

Kalibrierung ▶ [I] [II] ... Condl

Bei Aufruf der Kalibrierung werden die in den Kalibriervoreinstellungen ausgewählten Kalibrierwerte eingestellt. Diese Einstellungen können im Kalibrieremenü noch verändert werden. Wenn nicht kalibriert werden soll, mit dem linken **Softkey** eine Ebene zurück, um die Kalibrierung abzubrechen.

01. Kalibriermodus „Einbaufaktor“ wählen, mit **enter** bestätigen.
02. Einbaufaktor eingeben.
03. Weiter mit **Softkey rechts: Speichern**.
 - ✓ Anzeige der Meldung „Justierung erfolgreich“.

7.5.8 Kalibriermodus: Dateneingabe

Eingabe der Werte für Zellfaktor und Nullpunkt eines Sensors, bezogen auf 25 °C/77 °F.

Ist Konzentrationsmessung aktiviert (TAN-Option FW-E009), wird in diesem Menü zusätzlich die Konzentration angezeigt und direkt mit dem Zellfaktor verändert. Somit ist eine direkte Kalibrierung auf den Konzentrationswert möglich.

Kalibrierablauf

Kalibrierung ▶ [I] [II] ... Condl

Bei Aufruf der Kalibrierung werden die in den Kalibriervoreinstellungen ausgewählten Kalibrierwerte eingestellt. Diese Einstellungen können im Kalibrieremenü noch verändert werden. Wenn nicht kalibriert werden soll, mit dem linken **Softkey** eine Ebene zurück, um die Kalibrierung abzubrechen.

01. Kalibriermodus „Dateneingabe“ wählen, mit **enter** bestätigen.
02. Sensor ausbauen und vorgemessenen Sensor einbauen.
03. Weiter mit **Softkey rechts: Weiter**.
04. Zellfaktor des vorgemessenen Sensors eingeben.

Endergebnis

- ✓ Das Kalibrierprotokoll wird angezeigt. Mit **Softkey rechts: Justieren** werden die während der Kalibrierung ermittelten Kalibrierwerte für die Berechnung der Messgrößen in das Gerät übernommen. Bei Verwendung eines Memosens-Sensors werden die Kalibrierwerte im Sensor gespeichert.

7.5.9 Kalibriermodus: Temperatur

Abgleich des Temperaturfühlers

Diese Funktion dient dazu, die individuelle Toleranz des Temperaturfühlers oder Leitungslängen abzugleichen, um die Genauigkeit der Temperaturmessung zu erhöhen.

Der Abgleich erfordert eine genaue Messung der Prozesstemperatur mit einem kalibrierten Vergleichsthermometer. Der Messfehler des Vergleichsthermometers sollte unter 0,1 K liegen. Ein Abgleich ohne genaue Messung der Prozesstemperatur kann den angezeigten Messwert verfälschen.

Bei Memosens-Sensoren wird der Abgleichwert im Sensor gespeichert.

Kalibrierablauf

Kalibrierung ▶ [I] [II] [Sensor]

01. Kalibriermodus „Temperatur“ wählen, mit **enter** bestätigen.
02. Gemessene Prozesstemperatur eingeben, mit **enter** bestätigen.
 - ✓ Der Temperatur-Offset wird angezeigt.
03. Mit **Softkey rechts: Speichern** den Temperaturfühler abgleichen.

Die Daten der aktuellen Justierung und der Temperatur-Offset können im Diagnosemenü abgerufen werden:

Diagnose ▶ [I] [II] [Sensor] ▶ Temp-Offset-Protokoll

7.6 Kalibrierung/Justierung Messgröße Sauerstoff

Hinweis: Während der Kalibrierung ist der Betriebszustand Funktionskontrolle (HOLD) für den jeweils kalibrierten Messkanal aktiv. Die Ausgänge verhalten sich wie parametrierbar.

- Kalibrierung: Feststellung der Abweichung ohne Verstellung der Kalibrierdaten
- Justierung: Feststellung der Abweichung mit Verstellung der Kalibrierdaten

ACHTUNG! Bei analogen Sensoren ist nach einem Sensorwechsel eine Justierung erforderlich.

Erläuterungen zur Sauerstoff-Kalibrierung/-Justierung

Jeder Sauerstoffsensor hat eine individuelle Steilheit und einen individuellen Nullpunkt. Beide Werte ändern sich z. B. durch Alterung und Verschleiß. Um eine ausreichende Messgenauigkeit bei der Sauerstoff-Messung zu erzielen, sollte eine regelmäßige Anpassung der Sensordaten (Justierung) erfolgen.

Als „Steilheit“ wird der Sensorstromwert bei Luftsauerstoffsättigung, 25 °C/77 °F und 1013 mbar/ 14,69 psi bezeichnet: nA/100 %. Auf dem Display erscheint nur das Messwertzeichen „nA“. Im technischen Sinne handelt es sich nicht um eine „Steilheit“, sondern um einen Kalibrierpunkt. Die Angabe des Werts soll eine Vergleichbarkeit des Sensors mit den Datenblattwerten ermöglichen.

Werden bei einer Sensorwartung von amperometrischen Sensoren der Elektrolyt, der Membrankörper oder beides gewechselt, muss dieser Wechsel im Wartungsmenü manuell bestätigt werden:

Wartung ▶ [I] [II] ... Oxy ▶ Membrankörperwechsel → *Wartungsfunktionen Kanal I/II, S. 159*

Nach jedem Membrankörperwechsel ist eine erneute Kalibrierung erforderlich. Diese Eingabe hat eine Auswirkung auf die Genauigkeit der Kalibrierung.

Empfehlungen zur Kalibrierung

Empfehlenswert ist immer eine Kalibrierung an Luft. Luft ist – im Vergleich zu Wasser – ein leicht handhabbares, stabiles und damit sicheres Kalibriermedium. Allerdings muss der Sensor für eine Kalibrierung an Luft meist ausgebaut werden. In gewissen Prozessen ist ein Ausbau des Sensors zum Kalibrieren nicht möglich. Hier muss direkt im Medium (z. B. unter Zuleitung von Begasungsluft) kalibriert werden.

In Anwendungen, wo die Konzentration gemessen wird, wird hingegen vorteilhaft an Luft kalibriert.

Oft gebrauchte Kombination Messgröße / Kalibriermodus

Messung	Kalibrierung
Sättigung:	Wasser
Konzentration:	Luft

Bei Temperaturunterschied zwischen Kalibrier- und Messmedium benötigt der Sensor vor und nach dem Kalibrieren eine Angleichzeit im jeweiligen Medium, um stabile Messwerte zu liefern.

Die Art der Kalibrierdruckerfassung wird in der Parametrierung voreingestellt:

Parametrierung ▶ [I] [II] ... Oxy ▶ Druckkorrektur → *Druckkorrektur, S. 102*

Hinweis: Amperometrische Sensoren müssen vor der Kalibrierung/Justierung ausreichend polarisiert sein. Die Angaben zum Sensor in der Betriebsanleitung des Sensors befolgen, damit die Kalibrierung weder verfälscht noch instabil ist.

7.6.1 Möglichkeiten der Kalibrierung/Justierung

- An Luft/In Wasser: Automatische Kalibrierung an Wasser/Luft
- Dateneingabe: Dateneingabe von vorgemessenen Sensoren
- Produkt: Produktkalibrierung durch Eingabe von Sättigung %Air, Konzentration oder Partialdruck
- Nullpunkt: Nullpunktkorrektur
- Temperatur: Abgleich Temperaturfühler

7.6.2 Kalibriermodus: An Luft

Automatische Kalibrierung an Luft

Die Steilheitskorrektur erfolgt mit dem Sättigungswert (100 % Luft), analog zur Sättigung von Wasser mit Luft. Da diese Analogie genau nur für wasserdampfgesättigte Luft (100 % relative Feuchte) gilt, oft aber mit Luft geringerer Feuchte kalibriert wird, wird als Vorgabewert zusätzlich die relative Feuchte der Kalibrierluft benötigt. Wenn die relative Feuchte der Kalibrierluft nicht bekannt ist, gelten näherungsweise folgende Richtwerte für eine hinreichend genaue Kalibrierung:

- Umgebungsluft: 50 % rel. Feuchte (mittlerer Wert)
- Flaschengas (synthetische Luft): 0 % rel. Feuchte

Kalibrierablauf

Hinweis: Die Sensormembran muss trocken sein. Während der Kalibrierung müssen Temperatur und Druck konstant bleiben. Bei Temperaturunterschied zwischen Kalibrier- und Messmedium benötigt der Sensor vor und nach dem Kalibrieren etwas Zeit um sich anzugleichen.

Kalibrierung ▶ [I] [II] ... Oxy

Bei Aufruf der Kalibrierung werden die in den Kalibriervoreinstellungen ausgewählten Kalibrierwerte eingestellt. Diese Einstellungen können im Kalibrieremenü noch verändert werden. Wenn nicht kalibriert werden soll, mit dem linken **Softkey** eine Ebene zurück, um die Kalibrierung abzubrechen.

01. Kalibriermodus „An Luft“ wählen, mit **enter** bestätigen.
02. Sensor aus dem Medium nehmen und reinigen.
03. Membran mit einem Papiertuch vorsichtig trocken tupfen.
04. Sensor an Luft mit bekannter Wasserdampfsättigung bringen, mit **enter** bestätigen.
 - ✓ Anzeige des ausgewählten Kalibriermediums (Luft)
05. Relative Feuchte eingeben, z. B.: Umgebungsluft: 50 %, Flaschengas: 0 %
06. Eingabe Kal.-Druck : Kalibrierdruck eingeben, falls „manuell“ parametrierung wurde.
07. Starten mit **Softkey rechts: Weiter**
 - ✓ Driftkontrolle wird durchgeführt.
 - Angezeigt werden: Sensorstrom, Kalibriertemperatur, Kalibrierdruck und Einstellzeit.
08. Beenden der Kalibrierung mit **Softkey rechts: Weiter**.

Endergebnis

- ✓ Das Kalibrierprotokoll wird angezeigt. Mit **Softkey rechts: Justieren** werden die während der Kalibrierung ermittelten Kalibrierwerte für die Berechnung der Messgrößen in das Gerät übernommen. Bei Verwendung eines Memosens-Sensors werden die Kalibrierwerte im Sensor gespeichert.

7.6.3 Kalibriermodus: In Wasser

Automatische Kalibrierung in Wasser

Die Steilheitskorrektur erfolgt mit dem Sättigungswert (100 %) bezogen auf die Sättigung mit Luft.

Kalibrierablauf

Hinweis: Auf eine ausreichende Anströmung des Sensors achten. (Siehe Technische Daten des Sauerstoffsensors.) Das Kalibriermedium muss sich im Gleichgewichtszustand mit Luft befinden. Der Sauerstoffaustausch zwischen Wasser und Luft läuft sehr langsam ab. Es dauert daher relativ lange, bis Wasser mit Luftsauerstoff gesättigt ist. Bei Temperaturunterschied zwischen Kalibrier- und Messmedium benötigt der Sensor vor und nach dem Kalibrieren eine Angleichzeit von einigen Minuten.

Kalibrierung ▶ [I] [II] ... Oxy

Bei Aufruf der Kalibrierung werden die in den Kalibriervoreinstellungen ausgewählten Kalibrierwerte eingestellt. Diese Einstellungen können im Kalibrieremenü noch verändert werden. Wenn nicht kalibriert werden soll, mit dem linken **Softkey** eine Ebene zurück, um die Kalibrierung abzubrechen.

01. Kalibriermodus „In Wasser“ wählen, mit **enter** bestätigen.
02. Sensor aus dem Medium nehmen und reinigen.
03. Membran mit einem Papiertuch vorsichtig trocken tupfen.
04. Sensor in Kalibriermedium einbringen (luftgesättigtes Wasser), auf ausreichende Anströmung achten, mit **enter** bestätigen.
 - ✓ Anzeige des ausgewählten Kalibriermediums (luftgesättigtes Wasser)
05. Eingabe Kal.-Druck : Kalibrierdruck eingeben, falls „manuell“ parametrierung wurde.
06. Starten mit **Softkey rechts: Weiter**.
 - ✓ Driftkontrolle wird durchgeführt.
 - Angezeigt werden: Sensorstrom, Kalibriertemperatur, Kalibrierdruck und Einstellzeit.

Die Wartezeit bis zur Stabilisierung des Sensorsignals kann mit **Softkey links: Beenden** verkürzt werden (ohne Driftkontrolle: reduzierte Genauigkeit der Kalibrierwerte). Die Einstellzeit gibt an, wie lange der Sensor braucht, bis das Sensorsignal stabil ist. Falls das Sensorsignal oder die gemessene Temperatur stark schwanken oder der Sensor nicht ausreichend polarisiert ist, wird der Kalibriervorgang nach ca. 2 Min. abgebrochen. In diesem Fall muss die Kalibrierung erneut gestartet werden. Wenn dies erfolgreich ist, dann den Sensor wieder in den Prozess einbringen. Darauf achten, dass die Temperatur des Sensors und die Temperatur der Kalibrierlösung nicht zu weit auseinander liegen. Idealerweise beträgt die Temperatur 25 °C/77 °F.

07. Beenden der Kalibrierung mit **Softkey rechts: Weiter**.

Endergebnis

- ✓ Das Kalibrierprotokoll wird angezeigt. Mit **Softkey rechts: Justieren** werden die während der Kalibrierung ermittelten Kalibrierwerte für die Berechnung der Messgrößen in das Gerät übernommen. Bei Verwendung eines Memosens-Sensors werden die Kalibrierwerte im Sensor gespeichert.

7.6.4 Kalibriermodus: Dateneingabe

Eingabe der Werte für Steilheit und Nullpunkt des Sensors, bezogen auf 25 °C/77 °F, 1013 mbar/14,69 psi.

Steilheit = Sensorstrom bei 100 % Luftsauerstoff, 25 °C/77 °F, 1013 mbar/14,69 psi

Kalibrierablauf

Kalibrierung ▶ [I] [II] ... Oxy

Bei Aufruf der Kalibrierung werden die in den Kalibriervoreinstellungen ausgewählten Kalibrierwerte eingestellt. Diese Einstellungen können im Kalibrieremenü noch verändert werden. Wenn nicht kalibriert werden soll, mit dem linken **Softkey** eine Ebene zurück, um die Kalibrierung abzubrechen.

01. Kalibriermodus „Dateneingabe“ wählen, mit **enter** bestätigen.
02. Sensor ausbauen und vorgemessenen Sensor einbauen.
03. Weiter mit **Softkey rechts: Weiter**.
04. Die Messwerte für den Nullpunkt und die Steilheit eingeben, mit **enter** bestätigen.

Endergebnis

- ✓ Das Kalibrierprotokoll wird angezeigt. Mit **Softkey rechts: Justieren** werden die während der Kalibrierung ermittelten Kalibrierwerte für die Berechnung der Messgrößen in das Gerät übernommen. Bei Verwendung eines Memosens-Sensors werden die Kalibrierwerte im Sensor gespeichert.

7.6.5 Kalibriermodus: Produkt

Kalibrierung durch Probennahme

Wenn ein Ausbau des Sensors – z. B. aus Sterilitätsgründen – nicht möglich ist, kann die Steilheit des Sensors durch „Probennahme“ kalibriert werden. Dazu wird der aktuelle Messwert „Sättigung“ im Gerät gespeichert. Direkt danach wird an der Messstelle eine Probe entnommen. Der Vergleichswert wird in das Gerät eingegeben. Aus der Differenz zwischen Messwert und Vergleichswert errechnet Stratos Multi die Korrekturwerte des Sensors und korrigiert bei kleinen Sättigungswerten den Nullpunkt, bei großen Werten die Steilheit.

Hinweis: Die Produktkalibrierung Sättigung in Flüssigkeiten (Standard) oder Konzentration in Gasen oder Flüssigkeiten (Alternativ) kann auch mittels azyklischer Dienste über PROFINET durchgeführt werden. → *PROFINET-Kommandos, S. 111*

Kalibrierablauf

ACHTUNG! Den Vergleichswert bei prozessnahen Temperatur- und Druckbedingungen messen.

Kalibrierung ▶ [I] [II] ... Oxy

Bei Aufruf der Kalibrierung werden die in den Kalibriervoreinstellungen ausgewählten Kalibrierwerte eingestellt. Diese Einstellungen können im Kalibrieremenü noch verändert werden. Wenn nicht kalibriert werden soll, mit dem linken **Softkey** eine Ebene zurück, um die Kalibrierung abzubrechen.

01. Kalibriermodus „Produkt“ wählen, mit **enter** bestätigen.
 - ✓ Messgröße Sättigung, Konzentration oder Partialdruck wie unter **Kal.-Voreinstellungen** parametrisiert.
02. Bei Bedarf Messgröße ändern.
03. Probennahme vorbereiten.
04. Starten mit **Softkey rechts: Weiter**.

Die Produktkalibrierung erfolgt in 2 Schritten.

The screenshot shows a calibration menu titled 'Kalibrierung' with a warning icon. It displays the following data:

Sättigung	80.3 %Air
Druck	1014 mbar
Temperatur	23.3 °C

Below the data, there are two buttons: 'Eingabe' and 'Speichern'. The menu also includes a 'CAL' button at the top and a 'Schritt 1: Probennahme [Speichern]' header.

Schritt 1:

05. Probe entnehmen.
✓ Messwert und Temperatur zum Zeitpunkt der Probennahme werden angezeigt.
06. Speichern mit **Softkey rechts: Speichern**.
✓ Ein Infofenster wird angezeigt.
07. **Softkey rechts: Schließen**
08. Ggf. mit **Softkey links: Zurück** die Kalibrierung verlassen.

Hinweis: Das Piktogramm  zeigt an, dass die Produktkalibrierung noch nicht abgeschlossen wurde.

Schritt 2: Laborwert liegt vor.

09. Produktkalibrierungsmenü erneut aufrufen.

The screenshot shows the calibration menu with a warning icon. It displays the following options:

- Kalibriermodus** (highlighted)
- Produkt** (Schritt 2: Laborwert)

At the bottom, there are two buttons: 'Zurück' and 'Weiter'. The menu also includes a 'CAL' button at the top and a 'Kalibrierung' header.

10. **Softkey rechts: Weiter**
11. Laborwert eingeben und mit **enter** bestätigen.
12. Mit **Softkey rechts: Weiter** bestätigen bzw. mit **Softkey links: Abbrechen** Kalibrierung wiederholen.

Endergebnis

- ✓ Das Kalibrierprotokoll wird angezeigt. Mit **Softkey rechts: Justieren** werden die während der Kalibrierung ermittelten Kalibrierwerte für die Berechnung der Messgrößen in das Gerät übernommen. Bei Verwendung eines Memosens-Sensors werden die Kalibrierwerte im Sensor gespeichert.

Ausnahme: Probenwert kann vor Ort ermittelt und sofort eingegeben werden:

13. Probe entnehmen.
✓ Messwert und Temperatur zum Zeitpunkt der Probennahme werden angezeigt.
14. **Softkey links: Eingabe**
15. Laborwert eingeben und mit **enter** bestätigen.
16. Mit **Softkey rechts: Weiter** bestätigen bzw. mit **Softkey links: Abbrechen** Kalibrierung wiederholen.

Endergebnis

- ✓ Das Kalibrierprotokoll wird angezeigt. Mit **Softkey rechts: Justieren** werden die während der Kalibrierung ermittelten Kalibrierwerte für die Berechnung der Messgrößen in das Gerät übernommen. Bei Verwendung eines Memosens-Sensors werden die Kalibrierwerte im Sensor gespeichert.

7.6.6 Kalibriermodus: Nullpunkt

Nullpunkt-Korrektur

Für die Spurenmessung unter 500 ppb wird eine Kalibrierung des Nullpunkts empfohlen. (TAN-Option FW-E015 „Sauerstoffmessung im Spurenbereich“)

Wird eine Nullpunkt-Korrektur durchgeführt, dann sollte der Sensor mindestens 10 ... 60 min im Kalibriermedium verbleiben (CO₂-haltige Medien mindestens 120 min), um möglichst stabile, drifffreie Werte zu erhalten. Das Gerät führt während der Nullpunkt-Korrektur keine Driftkontrolle durch.

Kalibrierablauf

Kalibrierung ▶ [I] [II] ... Oxy

Bei Aufruf der Kalibrierung werden die in den Kalibriervoreinstellungen ausgewählten Kalibrierwerte eingestellt. Diese Einstellungen können im Kalibrieremenü noch verändert werden. Wenn nicht kalibriert werden soll, mit dem linken **Softkey** eine Ebene zurück, um die Kalibrierung abzubrechen.

01. Kalibriermodus „Nullpunkt“ wählen, mit **enter** bestätigen.
02. **Softkey rechts: Weiter** drücken.
 - ✓ Die Nullpunkt-Korrektur wird durchgeführt. Der gemessene Sensorstrom wird angezeigt.
03. Eingangsstrom für den Nullpunkt eingeben.
04. **Softkey rechts: Weiter** drücken.

Endergebnis

- ✓ Das Kalibrierprotokoll wird angezeigt. Mit **Softkey rechts: Justieren** werden die während der Kalibrierung ermittelten Kalibrierwerte für die Berechnung der Messgrößen in das Gerät übernommen. Bei Verwendung eines Memosens-Sensors werden die Kalibrierwerte im Sensor gespeichert.

7.6.7 Kalibriermodus: Temperatur

Abgleich des Temperaturfühlers

Diese Funktion dient dazu, die individuelle Toleranz des Temperaturfühlers oder Leitungslängen abzugleichen, um die Genauigkeit der Temperaturmessung zu erhöhen.

Der Abgleich erfordert eine genaue Messung der Prozesstemperatur mit einem kalibrierten Vergleichsthermometer. Der Messfehler des Vergleichsthermometers sollte unter 0,1 K liegen. Ein Abgleich ohne genaue Messung der Prozesstemperatur kann den angezeigten Messwert verfälschen.

Bei Memosens-Sensoren wird der Abgleichwert im Sensor gespeichert.

Kalibrierablauf

Kalibrierung ▶ [I] [II] [Sensor]

01. Kalibriermodus „Temperatur“ wählen, mit **enter** bestätigen.
02. Gemessene Prozesstemperatur eingeben, mit **enter** bestätigen.
 - ✓ Der Temperatur-Offset wird angezeigt.
03. Mit **Softkey rechts: Speichern** den Temperaturfühler abgleichen.

Die Daten der aktuellen Justierung und der Temperatur-Offset können im Diagnosemenü abgerufen werden:

Diagnose ▶ [I] [II] [Sensor] ▶ Temp-Offset-Protokoll

8 Diagnose

8.1 Favoriten-Menü

Diagnosefunktionen können direkt aus dem Messmodus heraus über den rechten **Softkey** abgerufen werden. Hierzu muss dem rechten **Softkey (1)** die Funktion **Favoriten-Menü** zugeordnet werden:

Parametrierung ▶ Systemsteuerung ▶ Funktionssteuerung → Funktionssteuerung, S. 48

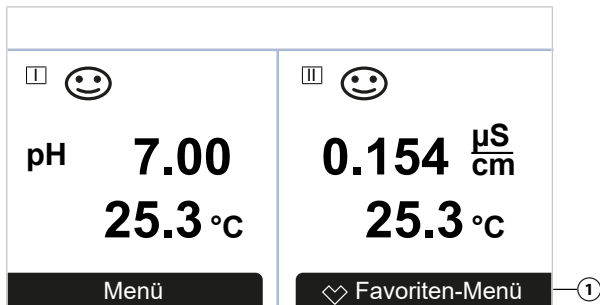

Die „Favoriten“ werden im Diagnose-Menü festgelegt.

Favorit setzen:

01. Aus dem Messmodus heraus den **Softkey links: Menü** drücken.

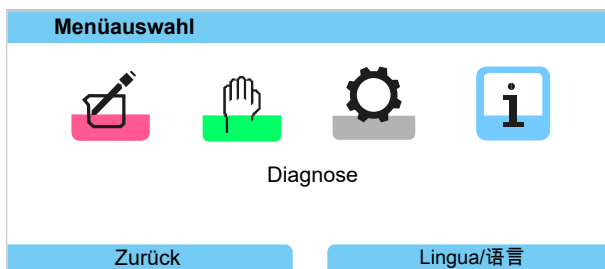

02. Mit der rechten **Pfeiltaste** das Menü **Diagnose** auswählen und mit **enter** bestätigen.

03. Gewünschtes Untermenü auswählen.

04. **Rechter Softkey: Favorit setzen**

- ✓ Vor der Menüzeile erscheint ein Herz-Symbol. Die Softkey-Funktion ändert sich zu **Favorit löschen**.

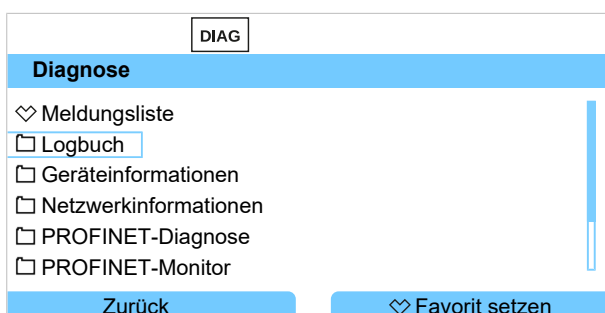

Favorit löschen:

05. Menü **Diagnose** öffnen und Favoriten-Menü auswählen.

06. **Rechter Softkey: Favorit löschen**

✓ Das Herz-Symbol vor der Menüzeile verschwindet. Die Softkey-Funktion ändert sich zu **Favorit setzen**.

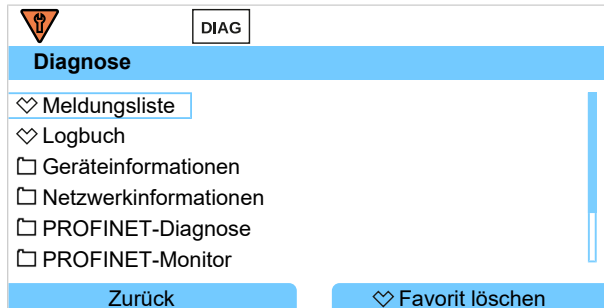

8.2 Diagnosefunktionen

Die Diagnosefunktionen sind an die NAMUR-Empfehlung NE 107 angepasst.

8.2.1 Übersicht Diagnosefunktionen

Im Diagnosemodus können Sie ohne Unterbrechung der Messung folgende Untermenüs aufrufen:

Untermenüs	Beschreibung
Meldungsliste	Zeigt gerade aktive Meldungen im Klartext. → <i>Meldungen, S. 154</i>
Logbuch	Zeigt die letzten 100 Ereignisse mit Datum und Uhrzeit, z. B. Kalibrierungen, Warnungs- und Ausfallmeldungen, Hilfsenergieausfall usw. Mit TAN-Option FW-E104 können mindestens 20.000 Einträge auf einer Speicherkarte (Data Card) aufgezeichnet werden. → <i>Logbuch, S. 154</i>
Geräteinformationen	Anzeige der Geräteinformationen: Gerätetyp, Seriennummer, Hardware-/Firmwareversion → <i>Geräteinformationen, S. 155</i>
Netzwerkinformationen	Anzeige der aktuellen IP- und MAC-Adresse Diagnose
PROFINET-Diagnose	Anzeige der Werte für die PROFINET-Kommunikation → <i>Diagnose, S. 115</i>
PROFINET-Monitor	Anzeige der aktuellen AI-, AO-, DO-Werte → <i>Diagnose, S. 115</i>
Messwertrecorder	Mit aktiviertem Messwertrecorder (TAN-Option FW-E103): Grafische Darstellung der aufgezeichneten Messwerte → <i>Messwertrecorder (FW-E103), S. 250</i>
Gerätetest	Anzeige der Gerätediagnose, Durchführen eines Display- oder Tastaturtests → <i>Gerätetest, S. 155</i>
Messstellenbeschreibung	Anzeige von Messstellen-TAG und Notiz. → <i>Messstellenbeschreibung, S. 156</i>
[I] [II] [Sensor]	Je nach Sensortyp, z. B. Sensorinformationen, Sensormonitor, Sensornetzdiagramm, Kalibrier-/ Justierprotokoll → <i>Diagnosefunktionen Kanal I/II, S. 156</i>

8.2.2 Meldungen

Alle vom Messmodul bzw. Sensor ermittelten Werte können Meldungen erzeugen.

Meldungen parametrieren

Im Untermenü **Meldungen** können für die einzelnen Messgrößen Grenzen für den Überwachungsbereich ausgewählt werden:



Parametrierung ▶ **[I] [II] [Sensor]** ▶ **Meldungen** ▶ **Meldungen [Messgröße]** ▶ **Überwachung**

- Gerätegrenzen max.: Meldungen werden erzeugt, wenn die Messgröße außerhalb des Messbereiches liegt. Das Symbol „Ausfall“ bzw. „Außerhalb der Spezifikation“ wird angezeigt, der entsprechende Schaltkontakt wird aktiviert. Die Stromausgänge können eine 22-mA-Meldung ausgeben (parametrierbar).
- Grenzen variabel: Für die Meldungen „Ausfall“ bzw. „Außerhalb der Spezifikation“ können Ober- und Untergrenzen definiert werden, bei denen eine Meldung erzeugt wird.

Hinweis: Wurde in der Parametrierung als Displayfarbe NE107 ausgewählt (Werkseinstellung), so wird bei einer NAMUR-Meldung der Messwert entsprechend der NAMUR-Farbe hinterleuchtet.

Parametrierung ▶ **Allgemein** ▶ **Display**

Meldungen anzeigen

01. Wechseln Sie zum Diagnose-Menü, wenn die Symbole „Ausfall“ , „Wartungsbedarf“  oder „Außerhalb der Spezifikation“  im Display blinken: Menüauswahl ▶ **Diagnose** ▶ **Meldungsliste**

- ✓ Alle aktiven Meldungen werden mit folgenden Informationen im Menüpunkt **Meldungsliste** angezeigt: Fehlernummer, Typ (Ausfall, Wartungsbedarf, Außerhalb der Spezifikation), Kanal, Meldungstext.

02. Mit den **Pfeiltasten auf/ab** können Sie vorwärts und rückwärts blättern.





Die Fehlermeldung wird ca. 2 s nach der Störungsbehebung im Display gelöscht.

Eine Übersicht der Meldungstexte mit Hinweisen zur Fehlerbehebung finden Sie im Kapitel Störungsbehebung. → *Störungszustände, S. 161*

8.2.3 Logbuch

Das Logbuch zeigt die letzten 100 Ereignisse mit Meldungsnummer, Datum und Uhrzeit direkt am Gerät an, z. B. Kalibrierungen, NAMUR-Meldungen, Hilfsenergieausfall. Meldungen, die während des Betriebszustands Funktionskontrolle (HOLD) auftreten, werden nicht gespeichert.

Aufruf unter: **Diagnose** ▶ **Logbuch**

DIAG				
Logbuch				
F240	11.12.19	08:33		<input type="checkbox"/> Kal.-Modus aktiv
F240	11.12.19	08:21		<input type="checkbox"/> Kal.-Modus aktiv
F032	11.12.19	08:13	<input type="checkbox"/>	Sensor erkannt
F029	11.12.19	08:13		<input type="checkbox"/> Kein Sensor angeschlossen
F029	11.12.19	08:05		<input type="checkbox"/> Kein Sensor angeschlossen
F227	11.12.19	08:05		Hilfsenergie EIN

Zurück

Mit den **Pfeiltasten auf/ab** können Sie im Logbuch vorwärts und rückwärts blättern.

Bei Verwendung der Data Card und TAN-Option FW-E104 können je nach Speicherauslastung mindestens 20.000 Einträge auf der Data Card aufgezeichnet werden.

In der Systemsteuerung wird ausgewählt, ob Ausfall- und/oder Wartungsbedarf-Meldungen im Logbuch protokolliert werden:

Parametrierung ▶ Systemsteuerung ▶ Logbuch → *Logbuch, S. 49*

Außerdem können hier die Logbuch-Einträge gelöscht werden.

8.2.4 Geräteinformationen

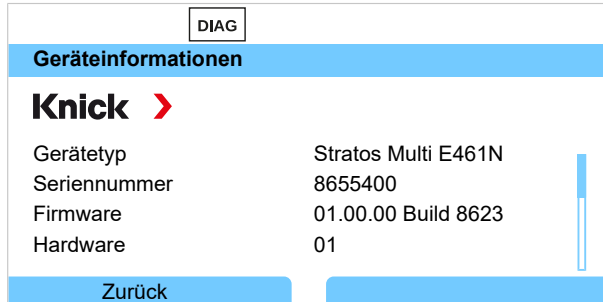

Folgende Geräteinformationen werden für das Grundgerät und ein ggf. gestecktes Modul angezeigt:

- Gerätetyp
- Seriennummer
- Firmwareversionen
- Hardwareversionen
- Bootloader

Abrufbar unter: Diagnose ▶ Geräteinformationen

8.2.5 Gerätetest

Gerätediagnose

Stratos Multi führt zyklisch im Hintergrund einen Geräteselbsttest durch.

Anzeige der Ergebnisse unter Diagnose ▶ Gerätetest ▶ Gerätediagnose

Bei gesteckter Speicherkarte wird auch der Kartentyp und der vorhandene Speicherplatz angezeigt.

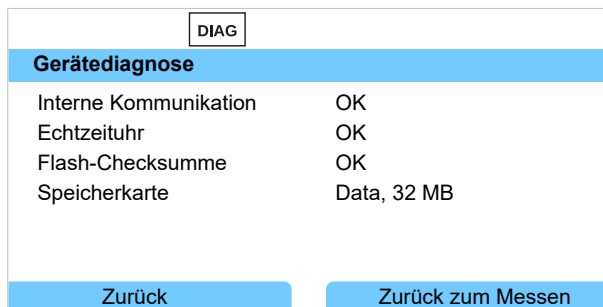

Displaytest

Bei Auswahl von Diagnose ▶ Gerätetest ▶ Displaytest führt das Gerät einen Displaytest durch. Das Display färbt sich nacheinander in den Farben rot, grün und blau.

Tastaturtest

Bei Auswahl von Diagnose ▶ Gerätetest ▶ Tastaturtest kann die Gerätetastatur getestet werden.

01. Hierzu drücken Sie nacheinander alle Tasten.

✓ Ein grünes Häkchen zeigt an, dass die Taste einwandfrei funktioniert.

02. Zum Beenden zweimal *Softkey links* drücken.

8.2.6 Messstellenbeschreibung

Diagnose ▶ Messstellenbeschreibung

Anzeige von Messstellen-TAG und Notiz

Eingabe im Menü Parametrierung ▶ Systemsteuerung ▶ Messstellenbeschreibung

→ Messstellenbeschreibung, S. 48

8.2.7 Diagnosefunktionen Kanal I/II

Die Untermenüs variieren je nach Sensortyp. Die wichtigsten Funktionen sind nachfolgend beschrieben.

Sensorinformationen

Hinweis: Funktion aktiv für digitale Sensoren.

Das Untermenü Sensorinformationen zeigt die Daten des aktuell angeschlossenen digitalen Sensors, z. B. Hersteller, Bestell-Nr., Serien-Nr., Firmware- und Hardwareversion, letzte Kalibrierung, Betriebszeit:

Diagnose ▶ [I] [II] [Sensor] ▶ Sensorinformationen

Sensormonitor

Zu Diagnosezwecken werden je nach Sensortyp im Sensormonitor die Rohmesswerte angezeigt:

Diagnose ▶ [I] [II] [Sensor] ▶ Sensormonitor

Sensornetzdiagramm

Hinweis: Funktion aktiv für pH- und Sauerstoff-Sensoren.

Das Sensornetzdiagramm zeigt auf einen Blick den Zustand der Parameter des angeschlossenen Sensors, inklusive des Kalibriertimers.

Nicht aktive Parameter werden grau dargestellt und auf 100 % gesetzt (z. B. ausgeschalteter Kalibriertimer).

Die Parameterwerte sollen zwischen äußerem (100 %) und innerem (50 %) Polygon liegen. Unterschreitet ein Wert das innere Polygon (< 50 %), blinkt ein Warnsignal.

Aufruf unter: Diagnose ▶ [I] [II] [Sensor] ▶ Sensornetzdiagramm

Displaybeispiel:

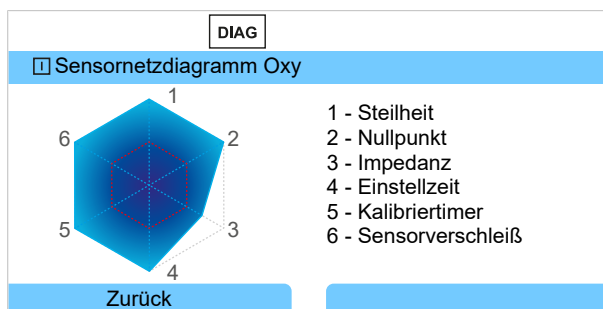

Kalibrier-/Justierprotokoll

Das Kalibrier-/Justierprotokoll zeigt die Daten der letzten erfolgten Kalibrierung/Justierung des aktuell angeschlossenen Sensors an.

Aufruf unter: Diagnose ▶ [I] [II] [Sensor] ▶ Kal.-/Just.-Protokoll [Messgröße]

Temp.-Offset-Protokoll

Das Temp.-Offset-Protokoll zeigt die Daten des letzten erfolgten Temperaturabgleichs für den aktuell angeschlossenen Sensor an.

Aufruf unter: Diagnose ▶ [I] [II] [Sensor] ▶ Temp-Offset-Protokoll

Sensorverschleißmonitor

Hinweis: Funktion aktiv für digitale Sensoren.

Der Sensorverschleißmonitor zeigt die Sensorbetriebszeit und die maximale Temperatur während der Betriebszeit, außerdem den Verschleiß und die prognostizierte Restlaufzeit. Bei Sauerstoffsensoren wird auch die Anzahl der Membranwechsel und Kalibrierungen angezeigt:

Diagnose ▶ [I] [II] [Sensor] ▶ Sensorverschleißmonitor

DIAG	
Sensorverschleißmonitor	
Betriebszeit	68 d
Verschleiß	9.5 %
Reststandzeit	661 d
Max. Temperatur	32 °C

Zurück Zurück zum Messen

Belastungsmatrix

Hinweis: Funktion aktiv für ISM-pH/Redox-Sensoren und amperometrische ISM-Sauerstoffsensoren.

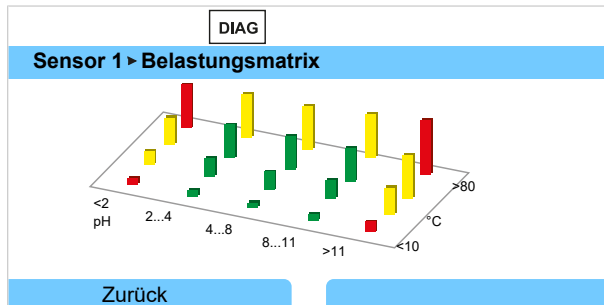

Balkenfarbe

- Grün: Der Bereich, der den Sensor am wenigsten belastet.
- Gelb: Der Bereich, der den Sensor mehr belastet.
- Rot: Der Bereich, der den Sensor am stärksten belastet.

Die Höhe des Balkens signalisiert die Dauer der Belastung.

Sehen Sie dazu auch

→ *Digitale ISM-Sensoren (FW-E053), S. 248*

Statistik

Hinweis: Funktion aktiv für ISM-pH/Redox-Sensoren und amperometrische ISM-Sauerstoffsensoren.

Die Statistikdaten geben Auskunft über den Produktlebenszyklus des Sensors: Daten der Erstjustierung sowie der letzten drei Kalibrierungen/Justierungen werden angezeigt. Anhand dieser Daten kann das Verhalten des Sensors über die Betriebsdauer beurteilt werden.

Mit **Softkey rechts** kann zwischen grafischer Darstellung und Liste gewählt werden.

Sehen Sie dazu auch

→ *Digitale ISM-Sensoren (FW-E053), S. 248*

→ *Kalibrierung/Justierung, S. 121*

9 Wartungsfunktionen

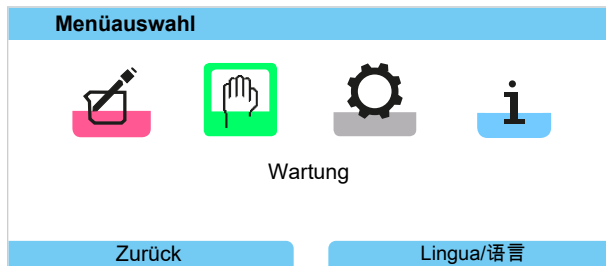

Hinweis: Die Funktionskontrolle (HOLD) ist aktiviert. Die PROFINET-Kommunikation und die Schaltkontakte oder die Stromausgänge verhalten sich entsprechend der Parametrierung. Zum Beenden der Funktionskontrolle zurück in den Messmodus wechseln, z. B. mit **Softkey rechts: Zurück zum Messen**.

9.1 Übersicht Wartungsfunktionen

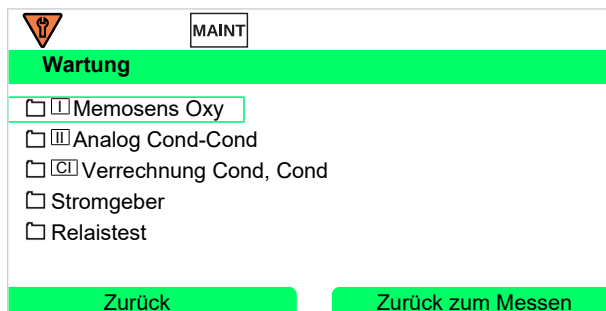

Das Wartungsmenü bietet verschiedene Funktionen zur Überprüfung der Gerätefunktion:

Untermenüs	
Speicherkarte öffnen/schließen	Nur mit gesteckter Data Card → <i>Speicherkarte, S. 182</i>
[I] [II] [Sensor]	Je nach Sensortyp, z. B.: Sensormonitor → <i>Wartungsfunktionen Kanal I/II, S. 159</i>
[CI] [CII] Verrechnung Cond, Cond	Bei Verwendung des Verrechnungsblocks Cond/Cond zur pH-Wert-Berechnung vor und nach einem Ionentauscher: Ionentauscherwechsel bestätigen. → <i>Verrechnungsblöcke (FW-E020), S. 244</i>
Stromgeber	Funktionstest: manuelle Steuerung der Stromausgänge im kompletten Bereich → <i>Stromgeber, S. 160</i>
Relaistest	Funktionstest der Schaltkontakte → <i>Relaistest, S. 160</i>

9.2 Wartungsfunktionen Kanal I/II

	Memosens/Analog pH/Cond/Condl	Memosens Oxy	SE740	ISM Oxy ¹⁾	ISM pH ¹⁾
Sensormonitor	+	+	+	+	+
Autoklavierzähler	+ ²⁾		+	+	+
Membrankörperwechsel		+		+	
Innenkörperwechsel				+	

9.2.1 Sensormonitor

Wartung ▶ [I] [II] Sensor ▶ Sensormonitor

Anzeige der laufenden Messwerte (Sensormonitor) bei gleichzeitig aktiver Funktionskontrolle (HOLD-Zustand):

Da sich das Gerät in der Funktionskontrolle (HOLD) befindet, können mithilfe bestimmter Medien der Sensor validiert und die Messwerte kontrolliert werden, ohne dass die Signalausgänge beeinflusst werden.

9.2.2 Autoklavierzähler

Wenn der Autoklavierzähler im Parametrieremenü **Sensordaten** ▶ **Sensorüberwachung Details** eingeschaltet wurde, muss er nach jeder Autoklavierung manuell im Wartungsmenü hochgezählt werden:

01. **Wartung** ▶ [I] [II] [Sensor] ▶ **Autoklavierzähler**
02. **Softkey rechts: Zyklen+1**
03. Sicherheitsabfrage bestätigen: Mit **Pfeiltaste links** „Ja“ auswählen.
04. Mit **Softkey rechts** Fenster schließen.

9.2.3 Elektrolytwechsel/Membrankörperwechsel

Werden bei einer Sensorwartung der Elektrolyt oder der Membrankörper eines Memosens-Sauerstoff-Sensors gewechselt, muss dies im Wartungsmenü manuell bestätigt werden.

01. **Wartung** ▶ [I] [II] Memosens Oxy ▶ **Membrankörperwechsel**
 ✓ Ein Textfenster öffnet sich: Wurde der Membrankörper oder der Elektrolyt gewechselt?
02. **Pfeiltaste links: Ja**
03. Mit **enter** bestätigen.

Nach Bestätigung der durchgeführten Kontrolle wird der Zähler automatisch zurückgesetzt.

Hinweis: Der digitale, optische Sauerstoffsensoren SE740 erkennt den Wechsel des Membrankörpers selbständig. Der Zähler wird automatisch hochgezählt.

¹⁾ mit TAN-Option FW-E053

²⁾ nur bei Memosens pH/Redox

9.2.4 Membrankörper-/Innenkörperwechsel

Werden bei einer Sensorwartung eines ISM-Sauerstoff-Sensors der Membrankörper oder der Innenkörper gewechselt, muss dies im Wartungsmenü manuell bestätigt werden.

01. [Wartung](#) ▶ [\[II\] ISM Oxy](#) ▶ [Membrankörperwechsel / Innenkörperwechsel](#)

02. **Mit Pfeiltasten Datum und Seriennummer eingeben.**

03. Jeweils mit **enter** bestätigen.

04. **Softkey rechts: Übernehmen**

Die maximal erlaubte Anzahl an Membrankörper-/Innenkörperwechseln kann in der Parametrierung vorgegeben werden:

[Parametrierung](#) ▶ [\[II\] ISM Oxy](#) ▶ [Sensordaten](#) ▶ [Sensorüberwachung Details](#)

9.3 Manuelle Funktionskontrolle

9.3.1 Stromgeber

Der Ausgangsstrom kann zum Funktionstest manuell vorgegeben werden (Bereich 0 ... 22 mA):

[Wartung](#) ▶ [Stromgeber](#)

01. Stromausgang auswählen.

02. Mit **Pfeiltasten** einen gültigen Stromwert für den entsprechenden Ausgang eingeben.

03. Mit **enter** bestätigen.

✓ In der unteren Zeile rechts wird der tatsächliche Ausgangsstrom zur Kontrolle angezeigt.

9.3.2 Relaistest

[Wartung](#) ▶ [Relaistest](#)

Bei Aufruf des Menüs wird die Funktion der Schaltkontakte (Relais) geprüft. Zur Überprüfung der Beschaltung können die Relais manuell geschaltet werden.

10 Störungsbehebung



10.1 Störungszustände

Meldungen und Fehler werden mit dem entsprechenden NAMUR-Symbol angezeigt und die Messwertanzeige des entsprechenden Kanals wechselt die Farbe.

Im Logbuch wird die Meldung mit Datum und Uhrzeit protokolliert. → *Logbuch, S. 154*

Sofern Meldungen auf Stromausgänge oder Schaltkontakte geschaltet sind, werden diese nach Ablauf der parametrisierten Verzögerungszeit aktiviert.

Meldungen anzeigen

01. Wechseln Sie zum Diagnose-Menü, wenn die Symbole „Ausfall“ , „Wartungsbedarf“  oder „Außerhalb der Spezifikation“  im Display blinken: Menüauswahl ▶ Diagnose ▶ Meldungsliste



✓ Alle aktiven Meldungen werden mit folgenden Informationen im Menüpunkt Meldungsliste angezeigt: Fehlernummer, Typ (Ausfall, Wartungsbedarf, Außerhalb der Spezifikation), Kanal, Meldungstext.

02. Mit den **Pfeiltasten auf/ab** können Sie vorwärts und rückwärts blättern.

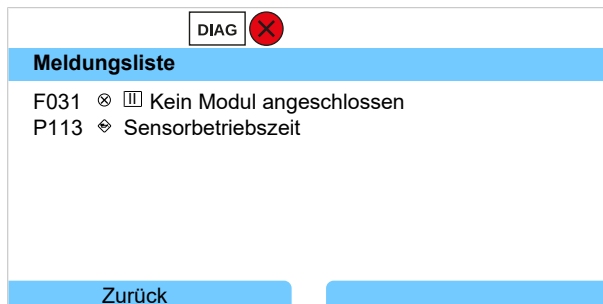
Die Fehlermeldung wird ca. 2 s nach der Störungsbehebung im Display gelöscht.



10.2 Fehlermeldungen

Fehler-Typ		Displayfarbe nach NE107
	Ausfall	Rot
	Wartungsbedarf	Blau
	Außerhalb der Spezifikation	Gelb
Info	Info-Text, wird direkt im entsprechenden Menü angezeigt	
par	Fehlertyp parametrierbar: Ausfall oder Wartungsbedarf	

Übergeordnete Fehlermeldungen

Fehler	Mögliche Ursache	Abhilfe
Display ohne Anzeige	Keine Spannungsversorgung.	Spannungsversorgung überprüfen oder eine für das Gerät passende Spannungsversorgung herstellen.
	Automatische Displayabschaltung aktiviert.	Beliebige Taste drücken, um mögliche Displayabschaltung aufzuheben.
Kein Messwert, keine Fehlermeldung	Sensor oder Modul falsch angeschlossen.	Sensoranschluss prüfen bzw. Modul ordnungsgemäß installieren.
	Messwertanzeige nicht parametrierbar.	Messwertanzeige parametrieren: Parametrierung ▶ Allgemein ▶ Messwertanzeige
Keine Verbindung über PROFINET	RJ45-Stecker bzw. Y-Kabel nicht korrekt angeschlossen.	Anschluss prüfen. Diagnose ▶ PROFINET Diagnose : Phy Link State: No Link Stecker korrekt anschließen.
	PROFINET im Stratos Multi nicht aktiviert.	Parametrierung ▶ PROFINET ▶ Verwendung : Ein
	Falsche IP-Adresse.	Diagnose ▶ PROFINET Diagnose : Comm State: Stop Adresse überprüfen, korrigieren.
	Falscher oder nicht eindeutiger Geräte name (Name Of Station).	Diagnose ▶ PROFINET Diagnose : Comm State: Stop Geräte name überprüfen, korrigieren.
	Falsche GSDML verwendet.	GSDML prüfen, korrekte GSDML auswählen.
Gerät reagiert nicht auf Tastendruck.	Tastensperre aktiv (F234)	Tastensperre über PLS deaktivieren: Slot 1, Subslot 1, Index 1



























Fehler-Nr.	Typ	Meldungstext	Hinweise/Abhilfe
F008	⊗	Abgleichdaten	Fehler in den Abgleichdaten: Gerät ausschalten (ca. 10 s). Wenn die Meldung weiterhin auftritt, Gerät einschicken.
F009	⊗	Firmware-Fehler	Fehler in der Firmware: Gerät ausschalten (ca. 10 s). Firmware neu laden. → <i>Firmware-Update (FW-E106)</i> , S. 252 Wenn die Meldung weiterhin auftritt, Gerät einschicken.
F029	⊗	Kein Sensor angeschlossen	Der Sensor wird nicht erkannt: - Anschlüsse prüfen. - Kabel prüfen. Ggf. austauschen. - Sensor prüfen. Ggf. austauschen.
F030	⊗	Falscher Sensor angeschlossen	Der angeschlossene digitale Sensor passt nicht zur Parametrierung: - Richtigen Sensor anschließen. - Messgröße anpassen. → <i>Sensorauswahl [I] [II]</i> , S. 66
F031	⊗	Kein Modul angeschlossen	Es wurde kein Modul erkannt. Mögliche Ursachen: - Kein Modul installiert. - Falsches Modul ausgewählt. - Modul defekt. Modul ordnungsgemäß installieren und in der Parametrierung auswählen.
F033	Info	Sensor entfernt	Der Sensor wird nicht mehr gefunden. Mögliche Ursachen: - Sensor wurde entfernt: - Anschlüsse/Kabel defekt. Passenden Sensor anschließen und Parametrierung ggf. anpassen.
F036	⊗	Sensor entwertet	Sensor entwertet. Sensor austauschen.
F038	⊗	Sensor defekt	Sensor defekt. Sensor austauschen.

Fehler-Nr.	Typ	Meldungstext	Hinweise/Abhilfe
F039	Info	Tür offen	Das Gehäuse wurde nicht korrekt montiert: Gehäuse überprüfen, ggf. Gehäuseschrauben festziehen. → <i>Gehäuse montieren, S. 18</i>
F201	⊗	KBUS-Fehler	Interner Kommunikationsfehler: Gerät ausschalten (ca. 10 s). Wenn die Meldung weiterhin auftritt, Gerät einschicken.
F202	⊗	Systemausfall	Interner Systemfehler: Gerät ausschalten (ca. 10 s). Wenn die Meldung weiterhin auftritt, Gerät einschicken.
F203	⊗	Parametrierung inkonsistent	Die Parametrierung der Betriebsart des Messkanals ist inkonsistent: Parametrierung prüfen und korrigieren.
F204	⊗	Datenverlust Parametr. Systemsteuerung	Datenfehler in der Parametrierung: Auf Werkseinstellung zurücksetzen und komplett neu parametrieren.
F212	⊗	Uhrzeit/Datum	Uhrzeit und Datum müssen noch gestellt werden. Parametrierung ▶ Systemsteuerung ▶ Uhrzeit/Datum
F215	↔	Speicherkarte voll	Die Speicherkarte ist voll. Speicherkarte austauschen.
F229	Info	Falscher Passcode	Ein falscher Passcode wurde eingegeben. → <i>Passcode-Eingabe, S. 50</i>
F234	Info	Tastensperre aktiv.	Tastensperre über PLS deaktivieren: Slot 1, Subslot 1, Index 1

Stromausgang/Schaltkontakte

Fehler-Nr.	Typ	Meldungstext	Hinweise/Abhilfe
B070	⊗	Strom I1 Spanne	Stromausgang 1: Die Messspanne wurde zu klein/groß gewählt: Parametrierung ▶ Ein- und Ausgänge ▶ Stromausgänge ▶ Stromausgang I1 Anfang/Ende überprüfen.
B071	⊗	Strom I1 < 0/4 mA	Stromausgang 1: Der Strom ist unterhalb der zulässigen Grenze.
B072	⊗	Strom I1 > 20 mA	Stromausgang 1: Der Strom ist oberhalb der zulässigen Grenze.
B073	⊗	Strom I1 Bürdenfehler	Stromausgang 1: Die Stromschleife ist unterbrochen (Kabelbruch) oder die Bürde ist zu groß: Unbenutzte Stromausgänge deaktivieren oder kurzschließen.
B074	⊗	Strom I1 Parameter	Stromausgang 1: Parametrierung überprüfen.
B075	⊗	Strom I2 Spanne	Stromausgang 2: Die Messspanne wurde zu klein/groß gewählt: Parametrierung ▶ Ein- und Ausgänge ▶ Stromausgänge ▶ Stromausgang I2 Anfang/Ende überprüfen.
B076	⊗	Strom I2 < 0/4 mA	Stromausgang 2: Der Strom ist unterhalb der zulässigen Grenze.
B077	⊗	Strom I2 > 20 mA	Stromausgang 2: Der Strom ist oberhalb der zulässigen Grenze.
B078	⊗	Strom I2 Bürdenfehler	Stromausgang 2: Die Stromschleife ist unterbrochen (Kabelbruch) oder die Bürde ist zu groß: Unbenutzte Stromausgänge deaktivieren oder kurzschließen.
B079	⊗	Strom I2 Parameter	Stromausgang 2: Parametrierung überprüfen.
B220	⊗	Durchfluss LO	Parametrierte Überwachungsgrenze unterschritten.
B221	⊗	Durchfluss HI	Parametrierte Überwachungsgrenze überschritten.

pH, Redox

Fehler-Nr.	Typ	Meldungstext	Hinweise/Abhilfe
P001		Datenverlust Parametrierung	Datenfehler in der Parametrierung: Gerät komplett neu parametrieren.
P008		Abgleichdaten	Fehler in den Abgleichdaten: Gerät ausschalten (ca. 10 s). Wenn die Meldung weiterhin auftritt, Gerät einschicken.
P009		Firmware-Fehler	Fehler in der Firmware: Gerät ausschalten (ca. 10 s). Firmware neu laden. → <i>Firmware-Update (FW-E106)</i> , S. 252 Wenn die Meldung weiterhin auftritt, Gerät einschicken.
P010		pH Messbereich	Messbereich über-/unterschritten. Mögliche Ursachen: Sensor nicht/falsch angeschlossen, Sensor defekt, Kabel defekt, falscher Temperaturfühler gewählt, Temperaturfühler defekt. Mit Modul MK-PH015 ohne Anschluss an Solution Ground: Brücke fehlt zwischen Klemme B und C. → <i>Beschaltungsbeispiele pH analog</i> , S. 202
P011		pH LO_LO	Parametrierte Überwachungsgrenze unterschritten.
P012		pH LO	Parametrierte Überwachungsgrenze unterschritten.
P013		pH HI	Parametrierte Überwachungsgrenze überschritten.
P014		pH HI_HI	Parametrierte Überwachungsgrenze überschritten.
P015		Temperatur Messbereich	Messbereich über-/unterschritten. Mögliche Ursachen: Sensor nicht/falsch angeschlossen, Kabel defekt, falscher Temperaturfühler gewählt.
P016		Temperatur LO_LO	Parametrierte Überwachungsgrenze unterschritten.
P017		Temperatur LO	Parametrierte Überwachungsgrenze unterschritten.
P018		Temperatur HI	Parametrierte Überwachungsgrenze überschritten.
P019		Temperatur HI_HI	Parametrierte Überwachungsgrenze überschritten.
P020		Redoxspannung Messbereich	Messbereich über-/unterschritten. Mögliche Ursachen: kein Redox-Sensor angeschlossen, Sensor falsch angeschlossen, Sensor defekt, Kabel defekt. Bei pH-Messung mit Modul MK-PH015: Brücke fehlt zwischen Klemme B und C. → <i>Beschaltungsbeispiele pH analog</i> , S. 202
P021		Redoxspannung LO_LO	Parametrierte Überwachungsgrenze unterschritten.
P022		Redoxspannung LO	Parametrierte Überwachungsgrenze unterschritten.
P023		Redoxspannung HI	Parametrierte Überwachungsgrenze überschritten.
P024		Redoxspannung HI_HI	Parametrierte Überwachungsgrenze überschritten.
P025		rH Messbereich	Messbereich über-/unterschritten. Mögliche Ursachen: kein pH/Redox- Kombisensor angeschlossen, Sensor falsch angeschlossen, Kabel defekt.
P026		rH LO_LO	Parametrierte Überwachungsgrenze unterschritten.
P027		rH LO	Parametrierte Überwachungsgrenze unterschritten.
P028		rH HI	Parametrierte Überwachungsgrenze überschritten.
P029		rH HI_HI	Parametrierte Überwachungsgrenze überschritten.
P045		pH-Spannung Messbereich	Messbereich über-/unterschritten. Mögliche Ursachen: Sensor nicht/falsch angeschlossen, Sensor defekt, Kabel defekt.
P046		pH-Spannung LO_LO	Parametrierte Überwachungsgrenze unterschritten.
P047		pH-Spannung LO	Parametrierte Überwachungsgrenze unterschritten.

Fehler-Nr.	Typ	Meldungstext	Hinweise/Abhilfe
P048		pH-Spannung HI	Parametrierte Überwachungsgrenze überschritten.
P049		pH-Spannung HI_HI	Parametrierte Überwachungsgrenze überschritten.
P060		Sensoface Steilheit	 Fehlerhafte Justierung oder Sensor verschlissen/defekt: Sensor kalibrieren/justieren, auf korrekte Pufferlösungen und Temperatur achten. Ggf. Sensor austauschen.
			 Sensor bald verschlissen: Sensor demnächst austauschen.
P061		Sensoface Nullpunkt	 Fehlerhafte Justierung oder Sensor verschlissen/defekt: Sensor kalibrieren/justieren, auf korrekte Pufferlösungen und Temperatur achten. Ggf. Sensor austauschen.
			 Sensor bald verschlissen: Sensor demnächst austauschen.
P062		Sensoface traurig  Bezugsimpedanz	Bezugsimpedanz außerhalb der Grenzen. Mögliche Ursachen: Sensorkabel defekt, Sensor defekt. Mit Modul MK-PH015 ohne Anschluss an Solution Ground: Brücke fehlt zwischen Klemme B und C. → <i>Beschaltungsbeispiele pH analog, S. 202</i>
P063		Sensoface traurig  Glasimpedanz	Glasimpedanz außerhalb der Grenzen. Mögliche Ursachen: Sensorkabel defekt, Sensor defekt: Ggf. Sensor kalibrieren/justieren oder Sensor austauschen.
P064	par	Sensoface traurig  Einstellzeit	Einstellzeit zu groß. Mögliche Ursachen: Sensor verschlissen. Justierung nicht ordnungsgemäß durchgeführt (unruhig): Kalibrierung/Justierung wiederholen. Ggf. Sensor austauschen.
P065		Sensoface traurig  Kalibriertimer	Kalibriertimer ist abgelaufen: Kontrolle der Kalibriertimer-Einstellung, Kalibrierung/Justierung durchführen.
P069		Sensoface traurig  Calimatic	Kalibrierung überprüfen. Ggf. Sensor neu kalibrieren/justieren oder Sensor austauschen.
P070		Sensoface traurig  Verschleiß	Sensor ist verschlissen (100 %): Sensor austauschen.
P071	par	Sensoface traurig  Leckstrom	ISFET-Sensor defekt: Sensor austauschen.
P072		Sensoface traurig  Arbeitspunkt	ISFET-Sensor: Arbeitspunkt außerhalb des zulässigen Bereichs. ISFET-Nullpunkt neu justieren, ggf. Sensor austauschen.
P073	par	TTM Wartungstimer	ISM-Sensor: Wartungstimer ist abgelaufen: Sensor reinigen/warten. Anschließend im Wartungsmenü Zähler zurücksetzen: Wartung ▶ [II] ISM pH ▶ Sensorwartung
P074		Sensoface traurig  Npkt-Verschiebung Redox	Redox-Nullpunktabweichung ist zu groß: Redox neu justieren, ggf. Sensor austauschen.
P075	par	DLI Lifetime Indicator	Betriebszeit des ISM-Sensors überschritten: Sensor austauschen.
P090		Puffertabelle fehlerhaft	Die Bedingungen für die Puffertabelle wurden nicht eingehalten: Parametrierung prüfen und ggf. korrigieren. → <i>pH-Puffertabelle: Eingabe individueller Puffersatz (FW-E002), S. 235</i>
P110		CIP-Zähler	Parametrierte Anzahl von CIP-Zyklen wurde überschritten: Ggf. Sensor kalibrieren/justieren oder Sensor austauschen.
P111		SIP-Zähler	Parametrierte Anzahl von SIP-Zyklen wurde überschritten: Ggf. Sensor kalibrieren/justieren oder Sensor austauschen.

Fehler-Nr.	Typ	Meldungstext	Hinweise/Abhilfe
P112		Autoklavierzähler	Parametrierte Anzahl von Autoklavierungen wurde überschritten: Ggf. Sensor neu kalibrieren/justieren oder Sensor austauschen.
P113	par	Sensorbetriebszeit	Sensorbetriebszeit überschritten: Sensor austauschen.
P120		Falscher Sensor (Sensorkontrolle)	Wenn Sensorkontrolle aktiv ist: Ein nicht zulässiger Sensor ist mit dem Gerät verbunden: Richtigen Sensor anschließen oder Funktion deaktivieren.
P121		Sensorfehler (Werksdaten)	Der digitale Sensor liefert einen Fehler. Der Sensor arbeitet nicht mehr ordnungsgemäß: Sensor austauschen.
P122		Sensorspeicher (Kal.-Daten)	Der digitale Sensor liefert einen Fehler. Die Kalibrierdaten sind fehlerhaft: Sensor neu kalibrieren/justieren.
P201		Kal.: Temperatur	Die Kalibriertemperatur ist nicht zulässig: Kalibriertemperatur überprüfen. Angaben in Kapitel Kalibrierung beachten. → <i>Kalibrierung/Justierung Messgröße pH, S. 122</i>
P202	Info	Kal.: Puffer unbekannt	Kalibrierfehler bei automatischer Kalibrierung Calimatic: Puffer wurde nicht erkannt. Mögliche Ursachen: Falscher Puffersatz gewählt. Puffer verfälscht. Sensor defekt: Kalibrierung überprüfen. Angaben in Kapitel Kalibrierung beachten. → <i>Kalibriermodus: Calimatic, S. 124</i>
P203	Info	Kal.: Gleiche Puffer	Kalibrierfehler bei automatischer Kalibrierung Calimatic: Es wurde der gleiche Puffer verwendet. Ggf. ist der Sensor oder das Sensorkabel defekt.
P204	Info	Kal.: Puffer vertauscht	Kalibrierfehler bei manueller Kalibrierung: Pufferreihenfolge weicht von Vorgabe ab. Kalibrierung wiederholen und die Reihenfolge beachten. → <i>Kalibriermodus: Manuell, S. 126</i>
P205	Info	Kal.: Sensor instabil	Bei der Kalibrierung wurde das Driftkriterium nicht eingehalten. Mögliche Ursachen: unsachgemäße Kalibrierung, Sensorkabel/-anschluss defekt, Sensor verschlissen. Sensor und Kalibrierung überprüfen und ggf. wiederholen. Ansonsten Sensor austauschen.
P206		Kal.: Steilheit	Steilheit ist außerhalb der zulässigen Grenzen: Kalibrierung/Justierung wiederholen oder Sensor austauschen.
P207		Kal.: Nullpunkt	Nullpunkt ist außerhalb der zulässigen Grenzen: Kalibrierung/Justierung wiederholen oder Sensor austauschen.
P208		Kal.: Sensorausfall	Sensor austauschen.

Verrechnungsblock pH/pH

Fehler-Nr.	Typ	Meldungstext	Hinweise/Abhilfe
A001		Datenverlust Parametrierung	Datenfehler in der Parametrierung: Gerät komplett neu parametrieren.
A010		pH-Diff Messbereich	Differenz pH-Wert. Gerätegrenzen über- oder unterschritten: - Beide pH-Werte kontrollieren. - Sensor-/Kabelanschlüsse prüfen.
A011		pH-Diff LO_LO	Parametrierte Überwachungsgrenze unterschritten.
A012		pH-Diff LO	Parametrierte Überwachungsgrenze unterschritten.
A013		pH-Diff HI	Parametrierte Überwachungsgrenze überschritten.
A014		pH-Diff HI_HI	Parametrierte Überwachungsgrenze überschritten.
A015		Temperatur-Diff Messbereich	Differenz Temperaturwert. Gerätegrenzen über- oder unterschritten: - Beide Temperaturwerte kontrollieren. - Sensor-/Kabelanschlüsse prüfen.
A016		Temperatur-Diff LO_LO	Parametrierte Überwachungsgrenze unterschritten.
A017		Temperatur-Diff LO	Parametrierte Überwachungsgrenze unterschritten.
A018		Temperatur-Diff HI	Parametrierte Überwachungsgrenze überschritten.
A019		Temperatur-Diff HI_HI	Parametrierte Überwachungsgrenze überschritten.
A020		Redox-Diff Messbereich	Differenz Redoxwert. Gerätegrenzen über- oder unterschritten: - Beide Redoxwerte kontrollieren. - Sensor-/Kabelanschlüsse prüfen.
A021		Redox-Diff LO_LO	Parametrierte Überwachungsgrenze unterschritten.
A022		Redox-Diff LO	Parametrierte Überwachungsgrenze unterschritten.
A023		Redox-Diff HI	Parametrierte Überwachungsgrenze überschritten.
A024		Redox-Diff HI_HI	Parametrierte Überwachungsgrenze überschritten.
A045		pH-Spannung-Diff Messbereich	Differenz pH-Spannung: Gerätegrenzen über- oder unterschritten: - Beide pH-Spannungswerte kontrollieren. - Sensor-/Kabelanschlüsse prüfen.
A046		pH-Spannung-Diff LO_LO	Parametrierte Überwachungsgrenze unterschritten.
A047		pH-Spannung-Diff LO	Parametrierte Überwachungsgrenze unterschritten.
A048		pH-Spannung-Diff HI	Parametrierte Überwachungsgrenze überschritten.
A049		pH-Spannung-Diff HI_HI	Parametrierte Überwachungsgrenze überschritten.
A200		Param. Verrechnungsblock	Parametrierung überprüfen: Parametrierung ▶ Systemsteuerung ▶ Verrechnungsblöcke

Leitfähigkeit (konduktiv)

Fehler-Nr.	Typ	Meldungstext	Hinweise/Abhilfe
C001	⊗	Datenverlust Parametrierung	Datenfehler in der Parametrierung: Gerät komplett neu parametrieren.
C008	⊗	Abgleichdaten	Fehler in den Abgleichdaten: Gerät ausschalten (ca. 10 s). Wenn die Meldung weiterhin auftritt, Gerät einschicken.
C009	⊗	Firmware-Fehler	Fehler in der Firmware: Gerät ausschalten (ca. 10 s). Firmware neu laden. → <i>Firmware-Update (FW-E106)</i> , S. 252 Wenn die Meldung weiterhin auftritt, Gerät einschicken.
C010	⊗	Leitfähigkeit Messbereich	Messbereich über-/unterschritten. Mögliche Ursachen: Sensor nicht/ falsch angeschlossen, Kabel falsch angeschlossen/defekt, Messbereich falsch vorgegeben, falsche Zellkonstante eingestellt. Parametrierung ▶ [II] Analog Cond ▶ Sensordaten
C011	⊗	Leitfähigkeit LO_LO	Parametrierte Überwachungsgrenze unterschritten.
C012	⚠	Leitfähigkeit LO	Parametrierte Überwachungsgrenze unterschritten.
C013	⚠	Leitfähigkeit HI	Parametrierte Überwachungsgrenze überschritten.
C014	⊗	Leitfähigkeit HI_HI	Parametrierte Überwachungsgrenze überschritten.
C015	⊗	Temperatur Messbereich	Messbereich über-/unterschritten. Mögliche Ursachen: Sensor nicht/ falsch angeschlossen, Kabel falsch angeschlossen/defekt, Messbereich falsch vorgegeben, falscher Temperaturfühler gewählt. Parametrierung ▶ [II] Analog Cond ▶ Sensordaten
C016	⊗	Temperatur LO_LO	Parametrierte Überwachungsgrenze unterschritten.
C017	⚠	Temperatur LO	Parametrierte Überwachungsgrenze unterschritten.
C018	⚠	Temperatur HI	Parametrierte Überwachungsgrenze überschritten.
C019	⊗	Temperatur HI_HI	Parametrierte Überwachungsgrenze überschritten.
C020	⊗	Spezif. Widerstand Messb.	Messbereich über-/unterschritten. Mögliche Ursachen: Sensor nicht/ falsch angeschlossen, Kabel falsch angeschlossen/defekt, Messbereich falsch vorgegeben, falsche Zellkonstante eingestellt. Parametrierung ▶ [II] Analog Cond ▶ Sensordaten
C021	⊗	Spezif. Widerstand LO_LO	Parametrierte Überwachungsgrenze unterschritten.
C022	⚠	Spezif. Widerstand LO	Parametrierte Überwachungsgrenze unterschritten.
C023	⚠	Spezif. Widerstand HI	Parametrierte Überwachungsgrenze überschritten.
C024	⊗	Spezif. Widerstand HI_HI	Ausfall: Parametrierte Überwachungsgrenze überschritten.
C025	⊗	Konzentration Messbereich	Messbereich über-/unterschritten. Mögliche Ursachen: Sensor nicht/ falsch angeschlossen, Kabel falsch angeschlossen/defekt, Messbereich falsch vorgegeben, falsche Zellkonstante eingestellt. Parametrierung ▶ [II] Analog Cond ▶ Sensordaten
C026	⊗	Konzentration LO_LO	Parametrierte Überwachungsgrenze unterschritten.
C027	⚠	Konzentration LO	Parametrierte Überwachungsgrenze unterschritten.
C028	⚠	Konzentration HI	Parametrierte Überwachungsgrenze überschritten.
C029	⊗	Konzentration HI_HI	Parametrierte Überwachungsgrenze überschritten.

Fehler-Nr.	Typ	Meldungstext	Hinweise/Abhilfe
C040	⊗	Salinität Messbereich	Messbereich über-/unterschritten. Mögliche Ursachen: Sensor nicht/falsch angeschlossen, Kabel falsch angeschlossen/defekt, falsche Zellkonstante eingestellt. Parametrierung ▶ [II] Analog Cond ▶ Sensordaten
C041	⊗	Salinität LO_LO	Parametrierte Überwachungsgrenze unterschritten.
C042	⚠	Salinität LO	Parametrierte Überwachungsgrenze unterschritten.
C043	⚠	Salinität HI	Parametrierte Überwachungsgrenze überschritten.
C044	⊗	Salinität HI_HI	Parametrierte Überwachungsgrenze überschritten.
C045	⊗	Leitwert Messbereich	Messbereich überschritten. Mögliche Ursachen: Sensor nicht/falsch angeschlossen, falscher Sensor für den Messbereich, Kabel defekt (Kurzschluss).
C060	⚡	Sensoface traurig Polarisation	Der Sensor ist polarisiert. Sensor ist ungeeignet für den Messbereich oder das Messmedium: Geeigneten Sensor anschließen.
C062	⚡	Sensoface traurig Zellkonstante	Falsche Zellkonstante eingestellt, fehlerhafte Justierung: Kalibrierung/Justierung wiederholen. Ggf. Sensor austauschen.
C070	⊗	TDS Messbereich	Messbereich über-/unterschritten. Mögliche Ursachen: Sensor nicht/falsch angeschlossen, Kabel falsch angeschlossen/defekt, falsche Zellkonstante eingestellt.
C071	⊗	TDS LO_LO	Parametrierte Überwachungsgrenze unterschritten.
C072	⚠	TDS LO	Parametrierte Überwachungsgrenze unterschritten.
C073	⚠	TDS HI	Parametrierte Überwachungsgrenze überschritten.
C074	⊗	TDS HI_HI	Parametrierte Überwachungsgrenze überschritten.
C090	par	USP-Grenzwert	Der parametrierte USP-Grenzwert wurde überschritten.
C091	par	Reduzierter USP-Grenzwert	Der parametrierte reduzierte USP-Grenzwert wurde überschritten.
C110	⚡	CIP-Zähler	Parametrierte Anzahl von CIP-Zyklen wurde überschritten: Ggf. Sensor kalibrieren/justieren oder Sensor austauschen.
C111	⚡	SIP-Zähler	Parametrierte Anzahl von SIP-Zyklen wurde überschritten: Ggf. Sensor kalibrieren/justieren oder Sensor austauschen.
C113	⚡	Sensorbetriebszeit	Sensorbetriebszeit überschritten: Sensor austauschen.
C121	⊗	Sensorfehler (Werksdaten)	Der digitale Sensor liefert einen Fehler. Der Sensor arbeitet nicht mehr ordnungsgemäß: Sensor austauschen.
C123	⚡	Neuer Sensor, Justierung erforderlich	Es wurde ein neuer digitaler Sensor angesteckt. Dieser muss erst justiert werden
C204	Info	Kal.: Sensor instabil	Bei der Kalibrierung wurde das Driftkriterium nicht eingehalten. Mögliche Ursachen: Unsachgemäße Kalibrierung. Sensorkabel/-anschluss defekt. Sensor verschlissen. Sensor und Kalibrierung überprüfen und ggf. wiederholen. Ansonsten Sensor austauschen.
C205	Info	Kal.: Sensor Ausfall	Sensor austauschen.

Verrechnungsblock Cond/Cond

Fehler-Nr.	Typ	Meldungstext	Hinweise/Abhilfe
E001	⊗	Datenverlust Parametrierung	Datenfehler in der Parametrierung: Gerät komplett neu parametrieren.
E010	⊗	Leitfähigkeit-Diff Messbereich	Differenz Leitfähigkeitswert. Gerätegrenzen über- oder unterschritten: - Beide Leitfähigkeitswerte kontrollieren. - Sensor-/Kabelanschlüsse prüfen.
E011	⊗	Leitfähigkeit-Diff LO_LO	Parametrierte Überwachungsgrenze unterschritten.
E012	⚠	Leitfähigkeit-Diff LO	Parametrierte Überwachungsgrenze unterschritten.
E013	⚠	Leitfähigkeit-Diff HI	Parametrierte Überwachungsgrenze überschritten.
E014	⊗	Leitfähigkeit-Diff HI_HI	Parametrierte Überwachungsgrenze überschritten.
E015	⊗	Temperatur-Diff Messbereich	Differenz Temperaturwert. Gerätegrenzen über- oder unterschritten: - Beide Temperaturwerte kontrollieren. - Sensor-/Kabelanschlüsse prüfen.
E016	⊗	Temperatur-Diff LO_LO	Parametrierte Überwachungsgrenze unterschritten.
E017	⚠	Temperatur-Diff LO	Parametrierte Überwachungsgrenze unterschritten.
E018	⚠	Temperatur-Diff HI	Parametrierte Überwachungsgrenze überschritten.
E019	⊗	Temperatur-Diff HI_HI	Parametrierte Überwachungsgrenze überschritten.
E020	⊗	Spezif. Widerstand-Diff Messbereich	Differenz spezifischer Widerstand. Gerätegrenzen über- oder unterschritten: - Beide Widerstandswerte kontrollieren. - Sensor-/Kabelanschlüsse prüfen.
E021	⊗	Spezif. Widerstand-Diff LO_LO	Parametrierte Überwachungsgrenze unterschritten.
E022	⚠	Spezif. Widerstand-Diff LO	Parametrierte Überwachungsgrenze unterschritten.
E023	⚠	Spezif. Widerstand-Diff HI	Parametrierte Überwachungsgrenze überschritten.
E024	⊗	Spezif. Widerstand-Diff HI_HI	Parametrierte Überwachungsgrenze überschritten.
E030	⊗	RATIO Messbereich	Ratio. Gerätegrenzen unter/-überschritten: Beide Leitfähigkeitswerte kontrollieren.
E031	⊗	RATIO LO_LO	Parametrierte Überwachungsgrenze unterschritten.
E032	⚠	RATIO LO	Parametrierte Überwachungsgrenze unterschritten.
E033	⚠	RATIO HI	Parametrierte Überwachungsgrenze überschritten.
E034	⊗	RATIO HI_HI	Parametrierte Überwachungsgrenze überschritten.
E035	⊗	PASSAGE Messbereich	Passage. Gerätegrenzen unter/-überschritten: Beide Leitfähigkeitswerte kontrollieren.
E036	⊗	PASSAGE LO_LO	Parametrierte Überwachungsgrenze unterschritten.
E037	⚠	PASSAGE LO	Parametrierte Überwachungsgrenze unterschritten.
E038	⚠	PASSAGE HI	Parametrierte Überwachungsgrenze überschritten.
E039	⊗	PASSAGE HI_HI	Parametrierte Überwachungsgrenze überschritten.
E045	⊗	REJECTION Messbereich	Rejection. Gerätegrenzen unter/-überschritten: Beide Leitfähigkeitswerte kontrollieren.
E046	⊗	REJECTION LO_LO	Parametrierte Überwachungsgrenze unterschritten.
E047	⚠	REJECTION LO	Parametrierte Überwachungsgrenze unterschritten.

Fehler-Nr.	Typ	Meldungstext	Hinweise/Abhilfe
E048		REJECTION HI	Parametrierte Überwachungsgrenze überschritten.
E049		REJECTION HI_HI	Parametrierte Überwachungsgrenze überschritten.
E050		DEVIATION Messbereich	Deviation. Gerätegrenzen unter/-überschritten: Beide Leitfähigkeitswerte kontrollieren.
E051		DEVIATION LO_LO	Parametrierte Überwachungsgrenze unterschritten.
E052		DEVIATION LO	Parametrierte Überwachungsgrenze unterschritten.
E053		DEVIATION HI	Parametrierte Überwachungsgrenze überschritten.
E054		DEVIATION HI_HI	Parametrierte Überwachungsgrenze überschritten.
E055		Restkapazität Messbereich	Restkapazität des Ionentauschers lässt sich nicht berechnen.
E056		Entgaste Leitfähigkeit	Gerätegrenzen unter/-überschritten: Beide Leitfähigkeitswerte kontrollieren.
			Restkapazität des Ionentauschers < 20 %: Ionentauscher prüfen, ggf. Filter tauschen oder Ionentauscher ersetzen.
E057		Restkapazität Ionentauscher	Restkapazität des Ionentauschers 0 %: Ionentauscher ersetzen. Der Austausch der Ionentauschers muss im Wartungsmenü bestätigt werden: Wartung ▶ [CI] [CII] Verrechnung Cond-Cond
E060		pH Messbereich	pH-Messbereich außerhalb des zulässigen Bereichs der VGB-Richtlinie: - Beide Leitfähigkeitswerte kontrollieren. - Wahl des Alkalisierungsmittels prüfen. - Ionentauscher prüfen. - Beide Sensoren/Kabel prüfen.
E061		pH LO_LO	Parametrierte Überwachungsgrenze unterschritten.
E062		pH LO	Parametrierte Überwachungsgrenze unterschritten.
E063		pH HI	Parametrierte Überwachungsgrenze überschritten.
E064		pH HI_HI	Parametrierte Überwachungsgrenze überschritten.
E200		Param. Verrechnungsblock	Parametrierung überprüfen: Parametrierung ▶ Systemsteuerung ▶ Verrechnungsblöcke

Leitfähigkeit (induktiv)

Fehler-Nr.	Typ	Meldungstext	Hinweise/Abhilfe
T001		Datenverlust Parametrierung	Datenfehler in der Parametrierung: Gerät komplett neu parametrieren.
T008		Abgleichdaten	Fehler in den Abgleichdaten: Gerät ausschalten (ca. 10 s). Wenn die Meldung weiterhin auftritt, Gerät einschicken.
T009		Firmware-Fehler	Fehler in der Firmware: Gerät ausschalten (ca. 10 s). Firmware neu laden. → <i>Firmware-Update (FW-E106)</i> , S. 252 Wenn die Meldung weiterhin auftritt, Gerät einschicken.
T010		Leitfähigkeit Messbereich	Messbereich über-/unterschritten. Mögliche Ursachen: Sensor nicht/falsch angeschlossen, Kabel falsch angeschlossen/defekt, Messbereich falsch vorgegeben, falscher Zellfaktor eingestellt. Parametrierung ▶ [II] Analog Condi ▶ Sensordaten
T011		Leitfähigkeit LO_LO	Parametrierte Überwachungsgrenze unterschritten.
T012		Leitfähigkeit LO	Parametrierte Überwachungsgrenze unterschritten.
T013		Leitfähigkeit HI	Parametrierte Überwachungsgrenze überschritten.
T014		Leitfähigkeit HI_HI	Parametrierte Überwachungsgrenze überschritten.
T015		Temperatur Messbereich	Messbereich über-/unterschritten. Mögliche Ursachen: Sensor nicht/falsch angeschlossen, Kabel falsch angeschlossen/defekt, Messbereich falsch vorgegeben, falscher Temperaturfühler gewählt. Parametrierung ▶ [II] Analog Condi ▶ Sensordaten
T016		Temperatur LO_LO	Parametrierte Überwachungsgrenze unterschritten.
T017		Temperatur LO	Parametrierte Überwachungsgrenze unterschritten.
T018		Temperatur HI	Parametrierte Überwachungsgrenze überschritten.
T019		Temperatur HI_HI	Parametrierte Überwachungsgrenze überschritten.
T020		Spezif. Widerstand Messbereich	Messbereich über-/unterschritten. Mögliche Ursachen: Sensor nicht/falsch angeschlossen, Kabel falsch angeschlossen/defekt, Messbereich falsch vorgegeben, falscher Zellfaktor eingestellt. Parametrierung ▶ [II] Analog Condi ▶ Sensordaten
T021		Spezif. Widerstand LO_LO	Parametrierte Überwachungsgrenze unterschritten.
T022		Spezif. Widerstand LO	Parametrierte Überwachungsgrenze unterschritten.
T023		Spezif. Widerstand HI	Parametrierte Überwachungsgrenze überschritten.
T024		Spezif. Widerstand HI_HI	Parametrierte Überwachungsgrenze überschritten.
T025		Konzentration Messbereich	Messbereich über-/unterschritten. Mögliche Ursachen: Sensor nicht/falsch angeschlossen, Kabel falsch angeschlossen/defekt, Messbereich falsch vorgegeben, falscher Zellfaktor eingestellt. Parametrierung ▶ [II] Analog Condi ▶ Sensordaten
T026		Konzentration LO_LO	Parametrierte Überwachungsgrenze unterschritten.
T027		Konzentration LO	Parametrierte Überwachungsgrenze unterschritten.
T028		Konzentration HI	Parametrierte Überwachungsgrenze überschritten.
T029		Konzentration HI_HI	Parametrierte Überwachungsgrenze überschritten.

Fehler-Nr.	Typ	Meldungstext	Hinweise/Abhilfe
T040		Salinität Messbereich	Messbereich über-/unterschritten. Mögliche Ursachen: Sensor nicht/falsch angeschlossen, Kabel falsch angeschlossen/defekt, Messbereich falsch vorgegeben, falscher Zellfaktor eingestellt. Parametrierung ▶ [II] Analog Condi ▶ Sensordaten
T041		Salinität LO_LO	Parametrierte Überwachungsgrenze unterschritten.
T042		Salinität LO	Parametrierte Überwachungsgrenze unterschritten.
T043		Salinität HI	Parametrierte Überwachungsgrenze überschritten.
T044		Salinität HI_HI	Parametrierte Überwachungsgrenze überschritten.
T045		Leitwert Messbereich	Messbereich über-/unterschritten. Mögliche Ursachen: Sensor nicht/falsch angeschlossen, falscher Sensor für den Messbereich, Kabel defekt (Kurzschluss).
T060		Sensoface traurig  Sendespule	Sensor defekt: Sensor austauschen.
T061		Sensoface traurig  Empfangsspule	Sensor defekt: Sensor austauschen.
T063		Sensoface traurig  Nullpunkt	Sensornullpunkt justieren.
T064		Sensoface traurig  Zellfaktor	Falscher Zellfaktor eingestellt, fehlerhafte Justierung: Kalibrierung/Justierung wiederholen. Ggf. Sensor austauschen.
T070		TDS Messbereich	Messbereich über-/unterschritten. Mögliche Ursachen: Sensor nicht/falsch angeschlossen, Kabel falsch angeschlossen/defekt, Messbereich falsch vorgegeben, falscher Zellfaktor eingestellt. Parametrierung ▶ [II] Analog Condi ▶ Sensordaten
T071		TDS LO_LO	Parametrierte Überwachungsgrenze unterschritten.
T072		TDS LO	Parametrierte Überwachungsgrenze unterschritten.
T073		TDS HI	Parametrierte Überwachungsgrenze überschritten.
T074		TDS HI_HI	Parametrierte Überwachungsgrenze überschritten.
T090	par	USP-Grenzwert	Parametriertes USP-Grenzwert wurde überschritten.
T091	par	Reduzierter USP-Grenzwert	Der parametrierte reduzierte USP-Grenzwert wurde überschritten.
T110		CIP-Zähler	Parametrierte Anzahl von CIP-Zyklen wurde überschritten: Ggf. Sensor kalibrieren/justieren oder Sensor austauschen.
T111		SIP-Zähler	Parametrierte Anzahl von SIP-Zyklen wurde überschritten: Ggf. Sensor kalibrieren/justieren oder Sensor austauschen.
T113		Sensorbetriebszeit	Sensorbetriebszeit überschritten: Sensor austauschen.
T123		Neuer Sensor, Justierung erforderlich	Es wurde ein neuer digitaler Sensor angesteckt. Dieser muss erst justiert werden
T205	Info	Kal.: Sensor instabil	Bei der Kalibrierung wurde das Driftkriterium nicht eingehalten. Mögliche Ursachen: unsachgemäße Kalibrierung, Sensorkabel/-anschluss defekt, Sensor verschlissen. Sensor und Kalibrierung überprüfen und ggf. wiederholen. Ansonsten Sensor austauschen.













Sauerstoff

Fehler-Nr.	Typ	Meldungstext	Hinweise/Abhilfe
D001	⊗	Datenverlust Parametrierung	Datenfehler in der Parametrierung: Gerät komplett neu parametrieren.
D008	⊗	Abgleichdaten	Fehler in den Abgleichdaten: Gerät ausschalten (ca. 10 s). Wenn die Meldung weiterhin auftritt, Gerät einschicken.
D009	⊗	Firmware-Fehler	Fehler in der Firmware: Gerät ausschalten (ca. 10 s). Firmware neu laden. → <i>Firmware-Update (FW-E106)</i> , S. 252 Wenn die Meldung weiterhin auftritt, Gerät einschicken.
D010	⊗	Sättigung %Air Messbereich	Messbereich über- oder unterschritten oder Sensor nicht/falsch angeschlossen, Kabel defekt.
D011	⊗	Sättigung %Air LO_LO	Parametrierte Überwachungsgrenze unterschritten.
D012	⚠	Sättigung %Air LO	Parametrierte Überwachungsgrenze unterschritten.
D013	⚠	Sättigung %Air HI	Parametrierte Überwachungsgrenze überschritten.
D014	⊗	Sättigung %Air HI_HI	Parametrierte Überwachungsgrenze überschritten.
D015	⊗	Temperatur Messbereich	Messbereich über- oder unterschritten oder Sensor nicht/falsch angeschlossen, Kabel defekt.
D016	⊗	Temperatur LO_LO	Parametrierte Überwachungsgrenze unterschritten.
D017	⚠	Temperatur LO	Parametrierte Überwachungsgrenze unterschritten.
D018	⚠	Temperatur HI	Parametrierte Überwachungsgrenze überschritten.
D019	⊗	Temperatur HI_HI	Parametrierte Überwachungsgrenze überschritten.
D020	⊗	Konzentration Messbereich	Messbereich über-/unterschritten, Sensor nicht/falsch angeschlossen, Kabel defekt.
D021	⊗	Konzentration LO_LO	Parametrierte Überwachungsgrenze unterschritten.
D022	⚠	Konzentration LO	Parametrierte Überwachungsgrenze unterschritten.
D023	⚠	Konzentration HI	Parametrierte Überwachungsgrenze überschritten.
D024	⊗	Konzentration HI_HI	Parametrierte Überwachungsgrenze überschritten.
D025	⊗	Partialdruck Messbereich	Messbereich über-/unterschritten, Sensor nicht/falsch angeschlossen, Kabel defekt.
D026	⊗	Partialdruck LO_LO	Parametrierte Überwachungsgrenze unterschritten.
D027	⚠	Partialdruck LO	Parametrierte Überwachungsgrenze unterschritten.
D028	⚠	Partialdruck HI	Parametrierte Überwachungsgrenze überschritten.
D029	⊗	Partialdruck HI_HI	Parametrierte Überwachungsgrenze überschritten.
D040	⊗	Prozessdruck Messbereich	Messbereich über-/unterschritten, Sensor nicht/falsch angeschlossen, Kabel defekt.
D041	⊗	Prozessdruck LO_LO	Parametrierte Überwachungsgrenze unterschritten.
D042	⚠	Prozessdruck LO	Parametrierte Überwachungsgrenze unterschritten.
D043	⚠	Prozessdruck HI	Parametrierte Überwachungsgrenze überschritten.
D044	⊗	Prozessdruck HI_HI	Parametrierte Überwachungsgrenze überschritten.
D045	⊗	Sättigung %O2 Messbereich	Messbereich über-/unterschritten, Sensor nicht/falsch angeschlossen, Kabel defekt.
D046	⊗	Sättigung %O2 LO_LO	Parametrierte Überwachungsgrenze unterschritten.

Fehler-Nr.	Typ	Meldungstext	Hinweise/Abhilfe
D047		Sättigung %O2 LO	Parametrierte Überwachungsgrenze unterschritten.
D048		Sättigung %O2 HI	Parametrierte Überwachungsgrenze überschritten.
D049		Sättigung %O2 HI_HI	Parametrierte Überwachungsgrenze überschritten.
D060		Sensoface traurig Steilheit	- Sensor neu justieren. - Elektrolyt kontrollieren/nachfüllen. - SE740: Membrankörper austauschen. - Sensor austauschen.
D061		Sensoface neutral Nullpunkt	- Sensor neu justieren. - Elektrolyt kontrollieren/nachfüllen. - SE740: Membrankörper austauschen. - Sensor austauschen.
D062	par	Sensoface traurig Sensocheck	- Parametrierten Sensor neu justieren. - Sensor austauschen.
D063		Sensoface traurig Einstellzeit	- Elektrolyt kontrollieren/nachfüllen. - SE740: Membrankörper austauschen. - Sensor austauschen.
D064		Sensoface traurig Kal.-Timer	Kalibriertimer ist abgelaufen: - Kalibriertimer-Einstellung kontrollieren. - Kalibrierung/Justierung durchführen.
P065	par	Sensoface traurig Leckstrom	Sensor defekt: Sensor austauschen.
D070	par	Sensoface traurig Verschleiß	Sensor ist verschlissen (100 %): - Sensor neu justieren. - Elektrolyt kontrollieren/nachfüllen. - Sensor austauschen.
D071	par	Sensoface traurig Membran	Nur für optischen Sauerstoff-Sensor SE740: Membrankörper austauschen.
D073	par	Sensoface traurig DLI	ISM-Sensor verbraucht: Sensor austauschen.
D080		Sensorstrom Messbereich	- Polarisationsspannung kontrollieren: Parametrierung ▶ [I] [II] ... Oxy ▶ Sensordaten - Elektrolyt nachfüllen. - Neu kalibrieren/justieren.
D081		O2-Messung aus (Temp)	Nur für optischen Sauerstoff-Sensor SE740: Die Sauerstoffmessung wurde wegen zu hoher Temperaturen automatisch ausgeschaltet. → CIP/SIP-Zähler, S. 101
D110		CIP-Zähler	Parametrierte Anzahl von CIP-Zyklen wurde überschritten: Ggf. Sensor neu kalibrieren/justieren oder Sensor austauschen.
D111		SIP-Zähler	Parametrierte Anzahl von SIP-Zyklen wurde überschritten: Ggf. Sensor neu kalibrieren/justieren oder Sensor austauschen.
D112		Autoklavierzähler	Parametrierte Anzahl von Autoklavierungen wurde überschritten: Ggf. Sensor neu kalibrieren/justieren oder Sensor austauschen.
D113		Sensorbetriebszeit	Sensorbetriebszeit überschritten. Sensor austauschen.
D114		Membrankörperwechsel	Membrankörperwechsel erforderlich. Der Austausch der Membrankörpers muss im Wartungsmenü bestätigt werden. → <i>Wartungsfunktionen Kanal I/II, S. 159</i>
D115		Innenkörperwechsel	Innenkörperwechsel erforderlich. Der Austausch der Innenkörpers muss im Wartungsmenü bestätigt werden. → <i>Wartungsfunktionen Kanal I/II, S. 159</i>

Fehler-Nr.	Typ	Meldungstext	Hinweise/Abhilfe
D120	⊗	Falscher Sensor	Wenn Sensorkontrolle aktiv ist: Ein nicht zulässiger Sensor ist mit dem Gerät verbunden. - Sensor austauschen. - Messgröße ändern.
D121	⊗	Sensorfehler (Werksdaten)	Der digitale Sensor liefert einen Fehler. Der Sensor arbeitet nicht mehr ordnungsgemäß: Sensor austauschen.
D122	⊕	Sensorspeicher (Kal.-Daten)	Der digitale Sensor liefert einen Fehler. Die Kalibrierdaten sind fehlerhaft: Sensor neu kalibrieren/justieren.
D201	⊕	Kal.: Temperatur	Die Kalibriertemperatur ist nicht zulässig: Kalibriertemperatur überprüfen. Angaben in Kapitel Kalibrierung beachten. → <i>Kalibrierung/Justierung Messgröße Sauerstoff, S. 146</i>
D205	Info	Kal.: Sensor instabil	Bei der Kalibrierung wurde das Driftkriterium nicht eingehalten. Mögliche Ursachen: unsachgemäße Kalibrierung, Sensorkabel/-anschluss defekt, Sensor verschlissen. Sensor und Kalibrierung überprüfen und ggf. wiederholen. Ansonsten Sensor austauschen.

Verrechnungsblock Oxy/Oxy

Fehler-Nr.	Typ	Meldungstext	Hinweise/Abhilfe
H001		Datenverlust Parametrierung	Datenfehler in der Parametrierung: Gerät komplett neu parametrieren.
H010		Sättigung %Air-Diff Messbereich	Differenz Sättigungswert. Gerätegrenzen über- oder unterschritten: - Beide Sättigungswerte kontrollieren. - Sensor-/Kabelanschlüsse prüfen.
H011		Sättigung %Air-Diff LO_LO	Parametrierte Überwachungsgrenze unterschritten.
H012		Sättigung %Air-Diff LO	Parametrierte Überwachungsgrenze unterschritten.
H013		Sättigung %Air-Diff HI	Parametrierte Überwachungsgrenze überschritten.
H014		Sättigung %Air-Diff HI_HI	Parametrierte Überwachungsgrenze überschritten.
H015		Temperatur-Diff Messbereich	Differenz Temperaturwert. Gerätegrenzen über- oder unterschritten: - Beide Temperaturwerte kontrollieren. - Sensor-/Kabelanschlüsse prüfen.
H016		Temperatur-Diff LO_LO	Parametrierte Überwachungsgrenze unterschritten.
H017		Temperatur-Diff LO	Parametrierte Überwachungsgrenze unterschritten.
H018		Temperatur-Diff HI	Parametrierte Überwachungsgrenze überschritten.
H019		Temperatur-Diff HI_HI	Parametrierte Überwachungsgrenze überschritten.
H020		Konz. (Liquid)-Diff Messbereich	Differenz Konzentrationswert. Gerätegrenzen über- oder unterschritten: - Beide Konzentrationswerte kontrollieren. - Sensor-/Kabelanschlüsse prüfen.
H021		Konz. (Liquid)-Diff LO_LO	Parametrierte Überwachungsgrenze unterschritten.
H022		Konz. (Liquid)-Diff LO	Parametrierte Überwachungsgrenze unterschritten.
H023		Konz. (Liquid)-Diff HI	Parametrierte Überwachungsgrenze überschritten.
H024		Konz. (Liquid)-Diff HI_HI	Parametrierte Überwachungsgrenze überschritten.
H045		Sättigung %O2-Diff Messbereich	Differenz Sättigungswert. Gerätegrenzen über- oder unterschritten: - Beide Sättigungswerte kontrollieren. - Sensor-/Kabelanschlüsse prüfen.
H046		Sättigung %O2-Diff LO_LO	Parametrierte Überwachungsgrenze unterschritten.
H047		Sättigung %O2-Diff LO	Parametrierte Überwachungsgrenze unterschritten.
H048		Sättigung %O2-Diff HI	Parametrierte Überwachungsgrenze überschritten.
H049		Sättigung %O2-Diff HI_HI	Parametrierte Überwachungsgrenze überschritten.
H090		Konz. (Gas)-Diff Messbereich	Differenz Konzentrationswert. Gerätegrenzen über- oder unterschritten: - Beide Konzentrationswerte kontrollieren. - Sensor-/Kabelanschlüsse prüfen.
H091		Konz. (Gas)-Diff LO_LO	Parametrierte Überwachungsgrenze unterschritten.
H092		Konz. (Gas)-Diff LO	Parametrierte Überwachungsgrenze unterschritten.
H093		Konz. (Gas)-Diff HI	Parametrierte Überwachungsgrenze überschritten.
H094		Konz. (Gas)-Diff HI_HI	Parametrierte Überwachungsgrenze überschritten.
H200		Param. Verrechnungsblock	Parametrierung überprüfen: Parametrierung ▶ Systemsteuerung ▶ Verrechnungsblöcke

10.3 Sensocheck und Sensoface

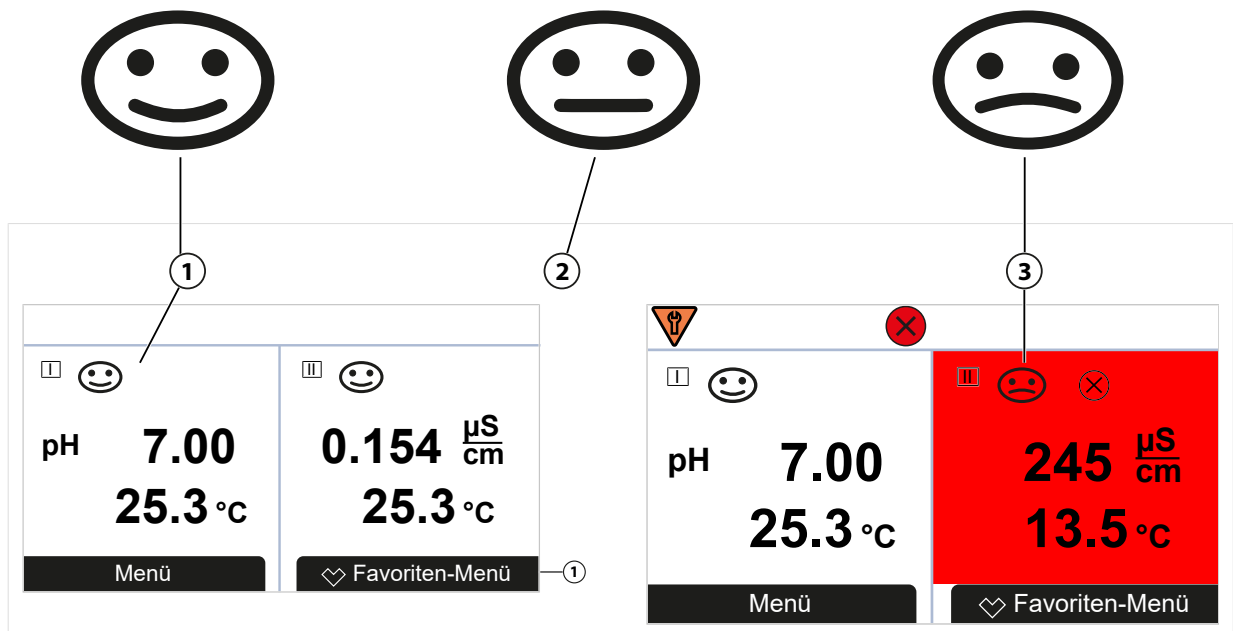

1 Sensoface glücklich

2 Sensoface neutral

Die Sensoface-Piktogramme geben Diagnose-Hinweise auf Verschleiß und Wartungsbedarf des Sensors. Auf dem Display wird im Messmodus ein Piktogramm angezeigt (glücklicher, neutraler oder trauriger Smiley) entsprechend der kontinuierlichen Überwachung der Sensorparameter.

Die Stromausgänge können so parametrieren werden, dass eine Sensoface-Meldung ein 22-mA-Fehler-signal erzeugt:

Parametrierung ▶ Ein- und Ausgänge ▶ Stromausgänge ▶ Stromausgang I... ▶ Verhalten bei Meldungen

Die Sensoface-Meldung kann auch über einen Schaltkontakt ausgegeben werden:

Parametrierung ▶ Ein- und Ausgänge ▶ Schaltkontakte ▶ Kontakt K... → Verwendung: Sensoface, S. 64

Sensoface ein-/ausschalten

Sensoface wird im Untermenü **Sensordaten** ein- oder ausgeschaltet:

Parametrierung ▶ [I] [II] [Sensor] ▶ Sensordaten

Hinweis: Nach Abschluss einer Kalibrierung wird auch bei ausgeschaltetem Sensoface zur Bestätigung immer ein Smiley angezeigt.



Sensoface-Meldungen können auf einen Schaltkontakt gelegt werden:

Parametrierung ▶ Ein- und Ausgänge ▶ Schaltkontakte ▶ Kontakt K... ▶ Verwendung



Bei Auswahl von **Sensoface** werden alle Sensoface-Meldungen über den gewählten Kontakt ausgegeben.

Bei Auswahl von **Sensoface (Kanal)** können Sie die Sensoface-Meldungen eines bestimmten Kanals über den gewählten Kontakt ausgeben.



Sensoface-Kriterien**pH**

Sensoface	Steilheit	Nullpunkt ¹⁾
 glücklich	53,3 ... 61 mV/pH	pH 6 ... 8
 traurig	< 53,3 mV/pH oder > 61 mV/pH	< pH 6 oder > pH 8





Leitfähigkeit (konduktiv)

Sensoface	Zellkonstante	
	Analoge Sensoren	Memosens
 glücklich	0,005 cm ⁻¹ ... 19,9999 cm ⁻¹	0,5x nom. Zellkonstante ... 2x nom. Zellkonstante
 traurig	< 0,005 cm ⁻¹ oder > 19,9999 cm ⁻¹	< 0,5x nom. Zellkonstante oder > 2x nom. Zellkonstante

Leitfähigkeit (induktiv)

Sensoface	Zellfaktor		Nullpunkt
	Analoge Sensoren	Memosens	
 glücklich	0,1 cm ⁻¹ ... 19,9999 cm ⁻¹	0,5 x nom. Zellfaktor ... 2 x nom. Zellfaktor	-0,25 mS ... 0,25 mS
 traurig	< 0,1 cm ⁻¹ oder > 19,9999 cm ⁻¹	< 0,5 x nom. Zellfaktor oder > 2 x nom. Zellfaktor	< -0,25 mS oder > 0,25 mS

Sauerstoff

Sensoface	Steilheit		
	Standardsensor (SE7*6)	Spurensensor 01 (SE7*7 ...)	Spurensensor 001
 glücklich	-110 nA ... -30 nA	-525 nA ... -225 nA	-8000 nA ... -2500 nA
 traurig	< -110 nA oder > -30 nA	< -525 nA oder > -225 nA	< -8000 nA oder > -2500 nA
Sensoface	Nullpunkt		
	Standardsensor (SE7*6)	Spurensensor 01 (SE7*7 ...)	Spurensensor 001
 glücklich	-1 nA ... 1 nA	-1 nA ... 1 nA	-3 nA ... 3 nA
 traurig	< -1 nA oder > 1 nA	< -1 nA oder > 1 nA	< -3 nA oder > 3 nA

Hinweis: Die Verschlechterung eines Sensoface-Kriteriums führt zur Abwertung der Sensoface-Anzeige (Smiley wird „traurig“). Eine Aufwertung der Sensoface-Anzeige kann nur durch eine Kalibrierung oder durch Beheben des Sensordefekts erfolgen.

¹⁾ gilt für Standard-Sensoren mit Nullpunkt pH 7

Sensocheck

Messgröße	Sensocheck-Funktion
pH:	Automatische Überwachung von Glas- und Bezugsselektrode
Sauerstoff:	Überwachung Membran/Elektrolyt
Leitfähigkeit:	Hinweise zum Zustand des Sensors

Sensocheck ein-/ausschalten

Sensocheck wird im Untermenü **Sensordaten** ein- oder ausgeschaltet:

Bei Memosens:

Parametrierung ▶ **[I] [II] Memosens ...** ▶ **Sensordaten** ▶ **Sensorüberwachung Details** ▶ **Sensocheck**

Im Menüpunkt **Überwachung** können Sie Sensocheck ein- oder ausschalten.

Im Menüpunkt **Meldung** wählen Sie aus, ob eine Sensocheck-Meldung als Ausfall- oder Wartungsbedarf-Meldung ausgegeben wird.

Bei analogen Sensoren:

Parametrierung ▶ **[I] [II] [Sensor]** ▶ **Sensordaten** ▶ **Sensocheck**

Im Menüpunkt **Sensocheck** können Sie Sensocheck ausschalten oder auswählen, ob eine Sensocheck-Meldung als Ausfall- oder Wartungsbedarf-Meldung ausgegeben wird.

11 Außerbetriebnahme

11.1 Entsorgung

Zur sachgemäßen Entsorgung des Produkts sind die lokalen Vorschriften und Gesetze zu befolgen.

Kunden können ihre Elektro- und Elektronik-Altgeräte zurückgeben.

Details zur Rücknahme und der umweltverträglichen Entsorgung von Elektro- und Elektronikgeräten finden Sie in der Herstellererklärung auf unserer Website. Wenn Sie Rückfragen, Anregungen oder Fragen zum Recycling von Elektro- und Elektronik-Altgeräten der Fa. Knick haben, schreiben Sie uns eine E-Mail an: → support@knick.de

11.2 Rücksendung

Das Produkt bei Bedarf in gereinigtem Zustand und sicher verpackt an die zuständige lokale Vertretung senden. → knick.de

12 Zubehör

Montagezubehör → Maßzeichnungen, S. 20

12.1 Speicherkarte

Die Speicherkarten dienen zur Datenspeicherung bzw. zur Durchführung einer Firmware-Anpassung in Verbindung mit Stratos Multi E461N. Es können Mess-, Konfigurationsdaten und die Firmware des Geräts gespeichert werden.

Die entsprechenden Einstellungen werden in der **Systemsteuerung** vorgenommen:

Menüauswahl ▶ Parametrierung ▶ Systemsteuerung ▶ Speicherkarte

Einsetzen/Wechsel der Speicherkarte

⚠ WARNUNG! Berührungsfähliche Spannungen. Beim Öffnen des Geräts können im Klemmenraum berührungsfähliche Spannungen vorhanden sein. Durch die fachgerechte Installation ist ein direkter Berührschutz gewährleistet.

Die Speicherkarte kann im Betrieb gewechselt werden; dabei ausreichenden Abstand zur Netzanschlussleitung einhalten und kein Werkzeug verwenden.

01. Ggf. bereits eingesetzte Data Card deaktivieren, siehe unten.
02. 4 Schrauben auf der Frontseite lösen.
03. Fronteinheit nach unten aufklappen.
04. Speicherkarte aus der Verpackung nehmen.
05. Speicherkarte mit den Anschlüssen voran in den Speicherkartenschlitz der Fronteinheit stecken.

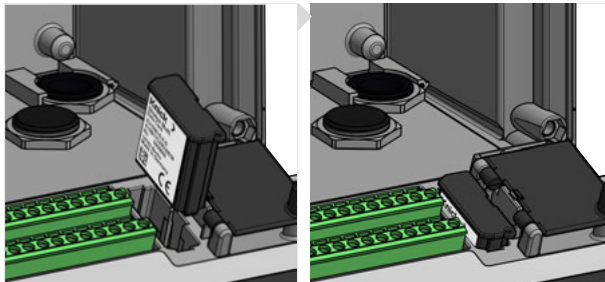

06. Das Gehäuse schließen und die Gehäuseschrauben diagonal nacheinander festziehen.
 - ✓ Auf dem Display wird das Symbol des jeweiligen Speicherkartentyps angezeigt.

Data Card deaktivieren

Hinweis: Bei Verwendung einer Data Card gilt: Vor dem Trennen von der Versorgungsspannung bzw. vor dem Herausnehmen muss die Speicherkarte deaktiviert werden, um einen möglichen Datenverlust zu vermeiden.

01. Menü **Wartung** öffnen.
02. **Speicherkarte öffnen/schließen** :
03. Mit **Softkey rechts: Schließen** den Zugriff auf die Speicherkarte beenden.
 - ✓ Das Symbol der Data Card wird auf dem Display mit einem [x] markiert .
04. Speicherkarte entnehmen, siehe oben.

Data Card reaktivieren

Wenn die Data Card nach dem Deaktivieren nicht entnommen wurde, bleibt das Symbol der Data Card auf dem Display mit einem [x] gekennzeichnet. Um die Data Card weiter verwenden zu können, muss diese erneut aktiviert werden:

01. Menü **Wartung** öffnen.
02. **Speicherkarte öffnen/schließen** :
03. Mit **Softkey rechts: Öffnen** die Speicherkarte reaktivieren.
 - ✓ Das Symbol der Data Card wird wieder auf dem Display angezeigt und die Speicherkarte kann wieder verwendet werden.

Hinweis: Bei Verwendung einer anderen Speicherkarte, z. B. einer FW Update Card sind diese Schritte nicht erforderlich.

Anschluss an PC





Speicherkarte per Micro-USB-Kabel mit dem PC verbinden.



1 Micro-USB-Anschluss

2 Systemanschluss Stratos Multi

Speicherkartentypen und -symbole

Symbol	Kartentyp (Originalzubehör)	Zweck
	Data Card ZU1080-S-N-D	Datenaufzeichnung (z. B. Konfiguration, Parametersätze, Logbuch, Messwertrecorder-Daten). Bei aktiver Datenübertragung blinkt das Symbol. Die Data Card kann in Verbindung mit folgenden TAN-Optionen genutzt werden: FW-E102 Parametersätze 1-5 FW-E103 Messwertrecorder FW-E104 Logbuch.
	FW Update Card ZU1080-S-N-U	Firmware-Update zur Funktionserweiterung (TAN-Option FW-E106). Dabei wird die bisherige Firmware durch die aktuelle Version ersetzt. Allgemeine Daten können nicht auf dieser Speicherkarte gespeichert werden.
	FW Repair Card ZU1080-S-N-R	Kostenlose Firmware-Reparatur bei Gerätefehlern. Die TAN-Option FW-E106 ist hier nicht erforderlich. Allgemeine Daten können nicht auf dieser Speicherkarte gespeichert werden.
	Custom FW Update Card ZU1080-S-N-S	Kundenspezifische FW-Versionen Firmware-Update zur Funktionserweiterung (TAN-Option FW-E106). Auf einer Custom FW Update Card können auch ältere Firmware-Versionen abgelegt werden. Allgemeine Daten können nicht auf dieser Speicherkarte gespeichert werden.
	Custom FW Repair Card ZU1080-S-N-V	Kundenspezifische FW-Reparatur-Versionen Bei den Custom Cards kann der Firmware-Stand nach Bedarf gewählt werden, z. B. um die Firmware aller vorhandenen Geräte auf einem einheitlichen, betriebsbewährten Stand zu setzen.

Firmware-Update mit FW Update Card

Ein Firmware-Update mit FW Update Card erfordert die TAN-Option FW-E106.

→ *Firmware-Update (FW-E106)*, S. 252

Firmware-Reparatur mit FW Repair Card

Hinweis: Für eine Fehlerbehebung mit der FW Repair Card muss die Zusatzfunktion Firmware-Update nicht aktiv sein.

01. Gehäuse öffnen.
02. FW Repair Card in den Speicherkartenschlitz der Fronteinheit schieben.
03. Gehäuse schließen.
04. Der Update-Prozess startet und verläuft automatisch.

12.2 ZU1072 RJ45-Gerätebuchse

Bestimmungsgemäßer Gebrauch

Die RJ45-Gerätebuchse ermöglicht den Anschluss einer PROFINET-Leitung an Stratos Multi E461N. Sie wird anstelle einer der Kabelverschraubungen an der Unterseite des Gehäuses eingeschraubt.

Schnittansicht

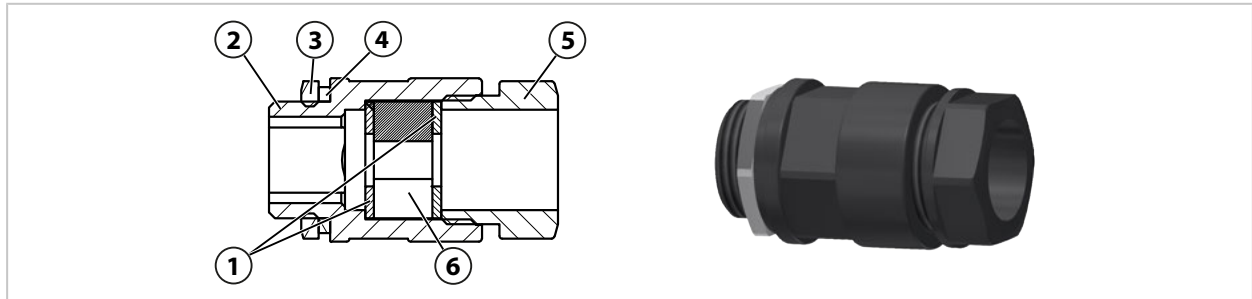

1 Scheibe	4 Anschlussgewindedichtring EADR 20
2 Gehäuse	5 Druckstück
3 Gegenmutter EMMU 20	6 Geteilter Formdichteinsatz GFD 25-01-065

Technische Daten

Materialien	
Gehäuse, Druckstück	PA6.6 – GF30 sw
Scheibe	POM natur
Anschlussgewindedichtring EADR 20	EPDM, M20
Geteilter Formdichteinsatz GFD 25-01-065	EPDM
Gegenmutter EMMU 20	Messing vernickelt, M20
Leitungsdurchmesser min.	4 mm
Leitungsdurchmesser max.	6,5 mm
Anzahl der Leitungen	1
Steckerabmessungen max. (B x H)	15 mm x 11,2 mm
Farbe	schwarz
Abmessungen	28 mm x 28 mm x 49,5 mm
Gewicht	ca. 26 g
Umgebungstemperatur	-20 ... 55 °C / -4 ... 131 °F
Schutzart	IP67

Anwendungsbeispiele

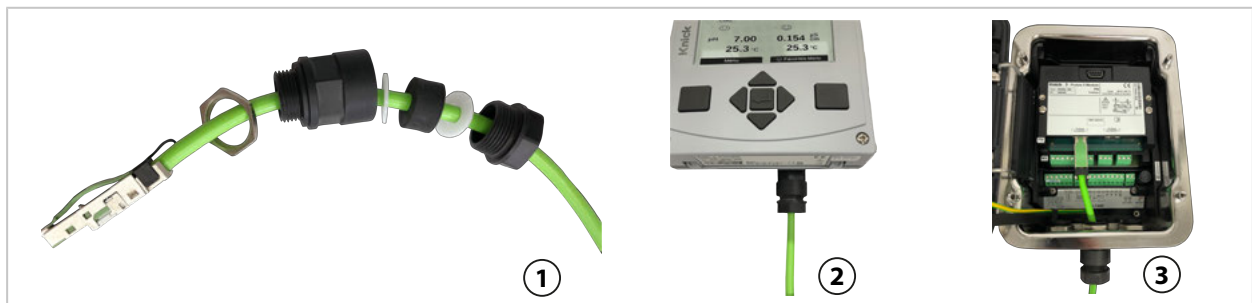

1 Gerätebuchse mit Kabel	3 Gerätebuchse am Protos II mit PN4400-095
2 Gerätebuchse am Stratos Multi	

12.3 ZU1073 Adapterleitung RJ45/M12 D-Typ

Bestimmungsgemäßer Gebrauch

Die Adapterleitung verbindet eine RJ45-Buchse des Stratos Multi E461N mit einer D-kodierten M12-Buchse und dient der Datenübertragung via Ethernet.

Anschlusszeichnung

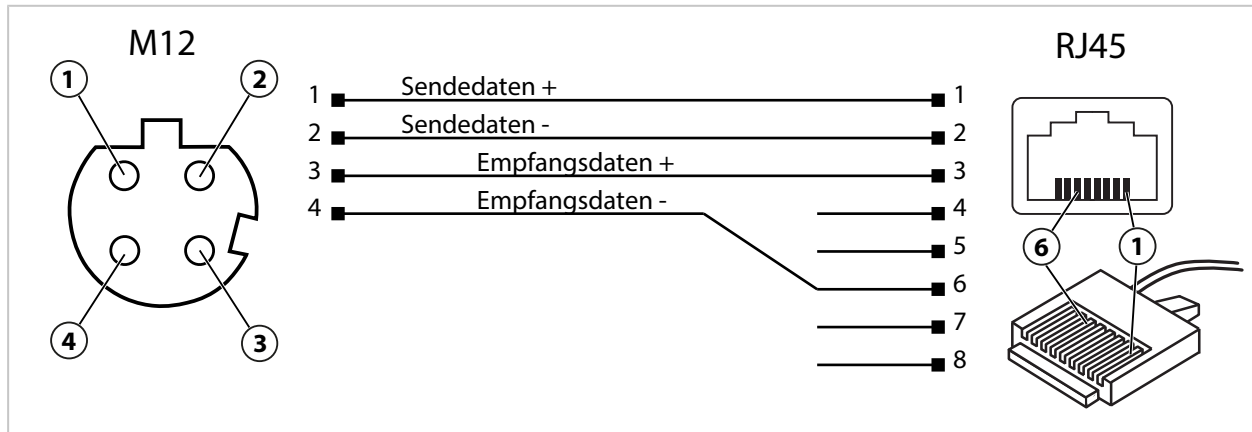

Technische Daten

Kategorie	CAT 5
Material	PUR, Polyolefine
Leitungsdurchmesser	6,7 mm
Länge	0,3 m
Umgebungstemperatur	-20 ... 55 °C / -4 ... 131 °F
Schutzart	IP67

Anwendungsbeispiele

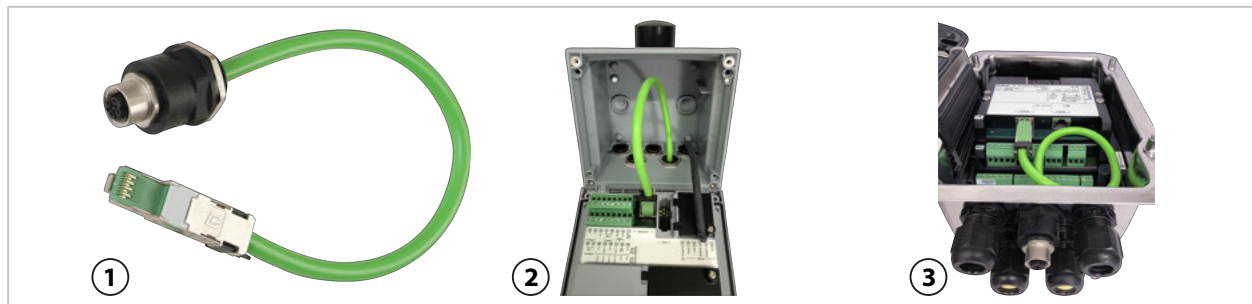

1 Adapterleitung RJ45/M12 D-Typ
2 Stratos Multi

3 Protos II 4400 mit PN4400-095

12.4 ZU1164 Y-Kabel M12 A-Typ/D-Typ

Bestimmungsgemäßer Gebrauch

Das Y-Kabel ZU1164 verbindet einen A-codierten M12-Stecker, z. B. des Adapterkabels ZU1166, mit zwei D-codierten M12-Steckern und dient der Datenübertragung via PROFINET.

Anschlussbelegung

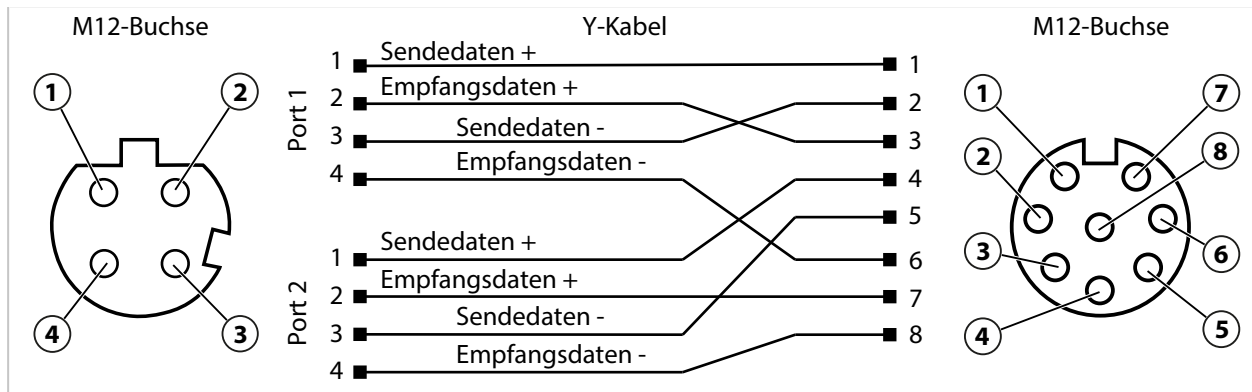

Technische Daten

Kategorie	CAT 5
Mantelmaterial	Polyurethan (PUR), geschirmt
Impedanz	100 Ω ± 15 Ω
Umgebungstemperatur	-20 ... 55 °C (-4 ... 131 °F)
Verbindung Kabel – Anschlüsse	PVC, Spritzguss
Schutzart im eingebauten Zustand	IP67
Anschlüsse	1x M12-Buchse, gerade, 8-polig, A-codiert 2x M12-Buchse, gerade, 4-polig, D-codiert
Länge	0,25 m
Kabeldurchmesser	2x 4,8 mm ± 0,2 mm
Leiterquerschnitt	2x AWG ¹⁾ 26/19

Anwendungsbeispiel

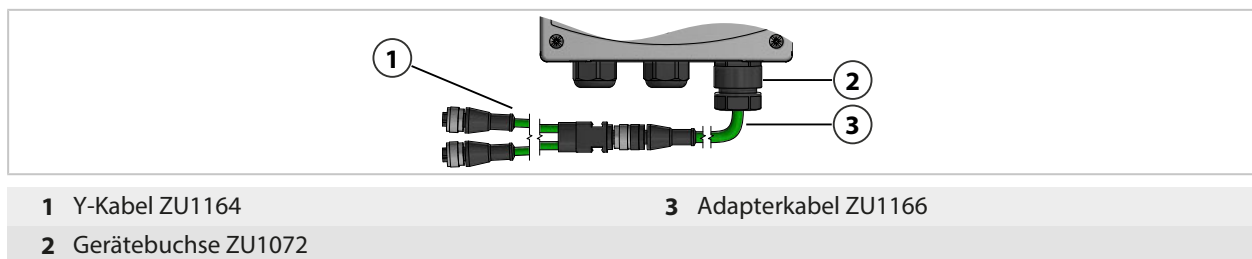

1 Y-Kabel ZU1164

3 Adapterkabel ZU1166

2 Gerätebuchse ZU1072

¹⁾ American Wire Gauge

12.5 ZU1166 Adapterkabel RJ45/M12 A-Typ

Bestimmungsgemäßer Gebrauch

Das Adapterkabel ZU1166 verbindet eine RJ45-Buchse des Stratos Multi E461N mit einer A-codierten M12-Buchse, z. B. des Y-Kabels ZU1164, und dient der Datenübertragung via PROFINET. Zur Abdichtung der Kabeldurchführung wird die Gerätebuchse ZU1072 empfohlen.

Anschlussbelegung

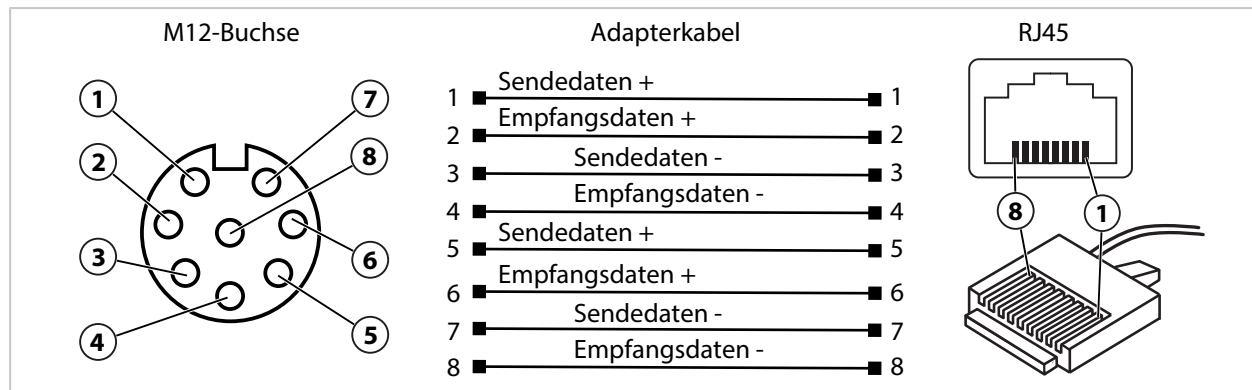

Technische Daten

Kategorie	CAT 5
Mantelmaterial	Polyurethan (PUR), geschirmt
Impedanz	100 Ω ± 15 Ω
Umgebungstemperatur	-20 ... 55 °C (-4 ... 131 °F)
Verbindung Kabel – Anschlüsse	PVC, Spritzguss
Schutzart im eingebauten Zustand	IP67, bei Verwendung der Gerätebuchse ZU1072
Anschlüsse	1x RJ45-Stecker, gerade, 8-polig 1x M12-Stecker, gerade, 8-polig, A-codiert
Länge	0,5 m
Kabeldurchmesser	6,2 mm ± 0,2 mm
Leiterquerschnitt	AWG ¹⁾ 27/7

Anwendungsbeispiel

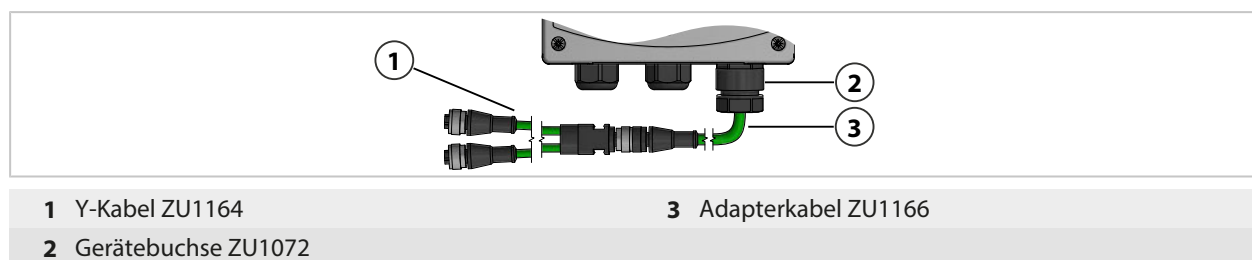

¹⁾ American Wire Gauge

13 Technische Daten

13.1 Energieversorgung (Power)

Hilfsenergie, Klemmen 17, 18	80 V (- 15 %) ... 230 (+ 10 %) V AC; ca. 15 VA; 45 ... 65 Hz 24 V (- 15 %) ... 60 (+ 10 %) V DC; 10 W
	Überspannungskategorie II, Schutzklasse II, Verschmutzungsgrad 2
Prüfspannung	Typprüfung 3 kV AC 1 min nach Feuchtevorbehandlung Stückprüfung 1,4 kV für 2 s

13.2 Ein- und Ausgänge (SELV, PELV)

Sensoreingang 1	für Memosens-/optische Sensoren (SE740), galvanisch getrennt
Data In/Out	asynchrone Schnittstelle RS-485, 9600/19200 Bd
Hilfsenergie	3,08 V (3,02 ... 3,22 V)/10 mA, $R_i < 1 \Omega$, kurzschlussfest
Sensoreingang 2	für Memosens-Modul oder analoges/ISM ¹⁾ -Messmodul, galvanisch getrennt
Data In/Out	asynchrone Schnittstelle RS-485, 9600 Bd
Hilfsenergie	3,08 V (3,02 ... 3,22 V)/6 mA, $R_i < 1 \Omega$, kurzschlussfest
Eingang OK1	galvanisch getrennt (Optokoppler) Umschaltung Parametersatz A/B, Durchflussmessung, Funktionskontrolle
Parametersatzumschaltung	Schalteingang 0 ... 2 V (AC/DC) Parametersatz A Schalteingang 10 ... 30 V (AC/DC) Parametersatz B Steuerstrom 5 mA
Durchfluss	Impulseingang für Durchflussmessung 0 ... 100 Impulse pro Sekunde Anzeige: 00,0 ... 99,9 l/h Meldung über 22 mA oder Schaltkontakt
Power Out	Hilfsenergieausgang, kurzschlussfest, 0,5 W, zum Betrieb des Sensors SE740 Aus; 3,1 V (2,99 ... 3,25 V); 14 V (12,0 ... 16,0 V); 24 V (23,5 ... 24,9 V)
Ausgang 1, 2 Out 1, Out 2	0/4 ... 20 mA, potentialfrei, max. Bürdenwiderstand bis 500 Ω , galvanisch miteinander verbunden Bei Verwendung der Stromausgänge sind PROFINET-Betrieb und Verwendung der Schaltkontakte nicht möglich.
Ausfallmeldung	3,6 mA oder 22 mA, parametrierbar
Aktiv	max. 11 V
Passiv	Speisespannung 3 ... 24 V
Messgröße	wählbar aus allen verfügbaren Messgrößen
Messanfang/-ende	konfigurierbar innerhalb des gewählten Messbereichs
Kennlinie	linear, bi-/trilinear oder logarithmisch
Ausgangsfiler	PT1-Filter, Filterzeitkonstante 0 ... 120 s
Messabweichung ²⁾	< 0,25 % vom Stromwert + 0,025 mA
Kontakt REL1, REL2	Schaltkontakt (Relais), potentialfrei
Kontaktbelastbarkeit bei ohmscher Last	AC < 30 V _{eff} / < 15 VA DC < 30 V / < 15 W
Max. Schaltstrom	3 A, max. 25 ms
Max. Dauerstrom	500 mA

frei parametrierbar: Ausfall, Wartungsbedarf, Funktionskontrolle, Grenzwert Min/Max, Spülkontakt, Signalisierung Parametersatz B, USP-Ausgang, Sensoface

¹⁾ ISM mit TAN-Option FW-E053

²⁾ bei Nennbetriebsbedingungen

Alarmkontakt	
Kontaktverhalten	N/C (failsafe-type)
Ansprechverzögerung	0000 ... 0600 s
Spülkontakt	
zur Steuerung eines einfachen Reinigungssystems	
Kontaktbelastbarkeit bei ohmscher Last	AC < 30 V _{eff} / < 15 VA DC < 30 V / < 15 W
Max. Schaltstrom	3 A, max. 25 ms
Max. Dauerstrom	500 mA
Kontaktverhalten	N/C oder N/O
Intervallzeit	000,0 ... 999,9 h (000,0 h = Reinigungsfunktion abgeschaltet)
Reinigungszeit/Relax-Time	0000 ... 1999 s
Grenzwerte Min/Max	
Kontakte min/max, potentialfrei, untereinander verbunden	
Kontaktverhalten	N/C oder N/O
Ansprechverzögerung	0000 ... 9999 s
Schaltpunkte	innerhalb des gewählten Messbereichs
Hysterese	parametrierbar
Servicefunktionen im Wartungsmenü	
Sensormonitor	Anzeige der direkten Sensormesswerte (mV, Temperatur, Widerstand, ...)
Stromgeber ¹⁾	Strom vorgebar für Ausgang 1 und 2 (00,00 ... 22,00 mA)
Relaistest ²⁾	manuelle Ansteuerung der Schaltkontakte

13.3 Gerät

Produktname	Stratos Multi
Produkttyp	E461N
Messungen	pH Redoxpotential Sauerstoff amperometrisch/Sauerstoff optisch Leitfähigkeitsmessung konduktiv/induktiv Dual-Leitfähigkeitsmessung
2 Parametersätze	Parametersatz A und B
Umschaltung über digitalen Steuereingang OK1 oder manuell	
Speicherkarte	Zubehör für zusätzliche Funktionen (Firmware-Update, Messwertrecorder, Logbuch)
Speichergröße	32 MB
Logbuch	bei exklusiver Nutzung: mindestens 20.000 Einträge
Messwertrecorder	bei exklusiver Nutzung: mindestens 20.000 Einträge
Anschluss an den PC	Micro-USB
Anschluss zum Gerät	Steckverbinder
Kommunikation	USB 2.0, High-Speed, 12 Mbit/s Data Card, MSD (Mass Storage Device) FW Update Card, FW Repair Card: HID (Human Interface Device)
Abmessungen	L 32 mm x B 12 mm x H 30 mm
Display	TFT-Farbgrafik-Display 4,3", weiß hinterleuchtet
Auflösung	480 x 272 Pixel
Sprache	Deutsch, Englisch, Französisch, Spanisch, Italienisch, Portugiesisch, Chinesisch, Koreanisch, Schwedisch

¹⁾ nicht mit aktivierter PROFINET-Kommunikation

²⁾ nur mit aktivierter PROFINET-Kommunikation

Sensoface	Zustandsanzeige des Sensors: Smiley glücklich, neutral, traurig
Statusanzeigen	Piktogramme für Parametrierung und Meldungen
Tastatur	Softkey 1 links, Softkey 2 rechts, Pfeiltasten (Cursor), Eingabe (enter)
Türkontakt	bei geöffneter Front: elektrisches Signal und Logbucheintrag, Fehlermeldung F039 „Tür offen“
Echtzeituhr	verschiedene Zeit- und Datumsformate wählbar, Gangreserve ca. 1 Tag
Gehäuse	
Kunststoffgehäuse	glasfaserverstärkt Material Fronteinheit: PBT Material Untergehäuse: PC
Schutzart	IP66/IP67 / TYPE 4X Outdoor (mit Druckausgleich) bei geschlossenem Gerät
Brennbarkeit	UL 94 V-0 für Außenteile
Gewicht	1,2 kg (1,6 kg incl. Zubehör und Verpackung)
Befestigung	Wand-, Mast-, Schalttafelbefestigung
Farbe	grau RAL 7001
Abmessungen	H 148 mm, B 148 mm, T 117 mm
Schalttafelausschnitt	138 mm x 138 mm nach DIN 43 700
Kabeldurchführungen	
5 Durchbrüche für Kabelverschraubungen M20 x 1,5	
2 der 5 Durchbrüche für NPT ½" bzw. starres Installationsrohr (Rigid Metallic Conduit)	
Klemmen	
Schraubklemmen	für Einzeldrähte und Litzen 0,2 ... 2,5 mm ²
Anziehdrehmoment	0,5 ... 0,6 Nm
Verkabelung	
Abisolierlänge	max. 7 mm
Temperaturbeständigkeit	> 75 °C / 167 °F

13.4 Nennbetriebsbedingungen

Klimaklasse	3K5 nach EN 60721-3-3
Einsatzortklasse	C1 nach EN 60654-1
Umgebungstemperatur	-20 ... 60 °C / -4 ... 140 °F
Höhe des Einsatzorts	Hilfsenergie max. 60 V DC ab 2000 m Höhe (NHN)
Relative Feuchte	5 ... 95 %

13.5 Transport und Lagerung

Transport-/Lagertemperatur	-30 ... 70 °C / -22 ... 158 °F
----------------------------	--------------------------------

13.6 Konformität

EMV	EN 61326-1, NAMUR NE 21
Störaussendung	Klasse A (Industriebereich) ¹⁾
Störfestigkeit	Industriebereich
RoHS-Konformität	nach EU-Richtlinie 2011/65/EU
Elektrische Sicherheit	nach EN 61010-1, Schutz gegen gefährliche Körperströme durch verstärkte Isolierung aller Kleinspannungskreise gegen Netz

¹⁾ Diese Einrichtung ist nicht dafür vorgesehen, in Wohnbereichen verwendet zu werden, und kann einen angemessenen Schutz des Funkempfinders in solchen Umgebungen nicht sicherstellen.

13.7 Kommunikationsschnittstellen

Anzahl Ethernet-Schnittstellen	1x RJ45, mit Adapterkabel ZU1166 und Y-Kabel ZU1164 auf 2 Schnittstellen erweiterbar
Gerätetyp	IO-Device
IO Specification	V2.3
Konformitätsklasse	Klasse B
Netzlastklasse	2
Übertragungsrate	125 Mbit/s (elektrisch 100BASE-TX)
Kabelempfehlung	CAT 5, CAT 5e, CAT 6
Hersteller-ID	97 (= Knick)
Gerätetyp-ID	0x0003
Min. Zykluszeiten	1 ms
Identification & Maintenance	I&M1-3, 0
Anzahl AI	20
Anzahl AO	1
Anzahl DO	2

13.8 Messfunktionen

13.8.1 pH

Eingang Memosens

Eingang für Memosens-Sensoren (pH, Redox, pH/Redox)
Klemmen 1 ... 5 oder Modul MK-MS095N

Anzeigebereiche	Temperatur: -20,0 ... 200,0 °C / -4 ... 392 °F pH-Wert: -2,00 ... 16,00 Redoxpotential: -1999 ... 1999 mV rH-Wert (mit pH/Redox-Sensor): 0 ... 42,5
Messabweichung	abhängig vom Sensor

Eingang Modul, analog bzw. ISM ¹⁾

für pH- und Redox-Sensoren mit MK-PH015N

Messbereiche	Temperatur: -20,0 ... 200,0 °C / -4 ... 392 °F pH-Wert: -2,00 ... 16,00 Redoxpotential: -1999 ... 1999 mV rH-Wert (mit pH/Redox-Sensor): 0 ... 42,5
Glaselektrodeneingang Bezugstemperatur 25 °C/77 °F	Eingangswiderstand > 1 x 10 ¹² Ω Eingangsstrom < 1 x 10 ⁻¹² A Impedanzmessbereich: 0,5 ... 1000 MΩ (± 20 %)
Bezugselektrodeneingang Bezugstemperatur 25 °C/77 °F	Eingangswiderstand > 1 x 10 ¹⁰ Ω Eingangsstrom < 1 x 10 ⁻¹⁰ A Impedanzmessbereich: 0,5 ... 200 kΩ (± 20 %)
Messabweichung ^{2) 3)}	pH-Wert < 0,02, TK: 0,002 pH/K mV-Wert < 1 mV, TK: 0,1 mV/K

Eingang Temperatur über Modul

Pt100/Pt1000 / NTC 30 kΩ / NTC 8,55 kΩ / Balco 3 kΩ
Anschluss 2-Leiter, abgleichbar

Messbereiche	Pt100/Pt1000: -20,0 ... 200,0 °C / -4 ... 392 °F NTC 30 kΩ: -20,0 ... 150,0 °C / -4 ... 302 °F NTC 8,55 kΩ (Mitsubishi): -10,0 ... 130,0 °C / 14 ... 266 °F Balco 3 kΩ: -20,0 ... 130,0 °C / -4 ... 266 °F
Abgleichbereich	10 K
Auflösung	0,1 °C / 0,1 °F
Messabweichung ^{2) 3)}	< 0,5 K (< 1 K bei Pt100; < 1 K bei NTC > 100 °C/212 °F)

Temperaturkompensation

Aus
Lineare Kennlinie 00,00 ... 19,99 %/K
Reinstwasser
Tabelle: 0 ... 95 °C eingebbar in 5-K-Stufen
Bezugstemperatur 25 °C / 77 °F

¹⁾ ISM mit TAN-Option FW-E053

²⁾ bei Nennbetriebsbedingungen

³⁾ ±1 Digit, zuzüglich Sensorfehler

Kalibrierung und Justierung pH

Kalibrierung mit automatischer Pufferfindung Calimatic

Manuelle Kalibrierung mit Eingabe individueller Pufferwerte

Produktkalibrierung

Dateneingabe vorgemessener Sensoren

ISFET-Nullpunkt (bei ISFET-Sensor)

Temperaturfühlerabgleich

Ermittlung nomineller Nullpunkt

Max. Kalibrierbereich	Asymmetriepotential (Nullpunkt): ± 60 mV Steilheit: 80 ... 103 % (47,5 ... 61 mV/pH)
-----------------------	---

Nullpunktverschiebung	± 750 mV bei Memosens-ISFET
-----------------------	---------------------------------

Puffersätze

Knick CaliMat	2,00/4,00/7,00/9,00/12,00
---------------	---------------------------

Mettler-Toledo	2,00/4,01/7,00/9,21
----------------	---------------------

Merck/Riedel	2,00/4,00/7,00/9,00/12,00
--------------	---------------------------

DIN 19267	1,09/4,65/6,79/9,23/12,75
-----------	---------------------------

NIST standard	1,679/4,005/6,865/9,180
---------------	-------------------------

NIST technisch	1,68/4,00/7,00/10,01/12,46
----------------	----------------------------

Hamilton	2,00/4,01/7,00/10,01/12,00
----------	----------------------------

Kraft	2,00/4,00/7,00/9,00/11,00
-------	---------------------------

Hamilton A	2,00/4,01/7,00/9,00/11,00
------------	---------------------------

Hamilton B	2,00/4,01/6,00/9,00/11,00
------------	---------------------------

HACH	4,01/7,00/10,01
------	-----------------

Ciba (94)	2,06/4,00/7,00/10,00
-----------	----------------------

WTW techn. Puffer	2,00/4,01/7,00/10,00
-------------------	----------------------

Reagecon	2,00/4,00/7,00/9,00/12,00
----------	---------------------------

Eingebbarer Puffersatz	TAN-Option FW-E002
------------------------	--------------------

Kalibrierung und Justierung Redox

Redoxdateneingabe

Redoxjustierung

Redoxkontrolle

Temperaturfühlerabgleich

Max. Kalibrierbereich	-700 ... 700 Δ mV
-----------------------	--------------------------

Adaptiver Kalibriertimer

Vorgabeintervall	0000 ... 9999 h
------------------	-----------------

13.8.2 Leitfähigkeit (konduktiv)

Eingang Memosens

Eingang für Memosens-Sensoren
Klemmen 1 ... 5 oder Modul MK-MS095N

Messabweichung abhängig vom Sensor

Eingang Modul, analog

Eingang für analoge 2-Elektroden-/4-Elektroden-Sensoren mit Modul MK-COND025N

Messumfang
(Leitwert begrenzt auf 3500 mS) 2-Elektroden-Sensoren: 0,2 $\mu\text{S} \cdot \text{cm}$... 200 $\text{mS} \cdot \text{cm}$
4-Elektroden-Sensoren: 0,2 $\mu\text{S} \cdot \text{cm}$... 1000 $\text{mS} \cdot \text{cm}$

Messabweichung ^{1) 2)} < 1 % vom Messwert + 0,4 $\mu\text{S} \cdot \text{cm}$

Eingang Temperatur über Modul

Pt100/Pt1000/Ni100/NTC 30 k Ω /NTC 8,55 k Ω (Betatherm)
Anschluss 3-Leiter, abgleichbar

Messbereiche Pt100/Pt1000: -50,0 ... 250,0 °C / -58 ... 482 °F

Ni100: -50,0 ... 180,0 °C / -58 ... 356 °F

NTC 30 k Ω : -20,0 ... 150,0 °C / -4 ... 302 °F

NTC 8,55 k Ω : -10,0 ... 130,0 °C / 14 ... 266 °F

Auflösung 0,1 °C / 0,1 °F

Messabweichung ^{1) 2)} < 0,5 K (< 1 K bei Pt100; < 1 K bei NTC > 100 °C / 212 °F)

Anzeigebereiche

Leitfähigkeit 0,000 ... 9,999 $\mu\text{S}/\text{cm}$

00,00 ... 99,99 $\mu\text{S}/\text{cm}$

000,0 ... 999,9 $\mu\text{S}/\text{cm}$

0,000 ... 9,999 mS/cm

00,00 ... 99,99 mS/cm

000,0 ... 999,9 mS/cm

0,000 ... 9,999 S/m

00,00 ... 99,99 S/m

Spezifischer Widerstand 00,00 ... 99,99 $\text{M}\Omega \cdot \text{cm}$

Konzentration 0,00 ... 99,99 %

Salinität 0,0 ... 45,0 ‰ (0 ... 35 °C / 32 ... 95 °F)

TDS 0 ... 5000 mg/l (10 ... 40 °C / 50 ... 104 °F)

Einstellzeit (T90) ca. 1 s

USP-Funktion

Wasserüberwachung in der Pharmazie (USP<645>) mit zusätzlich eingebbarem Grenzwert (%)

Ausgabe über einen Schaltkontakt

Kalibrierung und Justierung

Automatik mit Standard-Kalibrierlösung

Kalibrierung durch Eingabe der Zellkonstante

Produktkalibrierung

Temperaturfühlerabgleich

Zulässige Zellkonstante 00,0050 ... 19,9999 cm^{-1}

¹⁾ bei Nennbetriebsbedingungen

²⁾ ± 1 Digit, zuzüglich Sensorfehler

13.8.3 Leitfähigkeit (induktiv)

Eingang digital

Eingang für induktive Leitfähigkeitssensoren Memosens oder SE670/SE680K
Klemmen 1 ... 5 oder Modul MK-MS095N

Messabweichung abhängig vom Sensor

Eingang Modul, analog

Eingang für induktive Leitfähigkeitssensoren SE655/656/660 mit Modul MK-CONDI035N

Messabweichung ^{1) 2)} < 1 % vom Messwert + 0,005 mS/cm

Eingang Temperatur über Modul

Pt100/Pt1000/NTC 30 kΩ

Anschluss 3-Leiter, abgleichbar

Messbereiche Pt100/Pt1000: -50,0 ... 250,0 °C / -58 ... 482 °F

NTC 30 kΩ: -20,0 ... 150,0 °C / -4 ... 302 °F

Auflösung 0,1 °C / 0,1 °F

Messabweichung ^{1) 2)} 0,5 K (< 1 K bei Pt100; < 1 K bei NTC > 100 °C / 212 °F)

Anzeigebereiche

Leitfähigkeit 000,0 ... 999,9 µS/cm (nicht bei SE660/670)

0,000 ... 9,999 mS/cm (nicht bei SE660/670)

00,00 ... 99,99 mS/cm

000,0 ... 999,9 mS/cm

0000 ... 1999 mS/cm

0,000 ... 9,999 S/m

00,00 ... 99,99 S/m

Konzentration 0,00 ... 9,99 % / 10,0 ... 100,0 %

Salinität 0,0 ... 45,0 ‰ (0 ... 35 °C / 32 ... 95 °F)

TDS 0 ... 5000 mg/l (10 ... 40 °C / 50 ... 104 °F)

Einstellzeit (T90) ca. 1 s

USP-Funktion

Wasserüberwachung in der Pharmazie (USP<645>) mit zusätzlich eingebbarem Grenzwert (%)

Ausgabe über einen Schaltkontakt

Kalibrierung und Justierung

Automatik mit Standard-Kalibrierlösung

Kalibrierung durch Eingabe des Zellfaktors

Produktkalibrierung

Einbaufaktor

Nullpunktkorrektur

Temperaturfühlerabgleich

Zulässiger Zellfaktor 00,100 ... 19,999 cm⁻¹

Zulässiger Übertragungsfaktor 010,0 ... 199,9

Zulässige Nullpunktabweichung ± 0,5 mS

Zulässiger Einbaufaktor 0,100 ... 5,000

¹⁾ bei Nennbetriebsbedingungen

²⁾ ±1 Digit, zuzüglich Sensorfehler

13.8.4 Leitfähigkeit (dual)**Eingang Memosens**

Eingang für Memosens-Sensoren

Klemmen 1 ... 5 und Modul MK-MS095N

Ebenfalls möglich: Memosens-Sensor und analoger Sensor über Modul MK-COND025N

→ Messgröße Leitfähigkeit (konduktiv), S. 80

Messabweichung abhängig vom Sensor

Eingang Modul MK-CC065N, analog

Eingang für zwei analoge 2-Elektroden-Sensoren

Messbereich 0 ... 30000 $\mu\text{S} \cdot \text{cm}$ Messabweichung ^{1) 2)} < 1 % vom Messwert + 0,4 $\mu\text{S} \cdot \text{cm}$

Anschlusslänge max. 3 m

Eingang Temperatur über Modul

Pt1000, Anschluss 2-Leiter, abgleichbar

Messbereich -50,0 ... 200,0 °C / -58 ... 392 °F

Auflösung 0,1 °C / 0,1 °F

Messabweichung ^{1) 2)} < 0,5 K (< 1 K bei > 100 °C / 212 °F)**Anzeigebereiche**Leitfähigkeit 0,000 ... 9,999 $\mu\text{S}/\text{cm}$ 00,00 ... 99,99 $\mu\text{S}/\text{cm}$ 000,0 ... 999,9 $\mu\text{S}/\text{cm}$ 0000 ... 9999 $\mu\text{S}/\text{cm}$ Spezifischer Widerstand 00,00 ... 99,99 $\text{M}\Omega \cdot \text{cm}$

Einstellzeit (T90) ca. 1 s

Kalibrierung und Justierung

Automatik mit Standard-Kalibrierlösung

Kalibrierung durch Eingabe der Zellkonstante

Produktkalibrierung

Temperaturfühlerabgleich

Zulässige Zellkonstante 00,0050 ... 19,9999 cm^{-1} ¹⁾ bei Nennbetriebsbedingungen²⁾ ± 1 Digit, zuzüglich Sensorfehler

13.8.5 Temperaturkompensation (Leitfähigkeit)

Aus	ohne
Linear	lineare Kennlinie 00,00 ... 19,99 %/K Bezugstemperatur parametrierbar Bezugstemperatur 25 °C/77 °F:
NLF	natürliche Wässer nach EN 27888
NaCl	NaCl von 0 (Reinstwasser) bis 26 Gew% (0 ... 120 °C / 32 ... 248 °F)
HCl	Reinstwasser mit HCl-Spuren (0 ... 120 °C / 32 ... 248 °F)
NH ₃	Reinstwasser mit NH ₃ -Spuren (0 ... 120 °C / 32 ... 248 °F)
NaOH	Reinstwasser mit NaOH-Spuren (0 ... 120 °C / 32 ... 248 °F)

13.8.6 Konzentrationsbestimmung Leitfähigkeit (TAN-Option FW-E009)

NaCl	0 ... 28 Gew% (0 ... 100 °C / 32 ... 212 °F)
HCl	0 ... 18 Gew% (-20 ... 50 °C / -4 ... 122 °F) 22 ... 39 Gew% (-20 ... 50 °C / -4 ... 122 °F)
NaOH	0 ... 24 Gew% (0 ... 100 °C / 32 ... 212 °F)
Die Messbereichsgrenzen gelten für 25 °C/77 °F.	15 ... 50 Gew% (0 ... 100 °C / 32 ... 212 °F)
H ₂ SO ₄	0 ... 37 Gew% (-17,8 ... 110 °C / -0,04 ... 230 °F)
Die Messbereichsgrenzen gelten für 27 °C/80,6 °F.	28 ... 88 Gew% (-17,8 ... 115,6 °C / -0,04 ... 240,08 °F) 89 ... 99 Gew% (-17,8 ... 115,6 °C / -0,04 ... 240,08 °F)
HNO ₃	0 ... 30 Gew% (-20 ... 50 °C / -4 ... 122 °F) 35 ... 96 Gew% (-20 ... 50 °C / -4 ... 122 °F)
H ₂ SO ₄ ·SO ₃ (Oleum)	12 ... 45 Gew% (0 ... 120 °C / 32 ... 248 °F)
	eingebbare Konzentrationstabelle

13.8.7 Sauerstoff

Eingang digital, Memosens	
Standardmessung / mit TAN-Option FW-E016: Spurenmessung	Eingang für amperometrische Memosens-Sensoren: Klemmen 1 ... 5 oder Modul MS095N
Anzeigebereich	Temperatur: -20,0 ... 150,0 °C / -4 ... 302 °F
Messabweichung	abhängig vom Sensor
Eingang digital, SE 740	
Standardmessung / mit TAN-Option FW-E016: Spurenmessung	Eingang für optischen Sauerstoff-Sensor SE 740: Klemmen 1 ... 6
Messbereich	0 ... 300 % Luftsättigung
Nachweisgrenze	0,01 Vol%
Ansprechzeit T98	< 30 s (bei 25 °C/77 °F, von Luft zu Stickstoff)
Anzeigebereich	Temperatur: -10,0 ... 130,0 °C / 14 ... 266 °F Der Sensor liefert keinen Sauerstoff-Messwert oberhalb 80 °C / 176 °F.
Messabweichung	abhängig vom Sensor
Eingang Modul, analog bzw. ISM ¹⁾	
Standard	Sensoren mit Modul MK-OXY046N: SE706; InPro 6800; Oxyferm, ISM
Eingangsbereich	Messstrom -600 ... 2 nA, Auflösung 10 pA
Messabweichung ²⁾	< 0,5 % vom Messwert + 0,05 nA + 0,005 nA/K
Spurenmessung TAN-Option FW-E016	Sensoren mit Modul MK-OXY046N: SE707; InPro 6900; Oxyferm/Oxygold
Eingangsbereich I	Messstrom -600 ... 2 nA, Auflösung 10 pA automatische Bereichsumschaltung
Messabweichung ²⁾	< 0,5 % vom Messwert + 0,05 nA + 0,005 nA/K
Eingangsbereich II	Messstrom -10000 ... 2 nA, Auflösung 166 pA automatische Bereichsumschaltung
Messabweichung ²⁾	< 0,5 % vom Messwert + 0,8 nA + 0,08 nA/K
Polarisationsspannung	-400 ... -1000 mV, Voreinstellung -675 mV, Auflösung < 5 mV
Zulässiger Guard-Strom	≤ 20 µA
Eingang Temperatur über Modul	
NTC 22 kΩ / NTC 30 kΩ Anschluss 2-Leiter, abgleichbar	
Messbereich	-20,0 ... 150,0 °C / -4 ... 302 °F
Abgleichbereich	10 K
Auflösung	0,1 °C / 0,1 °F
Messabweichung ^{2) 3)}	< 0,5 K (< 1 K bei > 100 °C / > 212 °F)
Betriebsarten	
Messung in Gasen	
Messung in Flüssigkeiten	

¹⁾ ISM mit TAN-Option FW-E053

²⁾ bei Nennbetriebsbedingungen

³⁾ ±1 Digit, zuzüglich Sensorfehler

Messbereiche

Standardsensor (Memosens, SE740, digital, analog)

Sättigung ¹⁾	0,0 ... 600,0 %
Konzentration ¹⁾ (Gelöstsauerstoff)	0,00 ... 99,99 mg/l (ppm)
Volumenkonzentration in Gas	0,00... 99,99 Vol%

Spurensensor „01“ (Memosens, SE740, analog)

Sättigung ¹⁾	0,000 ... 150,0 %
Konzentration ¹⁾ (Gelöstsauerstoff)	0000 ... 9999 µg/l / 10,00 ... 20,00 mg/l 0000 ... 9999 ppb / 10,00 ... 20,00 ppm
Volumenkonzentration in Gas	000,0 ... 9999 ppm / 1,000 ... 50,00 Vol%

Spurensensor „001“ (analog)

Sättigung ¹⁾	0,000 ... 150,0 %
Konzentration ¹⁾ (Gelöstsauerstoff)	000,0 ... 9999 µg/l / 10,00 ... 20,00 mg/l 000,0 ... 9999 ppb / 10,00 ... 20,00 ppm
Volumenkonzentration in Gas	000,0 ... 9999 ppm / 1,000 ... 50,00 Vol%

Eingangskorrektur

Druckkorrektur	0000 ... 9999 mbar / 999,9 kPa / 145,0 psi (parametrierbar) manuell oder extern (über Stromeingang 0(4) ... 20 mA)
Salzkorrektur	0,0 ... 45,0 g/kg

Kalibrierung und Justierung

Automatische Kalibrierung in luftgesättigtem Wasser

Automatische Kalibrierung an Luft

Produktkalibrierung Sättigung (mit Offset bei SE 740)

Nullpunktkorrektur

Temperaturfühlerabgleich

Kalibrierbereiche

Standardsensor

Nullpunkt (Zero)	± 2 nA
Steilheit (Slope)	25 ... 130 nA (bei 25 °C / 77 °F, 1013 mbar)

Spurensensor „01“

Nullpunkt (Zero)	± 2 nA
Steilheit (Slope)	200 ... 550 nA (bei 25 °C / 77 °F, 1013 mbar)

Spurensensor „001“

Nullpunkt (Zero)	± 3 nA
Steilheit (Slope)	2000 ... 9000 nA (bei 25 °C / 77 °F, 1013 mbar)

Kalibriertimer

0000 ... 9999 h

¹⁾ für Temperaturbereich -10 ... 80 °C / 14 ... 176 °F

13.9 Diagnose und Statistik

Diagnosefunktionen

Kalibrierdaten	Kalibrierprotokoll
Geräteselbsttest	automatischer Speichertest (RAM, FLASH, EEPROM)
Displaytest	Anzeige aller Farben
Tastaturtest	Überprüfung der Tastenfunktion

Sensocheck

Verzögerungszeit: ca. 30 s

pH	automatische Überwachung von Glas- und Bezugselektrode (abschaltbar)
Cond	Polarisationserkennung und Überwachung der Kabelkapazität
Condl	Überwachung der Sende- und Empfangsspule und der Leitungen auf Unterbrechung, sowie der Sendespule und Leitungen auf Kurzschluss
Sauerstoff	nur bei amperometrischen Sensoren Überwachung von Membran und Elektrolyt und der Sensorzuleitungen auf Kurzschluss und Unterbrechung (abschaltbar)

Sensoface

liefert Hinweise über den Zustand des Sensors (abschaltbar, Smiley glücklich, neutral oder traurig).

Auswertungskriterien → *Sensocheck und Sensoface, S. 178*

pH	Auswertung von Nullpunkt/Steilheit, Einstellzeit, Kalibrierintervall, Sensocheck, Verschleiß
Cond	Auswertung von Sensocheck
Condl	Auswertung von Nullpunkt, Zellfaktor, Einbaufaktor, Sensocheck
Sauerstoff	Auswertung von Nullpunkt/Steilheit, Einstellzeit, Kalibrierintervall, Sensocheck und Sensorverschleiß bei digitalen Sensoren

Sensormonitor

Anzeige der direkten Sensormesswerte:

pH	pH/Spannung/Temperatur
Cond	Widerstand/Temperatur
Condl	Widerstand/Temperatur
Sauerstoff	Sensorstrom/Temperatur

Messwertrecorder TAN-Option FW-E103 → *Messwertrecorder (FW-E103), S. 250*

4-Kanal-Messwertschreiber mit Markierung von Ereignissen (Ausfall, Wartungsbedarf, Funktionskontrolle, Grenzwerte)

Speichertiefe	100 Einträge im Gerätespeicher, mindestens 20.000 Einträge in Verbindung mit Data Card
Aufzeichnung	Messgrößen und Messspanne frei wählbar
Aufzeichnungsart	Momentanwert
Zeitbasis	10 s ... 10 h

Logbuch

Aufzeichnung von Funktionsaufrufen, Warnungs- und Ausfallmeldungen beim Auftreten und beim Wegfall mit Datum und Uhrzeit, 100 Einträge mit Datum und Uhrzeit im Gerätespeicher, auslesbar über Display

TAN-Option FW-E104	mindestens 20.000 Einträge in Verbindung mit Data Card
--------------------	--

14 Anhang

14.1 Beschaltungsbeispiele Kanal II

14.1.1 Beschaltungsbeispiele pH analog

Beispiel 1 pH analog

Messaufgabe:	pH, Temperatur, Glasimpedanz
Sensoren (Beispiel):	SE 555X/1-NS8N
Kabel (Beispiel):	ZU 0318

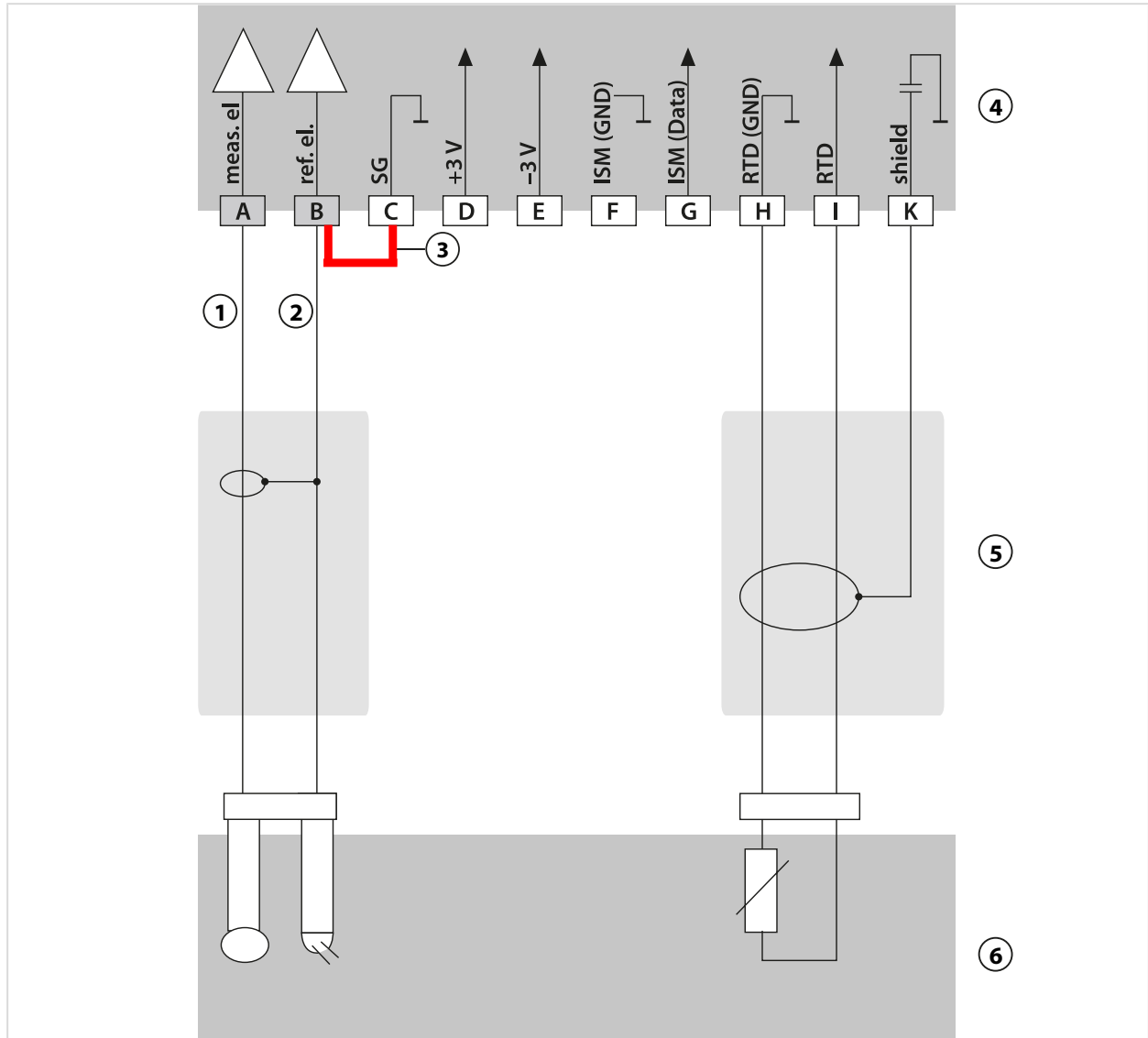

1 Seele	4 Messmodul pH
2 Schirm	5 Kabel
3 Brücke!	6 Sensoren

Beispiel 2 pH analog

Messaufgabe:	pH/Redox, Temp., Glasimpedanz, Bezugsimpedanz
Sensoren (Beispiel):	SE555X/1-NS8N, Potentialausgleich: ZU0073 Temperatur: z. B. Pt1000
Kabel (Beispiel):	2x ZU0318

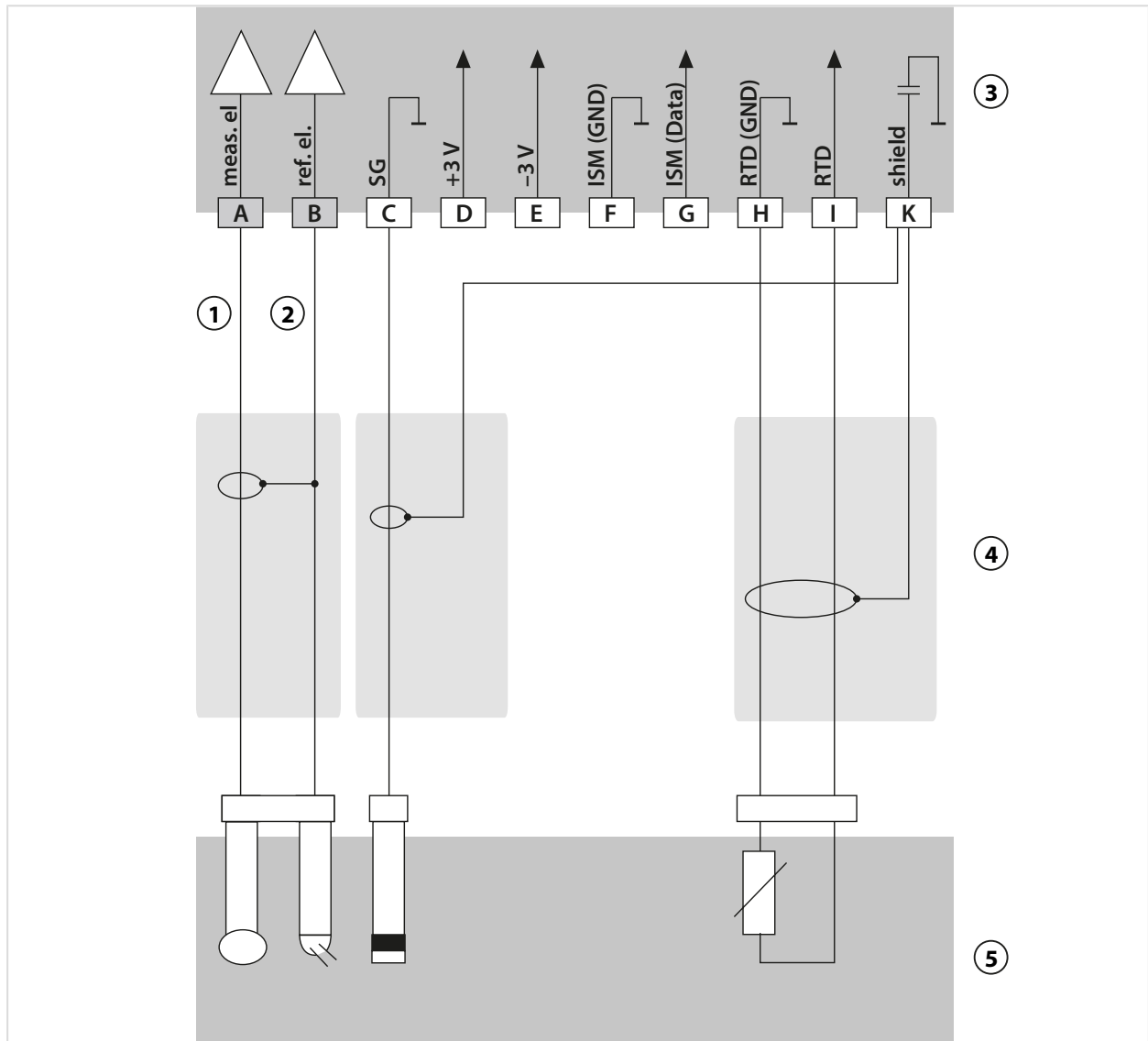

1 Seele	4 Kabel
2 Schirm	5 Sensoren
3 Messmodul pH	

Beispiel 3 pH analog

Messaufgabe:	pH, Temp., Glasimpedanz
Sensor:	pH-Sensor z. B. SE 554X/1-NVPM, Kabel CA/VP6ST-003A
Temperaturfühler:	Integriert

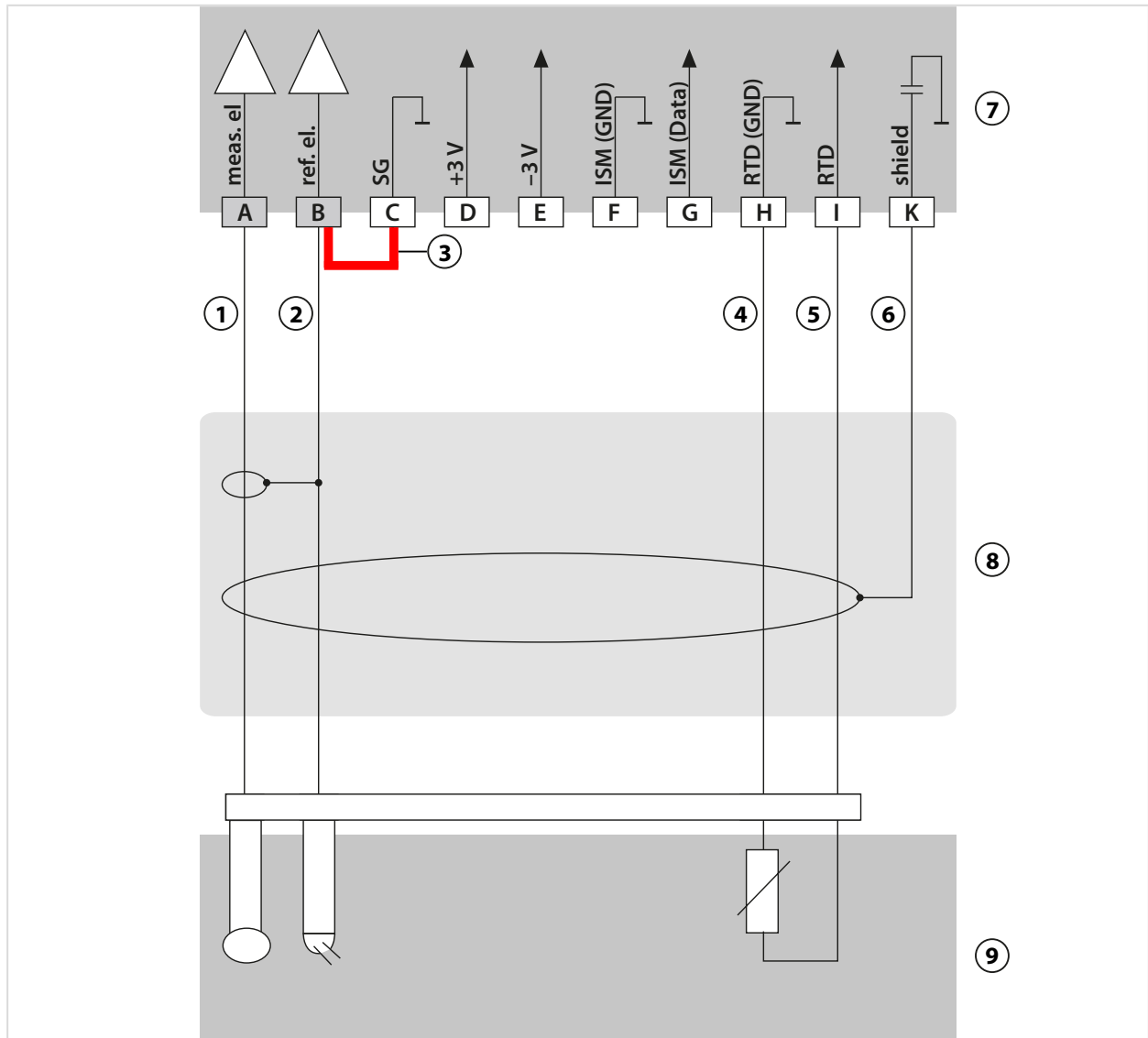

1 Seele, klar	6 Schirm, gelb/grün
2 Schirm, rot	7 Messmodul pH
3 Brücke!	8 VP-Kabel
4 Grün	9 Sensor
5 Weiß	

Beispiel 4 pH analog

Messaufgabe:	pH/Redox, Temp., Glasimpedanz, Bezugsimpedanz
Sensoren (Beispiel):	pH-Sensor z. B. SE 555X/1-NVPN, Kabel CA/VP6ST-003A
Temperaturfühler:	Integriert

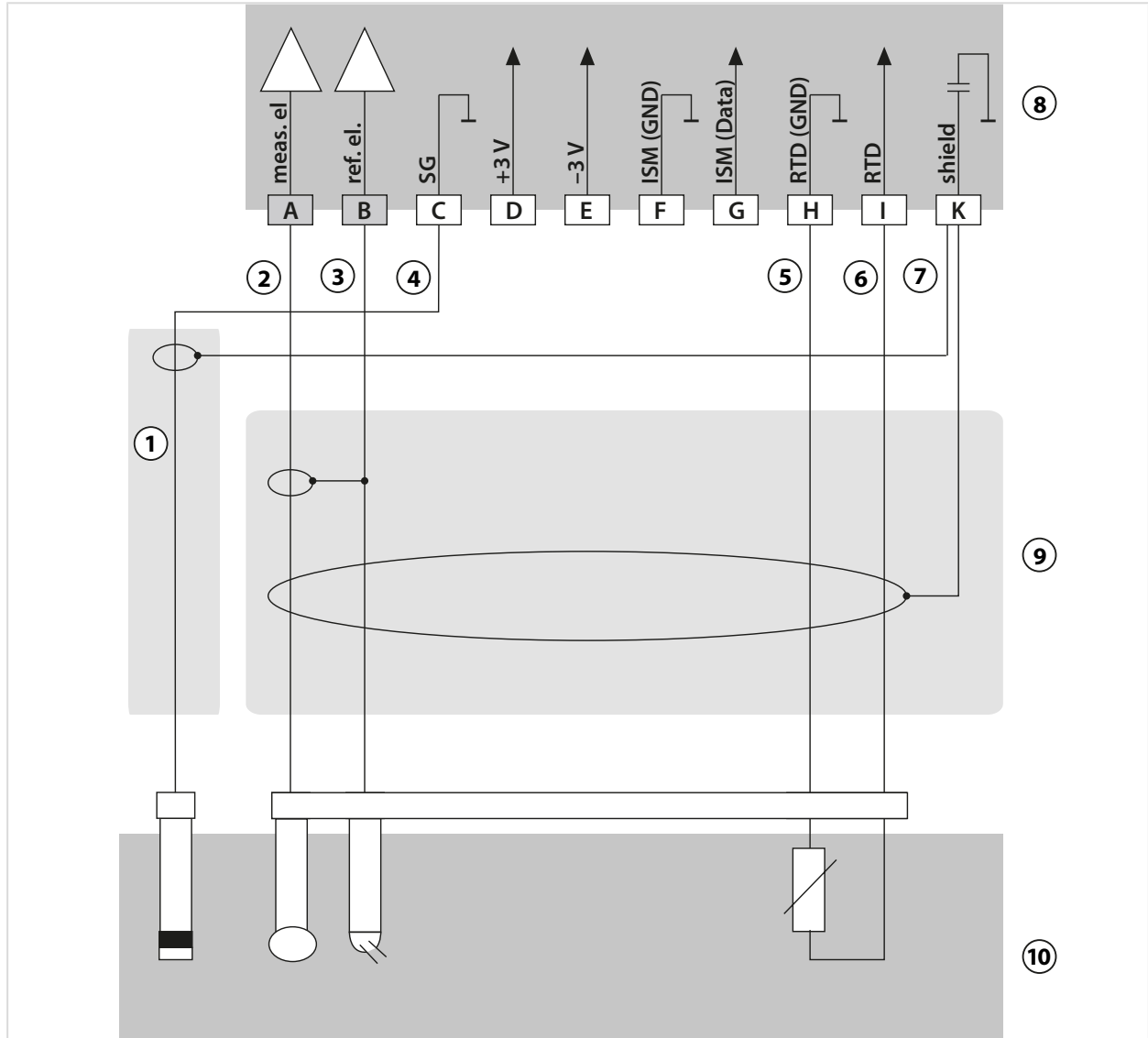

1 Potentialausgleichselektrode ZU0073	6 Weiß
2 Seele, klar	7 Schirm, gelb/grün
3 Schirm, rot	8 Messmodul pH
4 Seele	9 Kabel
5 Grün	10 Sensoren

Beispiel 5 pH analog

Messaufgabe:	pH/Redox, Temp., Glasimpedanz, Bezugsimpedanz
Sensoren (Beispiel):	PL PETR-120VP (Kombisensor pH/Redox, SI Analytics)
Kabel (Beispiel):	CA/VP6ST-003A

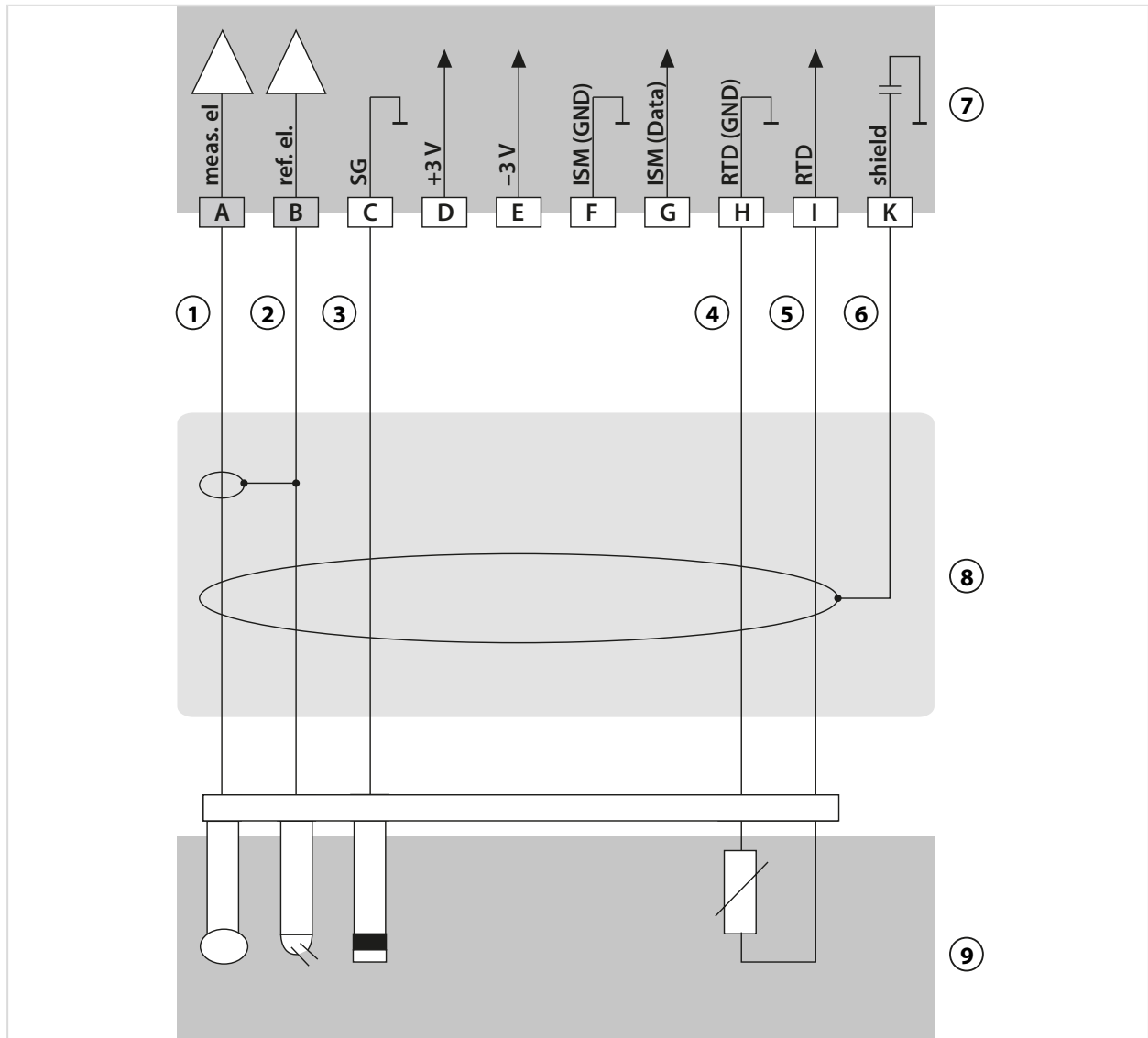

1 Seele, transparent	6 Schirm, gelb/grün
2 Schirm, rot	7 Messmodul pH
3 Blau	8 Kabel
4 Grün	9 Sensor
5 Weiß	

14.1.2 Beschaltungsbeispiel Redox analog

Hinweis: Sensocheck ausschalten.

Messaufgabe:	Redox, Temp., Glasimpedanz, Bezugsimpedanz
Sensoren (Beispiel):	Redox: SE564X/1-NS8N
Kabel (Beispiel):	ZU0318

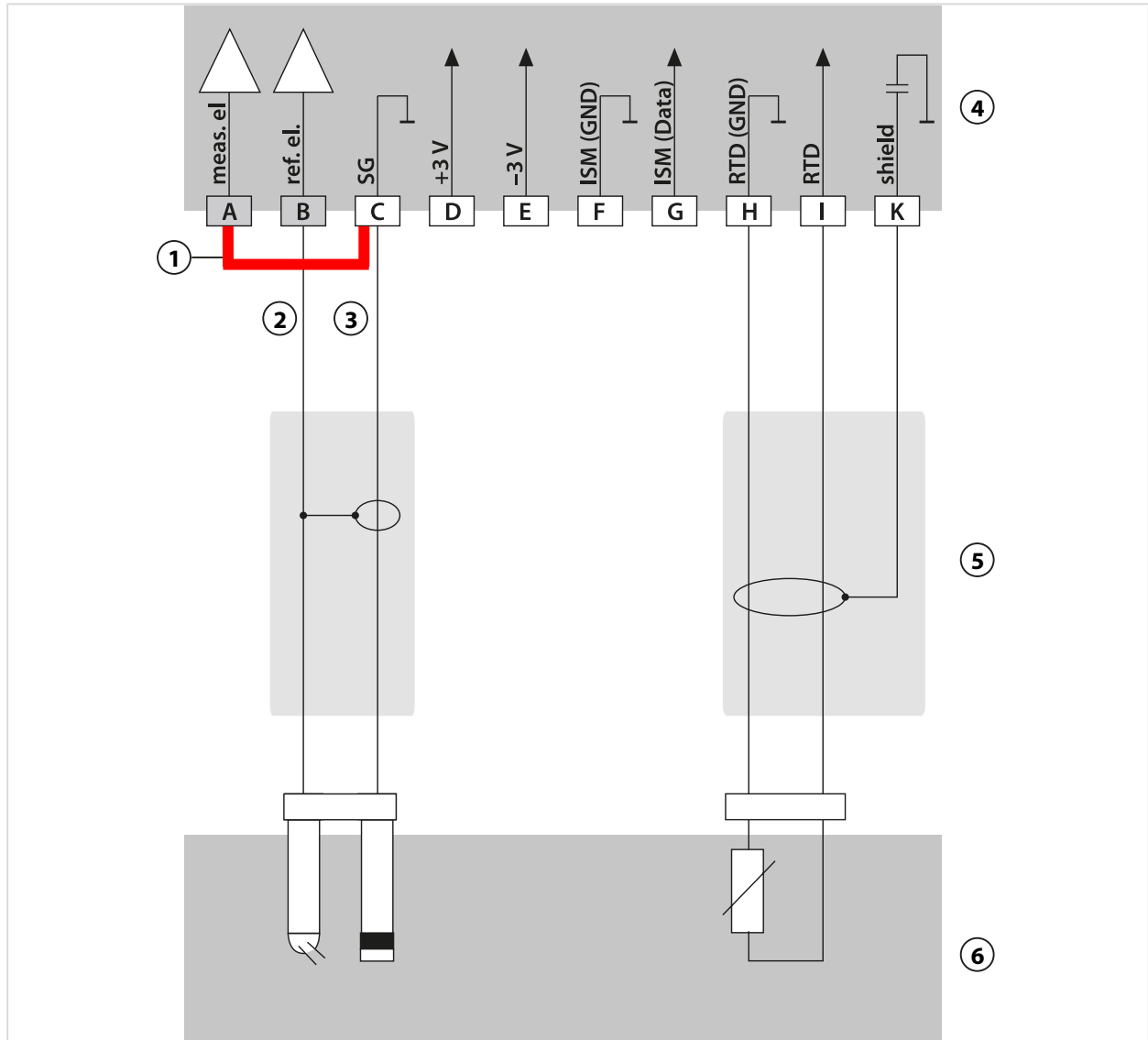

1 Brücke	4 Messmodul pH
2 Schirm	5 Kabel
3 Seele	6 Sensoren

14.1.3 Beschaltungsbeispiel ISM pH

Kanal II, erfordert TAN-Option FW-E053 „Digitale ISM-Sensoren“

Messaufgabe: pH/Redox, Temp., Glasimpedanz, Bezugsimpedanz

Sensoren (Beispiel): InPro 4260i (Mettler-Toledo)

Kabel (Beispiel): AK9 (Mettler-Toledo)

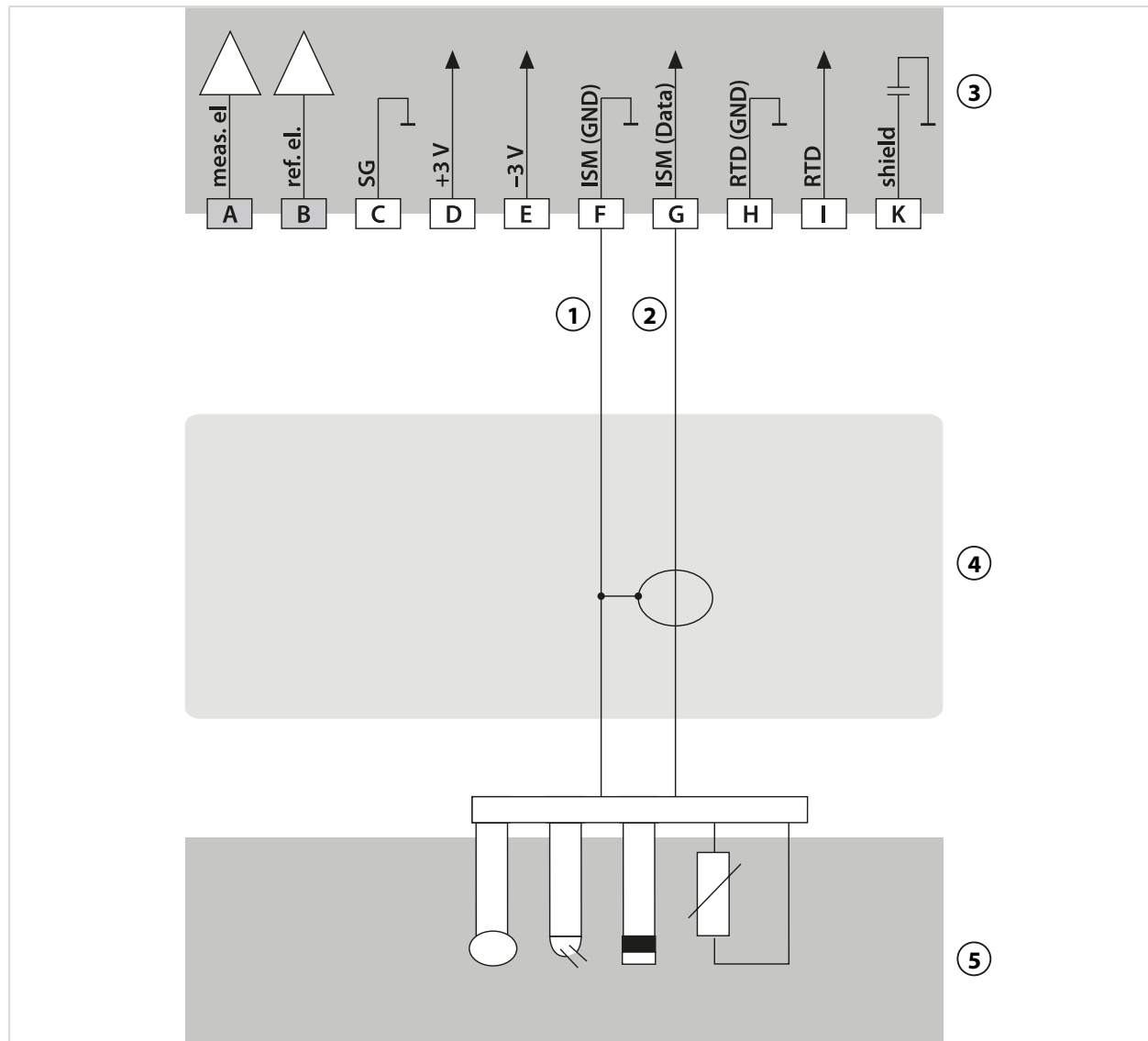

- 1 Schirm
- 2 Seele
- 3 Messmodul pH

- 4 Kabel
- 5 Sensor

14.1.4 Beschaltungsbeispiele konduktive Leitfähigkeit

Beispiel 1 Cond

Messaufgabe: Leitfähigkeit, Temperatur

Sensoren (Prinzip): 4 Elektroden

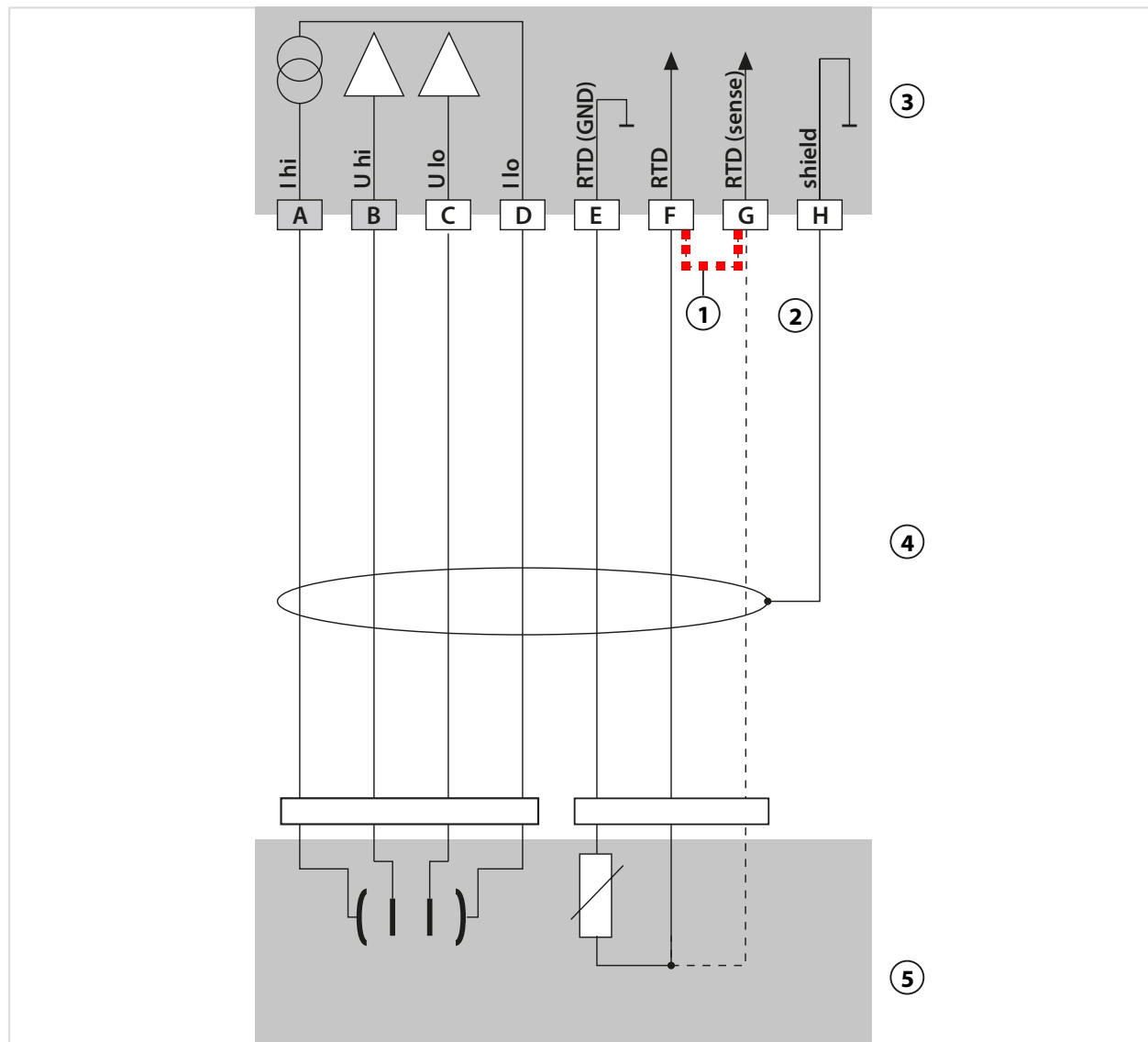

1 Brücke zwischen F und G setzen, wenn ein 2-Leiter-Temperaturfühler verwendet wird!

2 Schirm

4 Kabel

3 Messmodul Cond

5 Sensoren

Beispiel 2 Cond

Messaufgabe: Leitfähigkeit, Temperatur

Sensoren (Prinzip): 2 Elektroden, coaxial

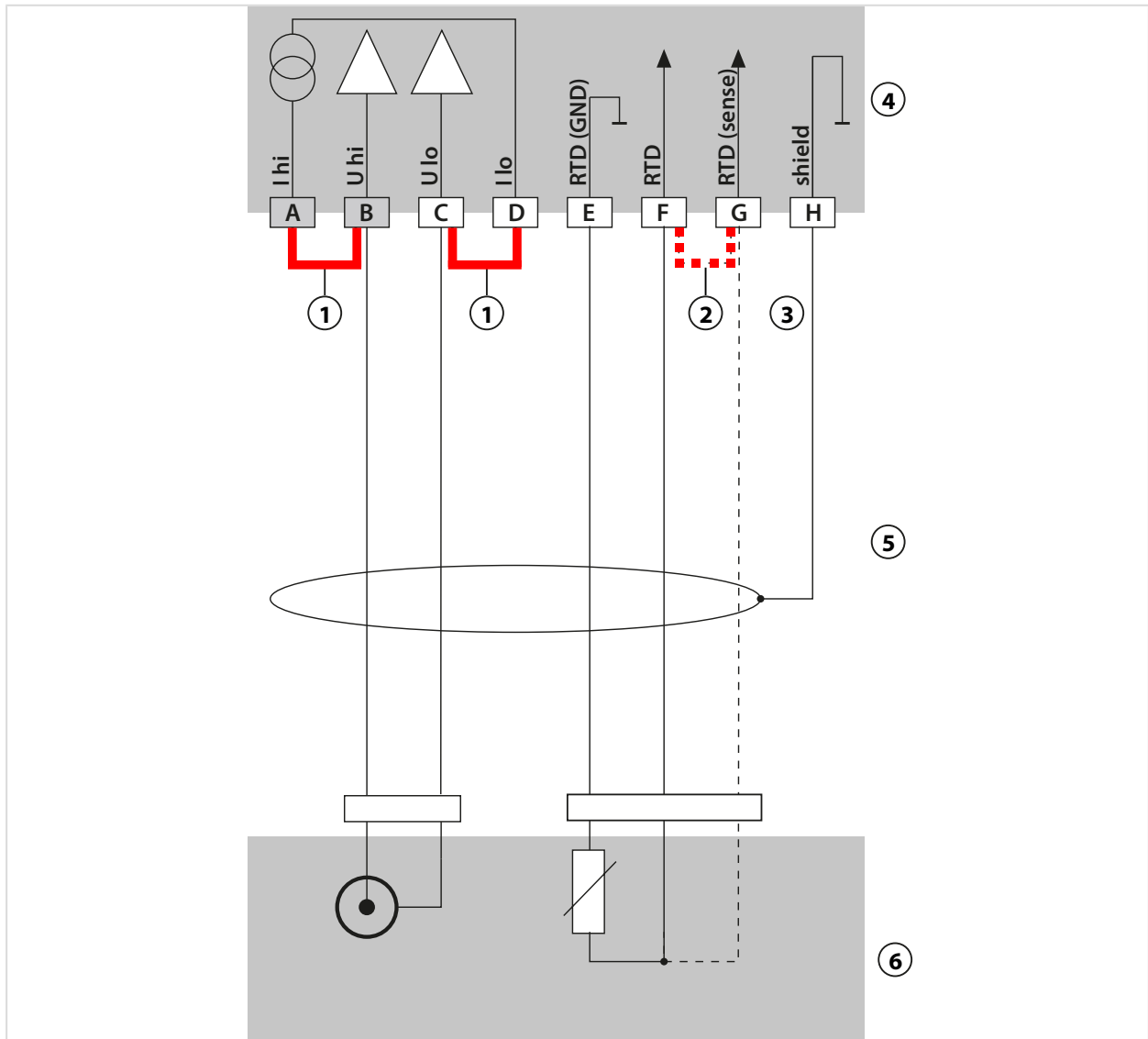

- | | |
|--|------------------|
| 1 Brücke! | 4 Messmodul Cond |
| 2 Brücke zwischen F und G setzen, wenn nur 2-Leiter-Temperaturfühler verwendet wird! | 5 Kabel |
| 3 Schirm | 6 Sensoren |

Beispiel 3 Cond

Messaufgabe: Leitfähigkeit, Temperatur

Sensoren (Beispiel): 2-Elektroden-Sensor SE604, Kabel ZU0645

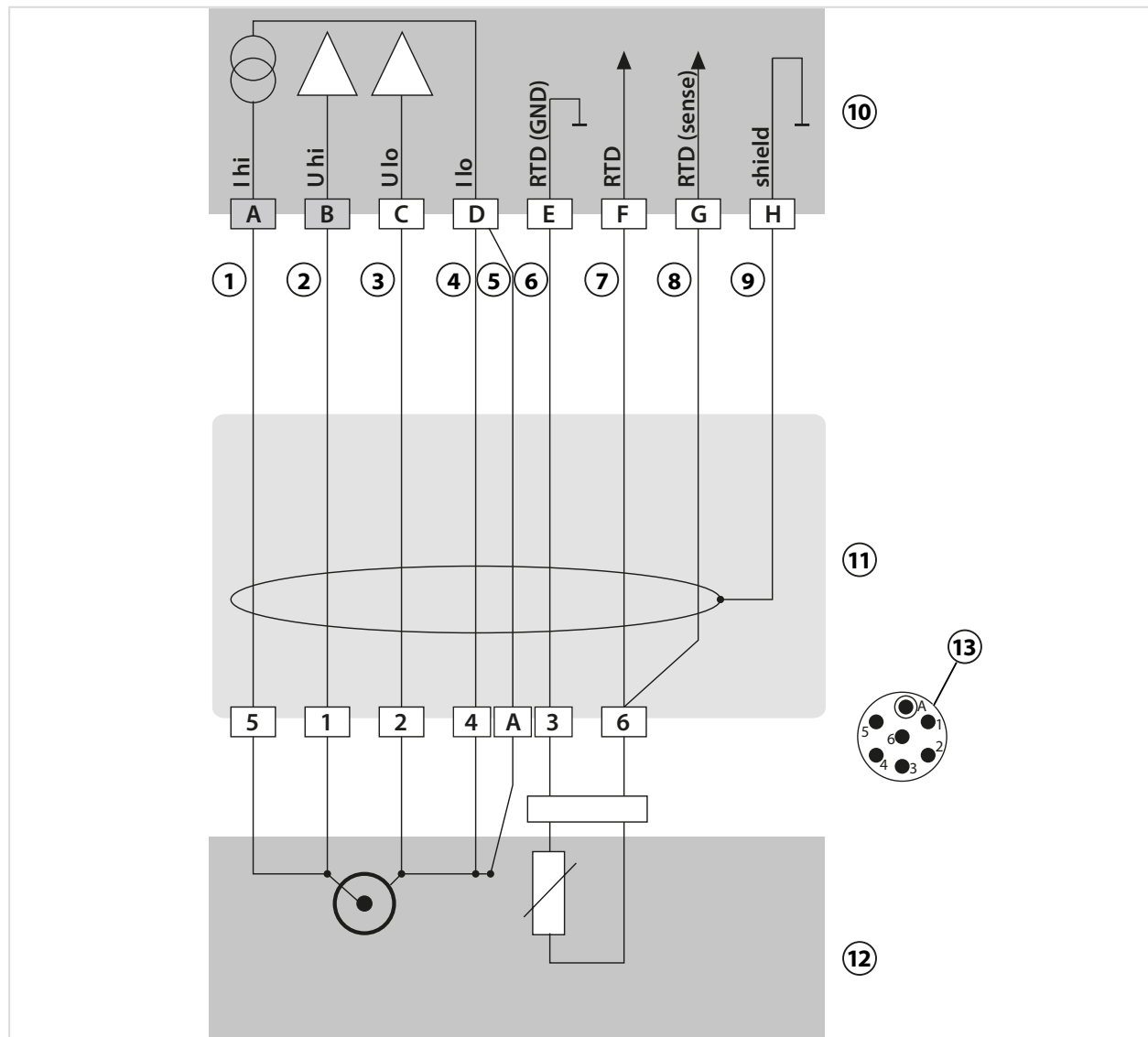

1 Weiß	8 Rot
2 Rosa	9 Schwarz, Schirm
3 Braun	10 Messmodul Cond
4 Grau	11 Kabel
5 Blau	12 Sensoren
6 Grün	13 Stecker Sensorkopf
7 Gelb	

Beispiel 4 Cond

Messaufgabe: Leitfähigkeit, Temperatur

Sensoren (Beispiel): 2-Elektroden-Sensor SE610

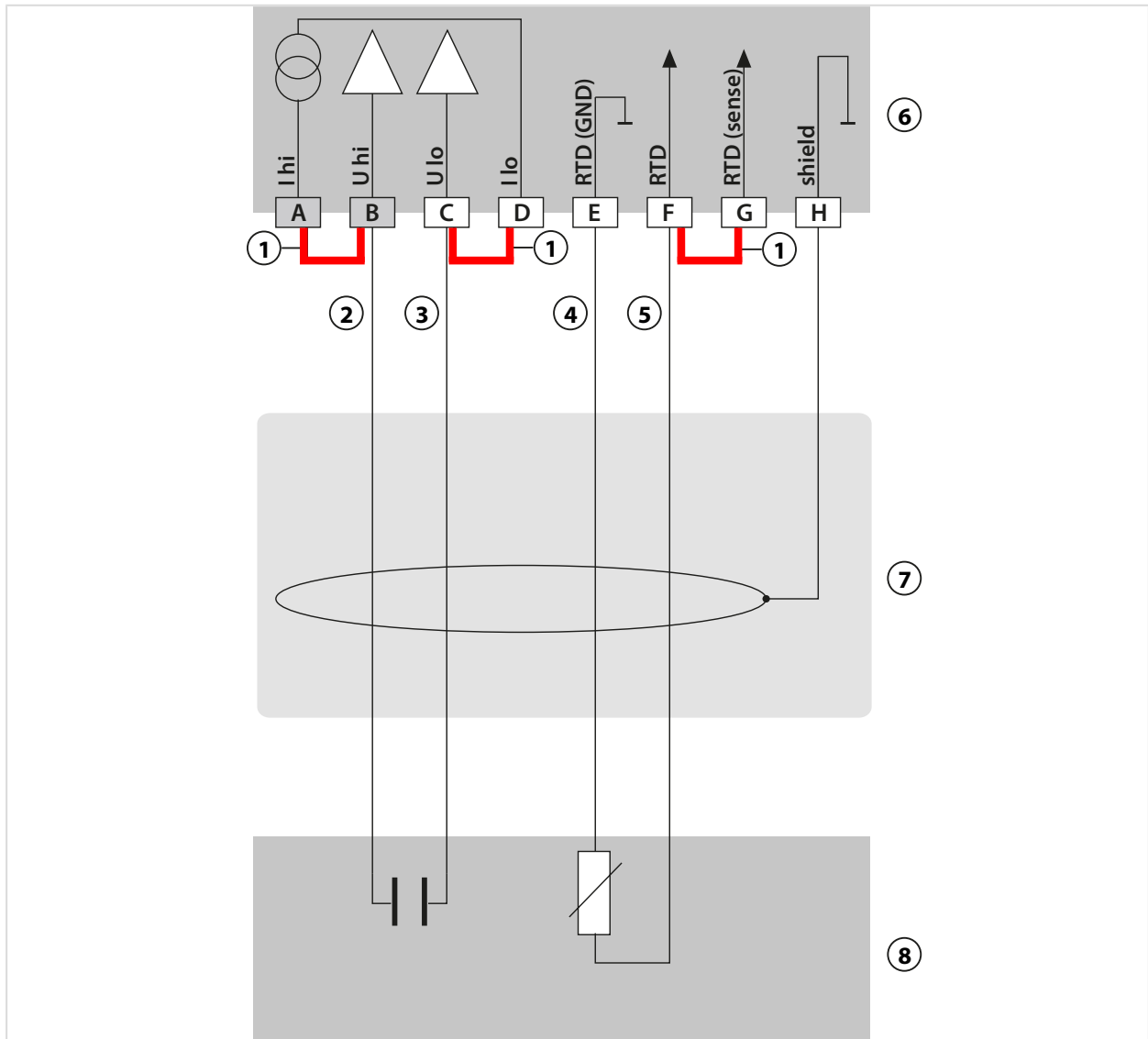

1	Brücke!	5	Gelb
2	Braun	6	Messmodul Cond
3	Weiß	7	Festkabel
4	Grün	8	Sensoren

Beispiel 5 Cond

Messaufgabe:	Leitfähigkeit, Temperatur
Sensoren (Beispiel):	2-Elektroden-Sensor SE620
VP-Kabel	z. B. CA/VP6ST-003A

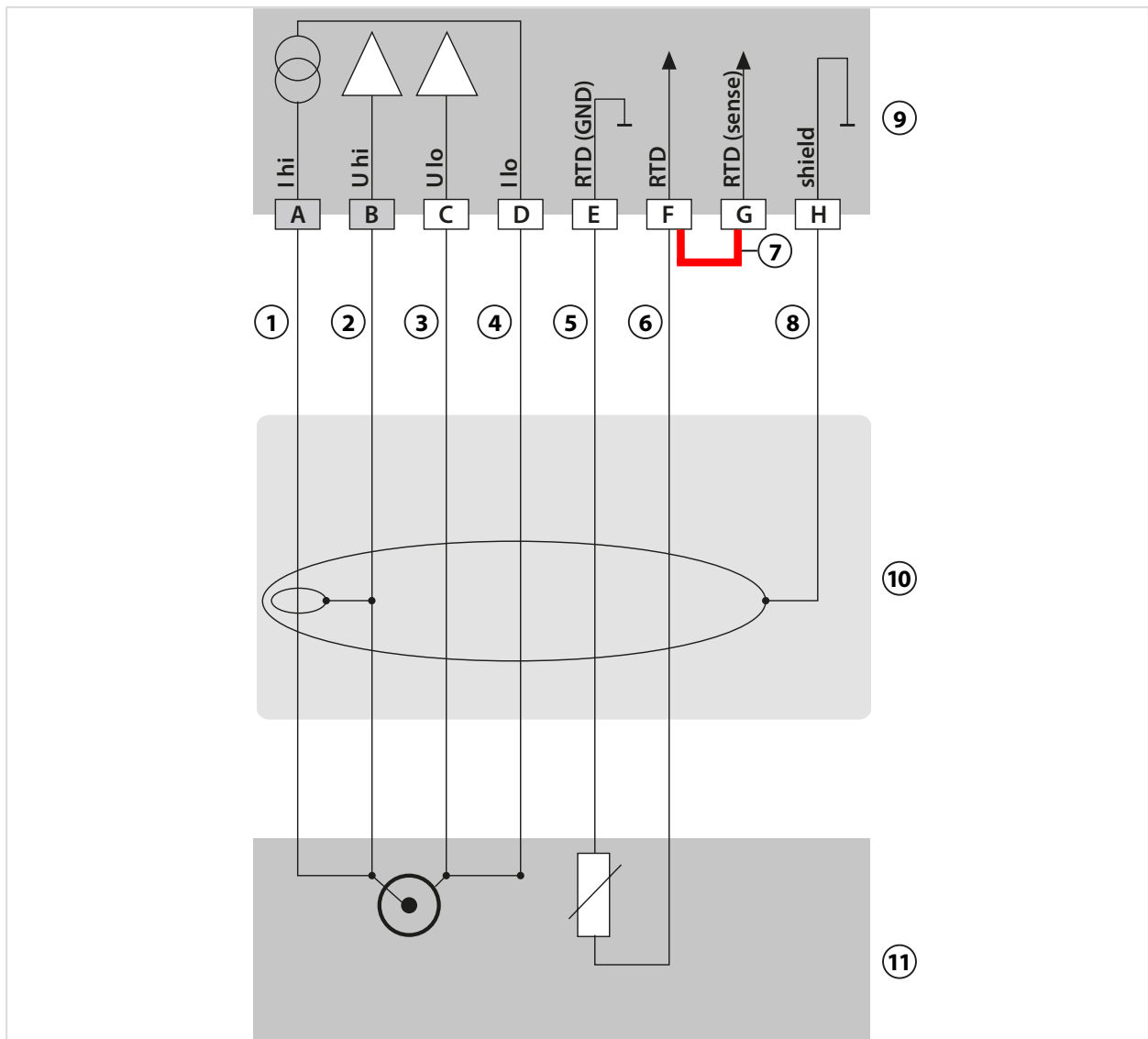

1 Koax Seele	7 Brücke!
2 Koax Schirm	8 Schirm
3 Grau	9 Messmodul Cond
4 Blau	10 VP-Kabel
5 Grün	11 Sensoren
6 Weiß	

Beispiel 6 Cond

Messaufgabe: Leitfähigkeit, Temperatur

Sensoren (Beispiel): 2-Elektroden-Sensor SE630

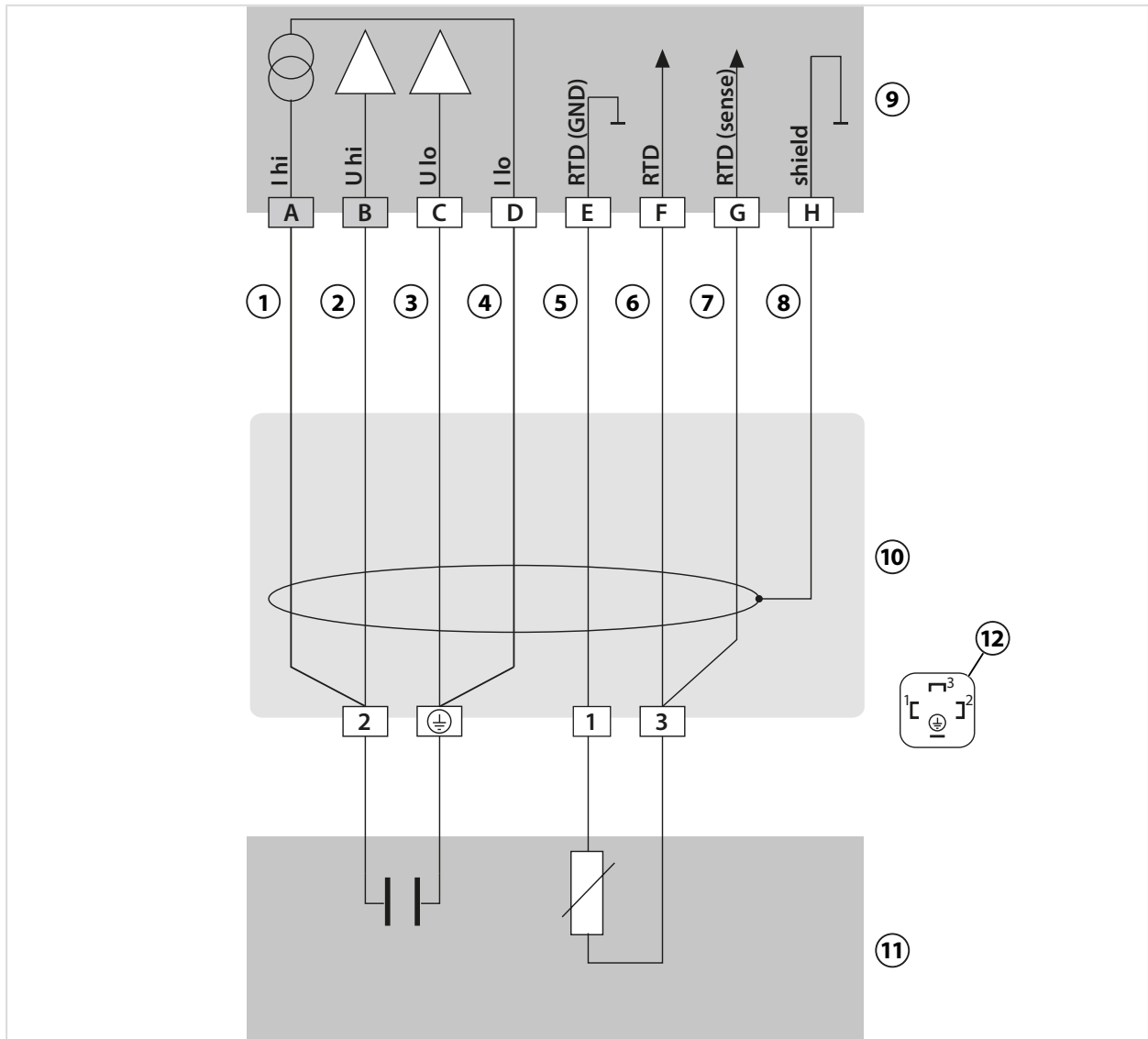

1 Braun	7 Rosa
2 Gelb	8 Schwarz, Schirm
3 Grün	9 Wechselmodul Cond
4 Weiß	10 Kabel
5 Grau	11 Sensoren
6 Rot	12 Steckverbindung Sensorkopf

Beispiel 7 Cond

Messaufgabe: Leitfähigkeit, Temperatur
 Sensoren (Beispiel): 4-Elektroden-Streifensensor SE600 / SE603

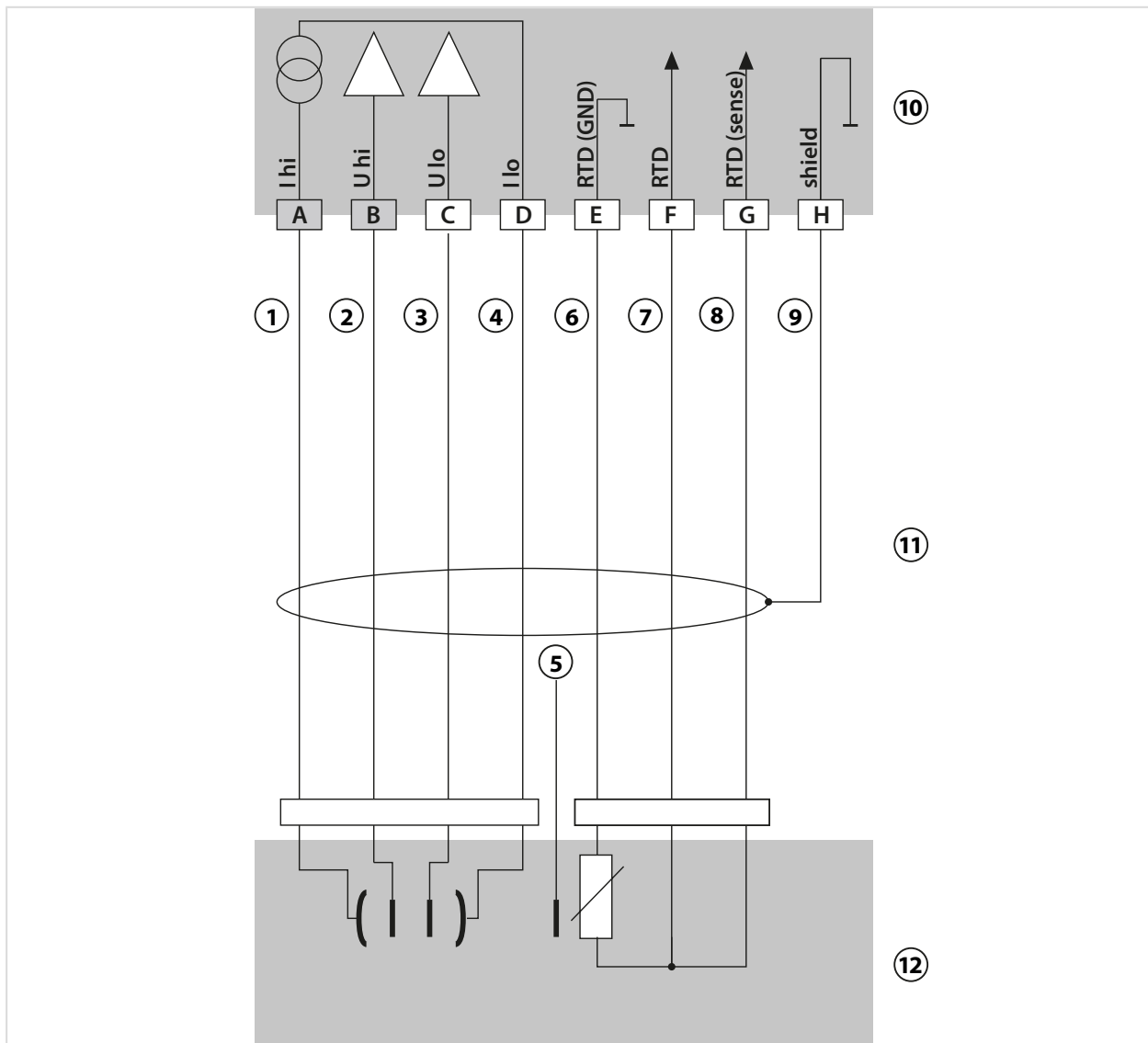

1	Grau	7	Gelb
2	Rosa	8	Grün
3	Blau	9	Schirm gelb/grün
4	Rot	10	Messmodul Cond
5	Braun, nicht anschließen	11	Kabel
6	Weiß/grün	12	Sensoren

14.1.5 Beschaltungsbeispiele induktive Leitfähigkeit

Beispiel 1 Condl

Messaufgabe: Leitfähigkeit induktiv, Temperatur

Sensoren: SE655 oder SE656

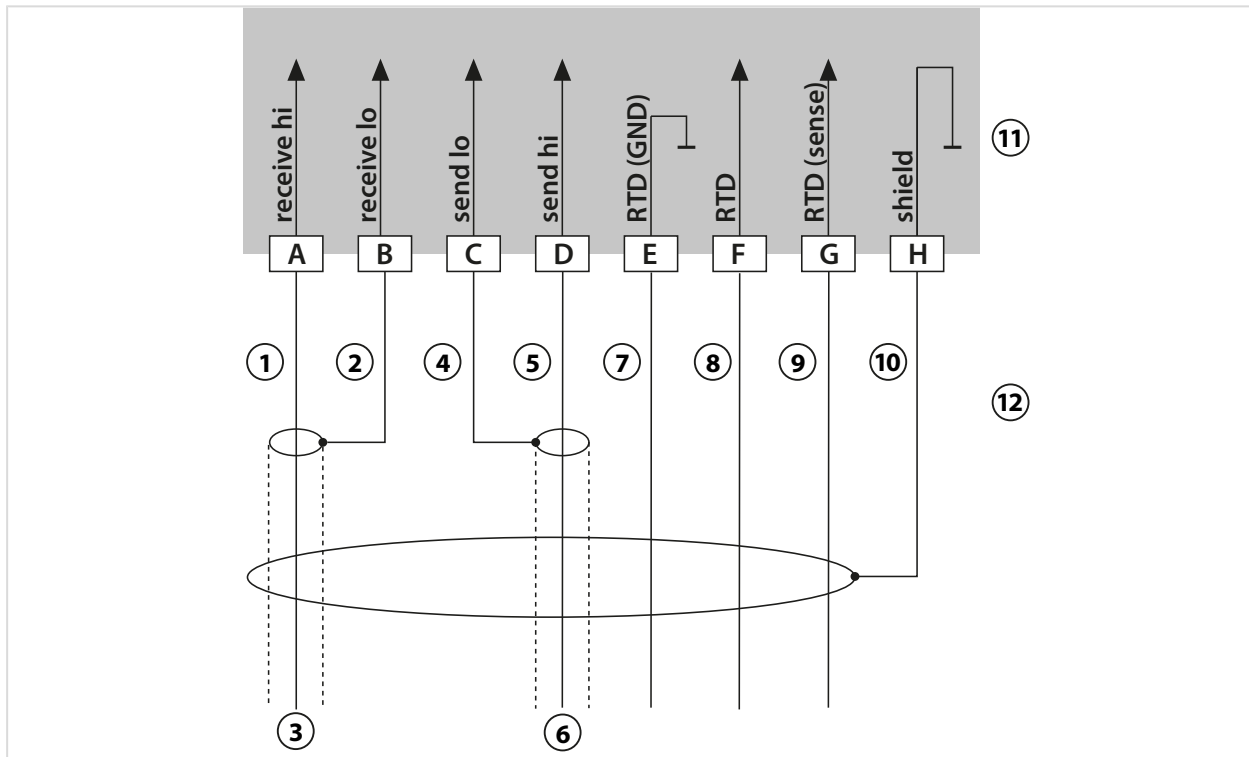

1 Seele	7 Grün
2 Schirm	8 Weiß
3 Koax rot	9 Gelb
4 Schirm	10 Schirm grün/gelb
5 Seele	11 Messmodul Condl
6 Koax weiß	12 Kabel

Beispiel 2 Condi

Messaufgabe: Leitfähigkeit, Temperatur

Sensor: SE660

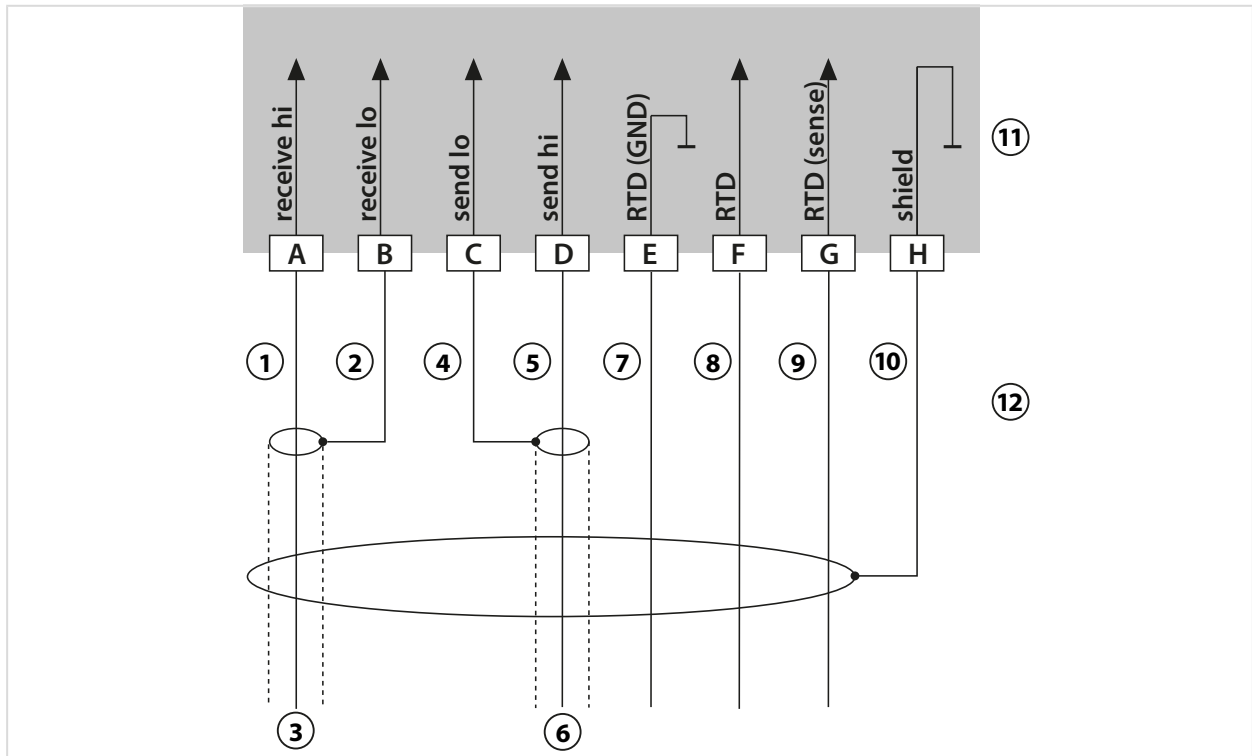

1 Seele	7 Grün
2 Schirm	8 Weiß
3 Koax rot	9 Gelb
4 Schirm	10 Schirm grün/gelb
5 Seele	11 Messmodul Condi
6 Koax schwarz	12 Kabel

14.1.6 Beschaltungsbeispiele Dual-Leitfähigkeit

Beispiel 1 Dual-Leitfähigkeit

Messaufgabe: Dual-Leitfähigkeit, Temperatur

Sensoren A, B: 2x 2-Elektroden-Leitfähigkeitssensor

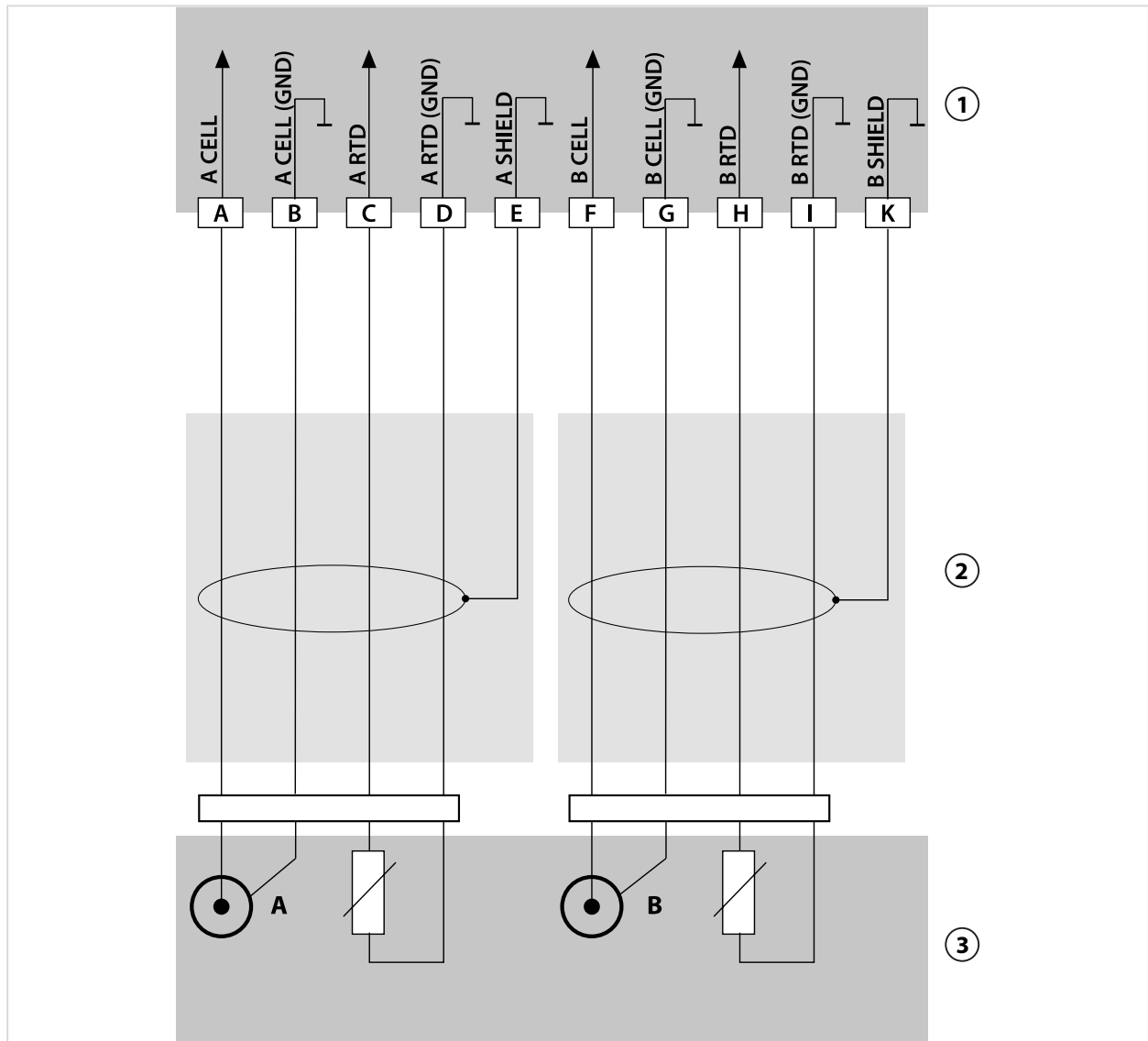

Beispiel 2 Dual-Leitfähigkeit

Messaufgabe: Dual-Leitfähigkeit, Temperatur

Sensoren A, B: 2x 2-Elektroden-Leitfähigkeitssensor SE604

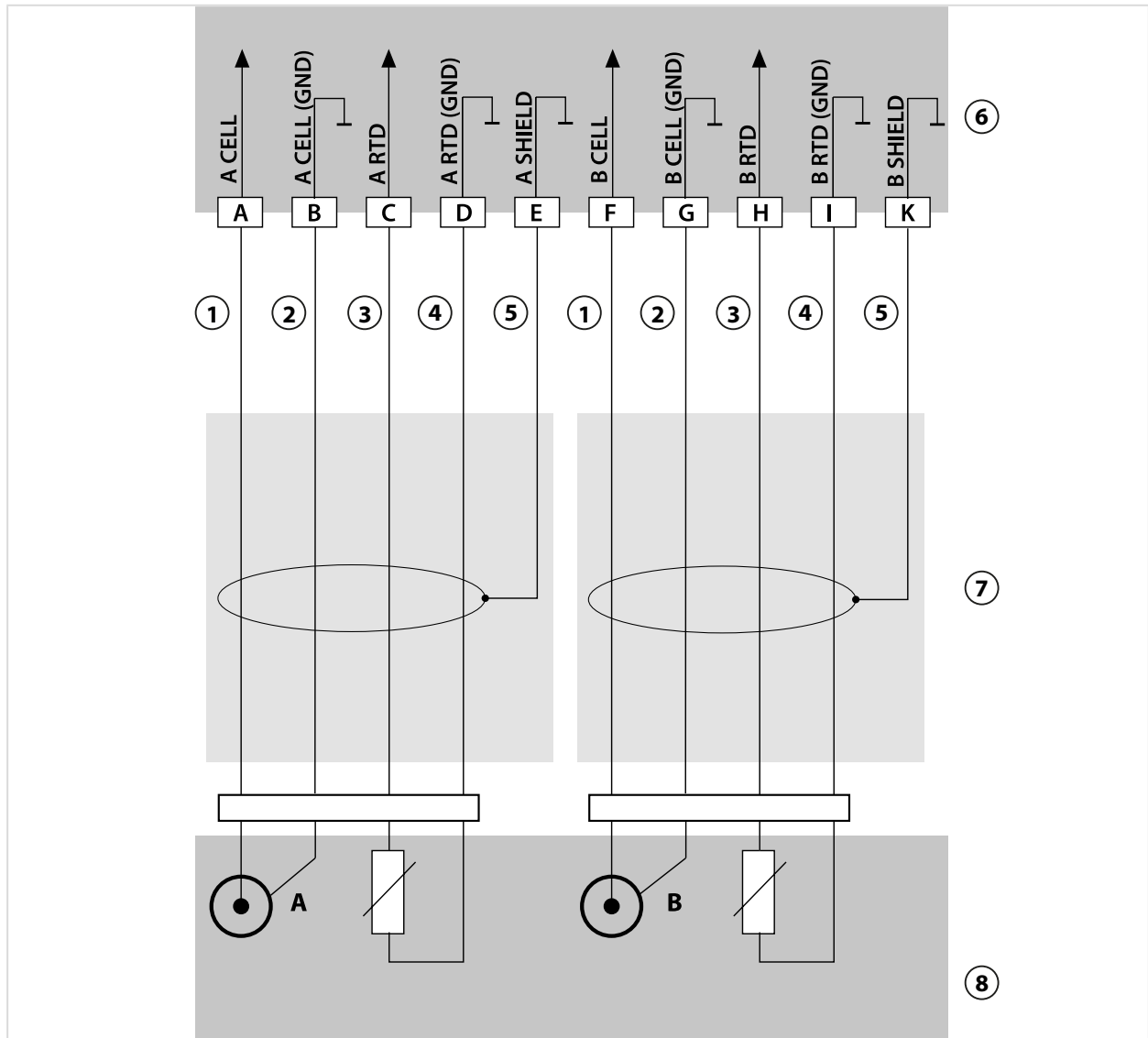

- 1 Weiß/rosa
- 2 Braun/grau
- 3 Gelb/rot
- 4 Grün

- 5 Schwarz
- 6 Modul MK-CC065N
- 7 2x Kabel ZU0645
- 8 Sensoren

Beispiel 3 Dual-Leitfähigkeit

Messaufgabe: Dual-Leitfähigkeit, Temperatur
 Sensoren A, B: 2x 2-Elektroden-Leitfähigkeitssensor SE610

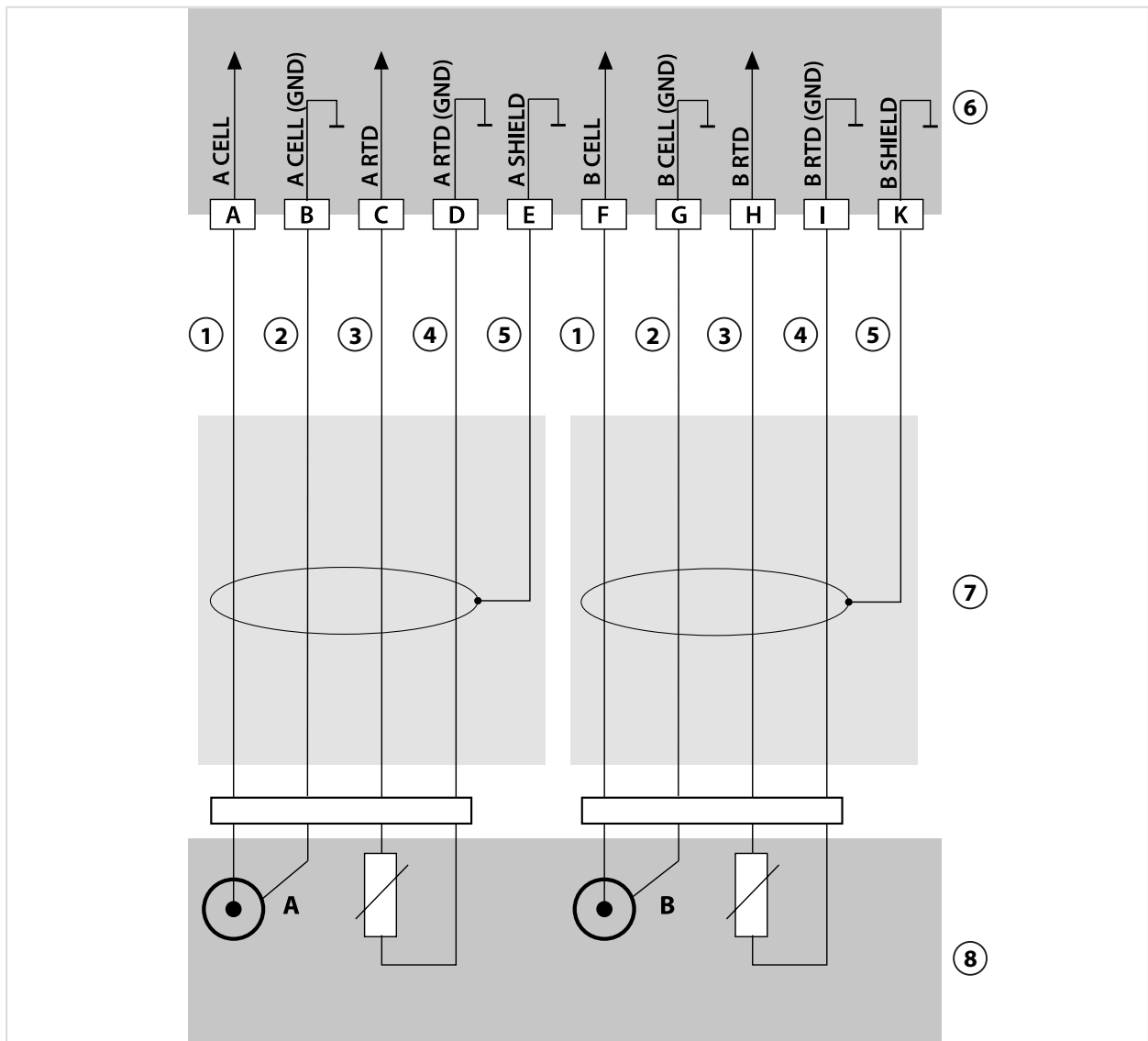

1 Weiß	5 Schwarz
2 Braun	6 Modul MK-CC065N
3 Gelb	7 2x Kabel
4 Grün	8 Sensoren

14.1.7 Beschaltungsbeispiele Sauerstoff

Beschaltungsbeispiel Sauerstoff Standard

Messaufgabe:	Sauerstoff (Standard, amperometrisch)
Sensoren (Beispiel):	z. B. SE706
Kabel (Beispiel):	CA/VP6ST-003A (ZU0313)

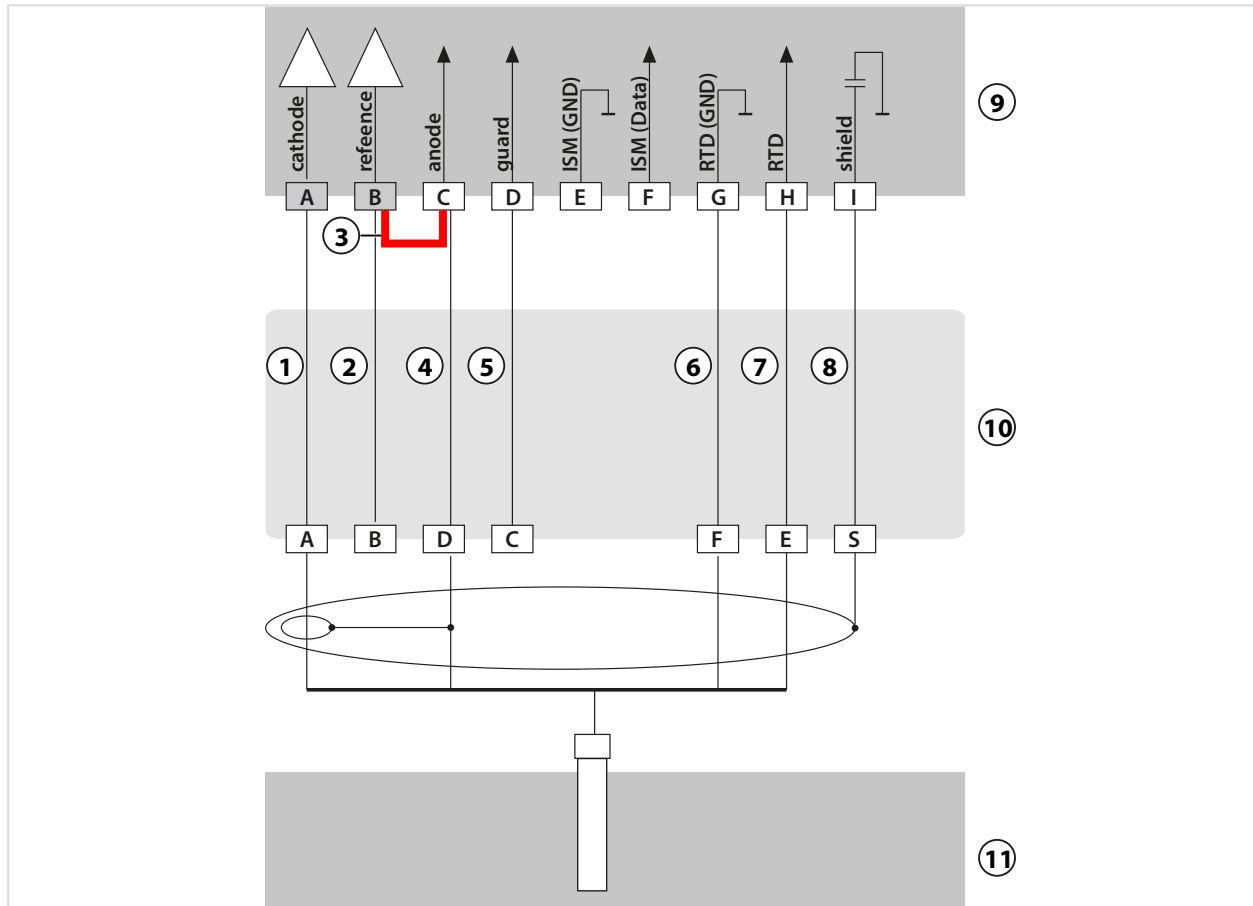

1 Seele	5 Grau
2 Blau	6 Grün
3 Brücke!	7 Weiß
4 Schirm	8 Außenschirm

Beschaltungsbeispiel Sauerstoff-Spurenmessung

Messaufgabe:	Sauerstoff-Spurenmessung, TAN-Option FW-E015
Sensoren (Beispiel):	Typ „01“ (z. B. SE707)
Kabel (Beispiel):	CA/VP6ST-003A (ZU0313)

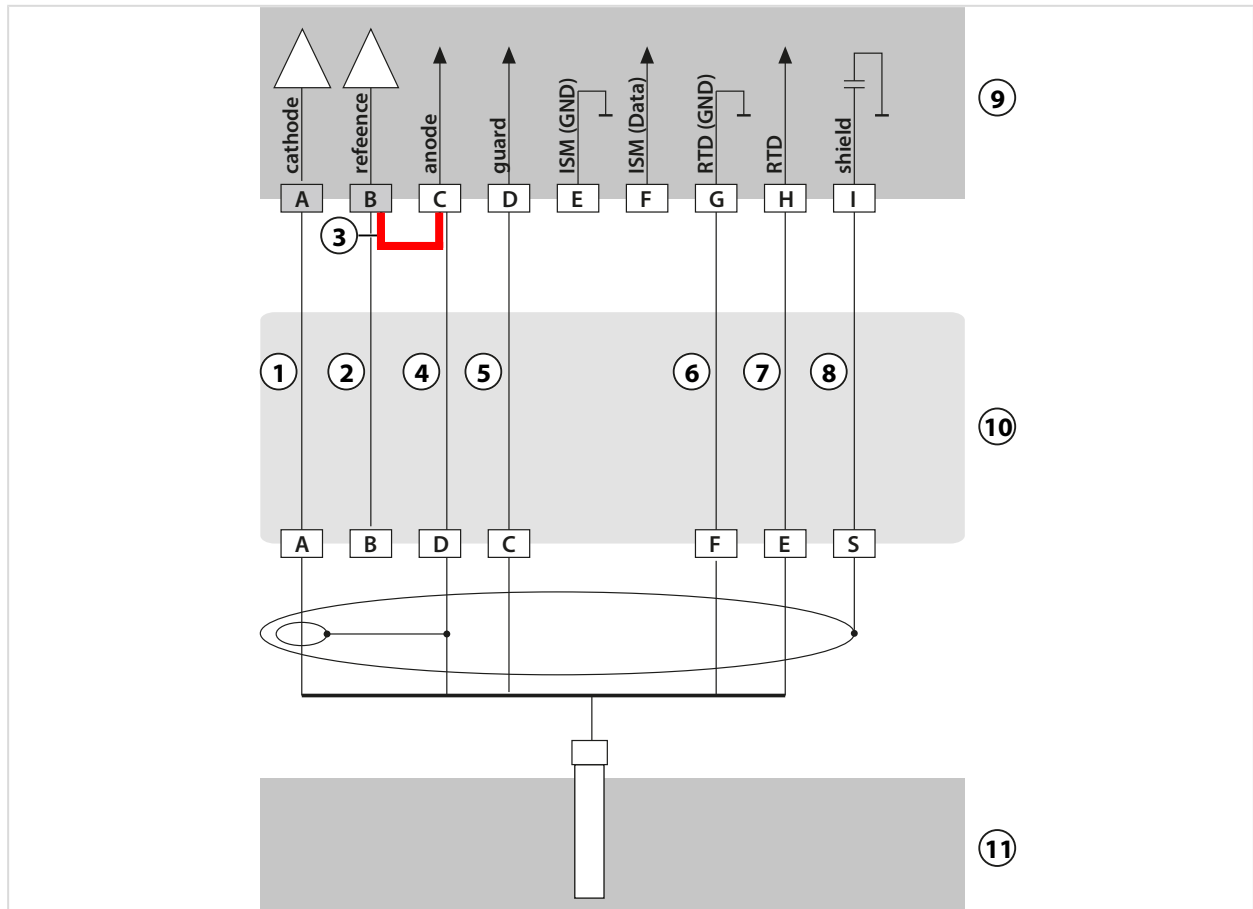

1 Seele	5 Grau
2 Blau	6 Grün
3 Brücke!	7 Weiß
4 Schirm	8 Außenschirm

Beschaltungsbeispiel ISM Sauerstoff

Kanal II, erfordert TAN-Option FW-E053 „Digitale ISM-Sensoren“

Messaufgabe:	Sauerstoff (Standard, amperometrisch)
Sensoren (Beispiel):	InPro 6850i (Mettler-Toledo)
Kabel (Beispiel):	AK9 (Mettler-Toledo)

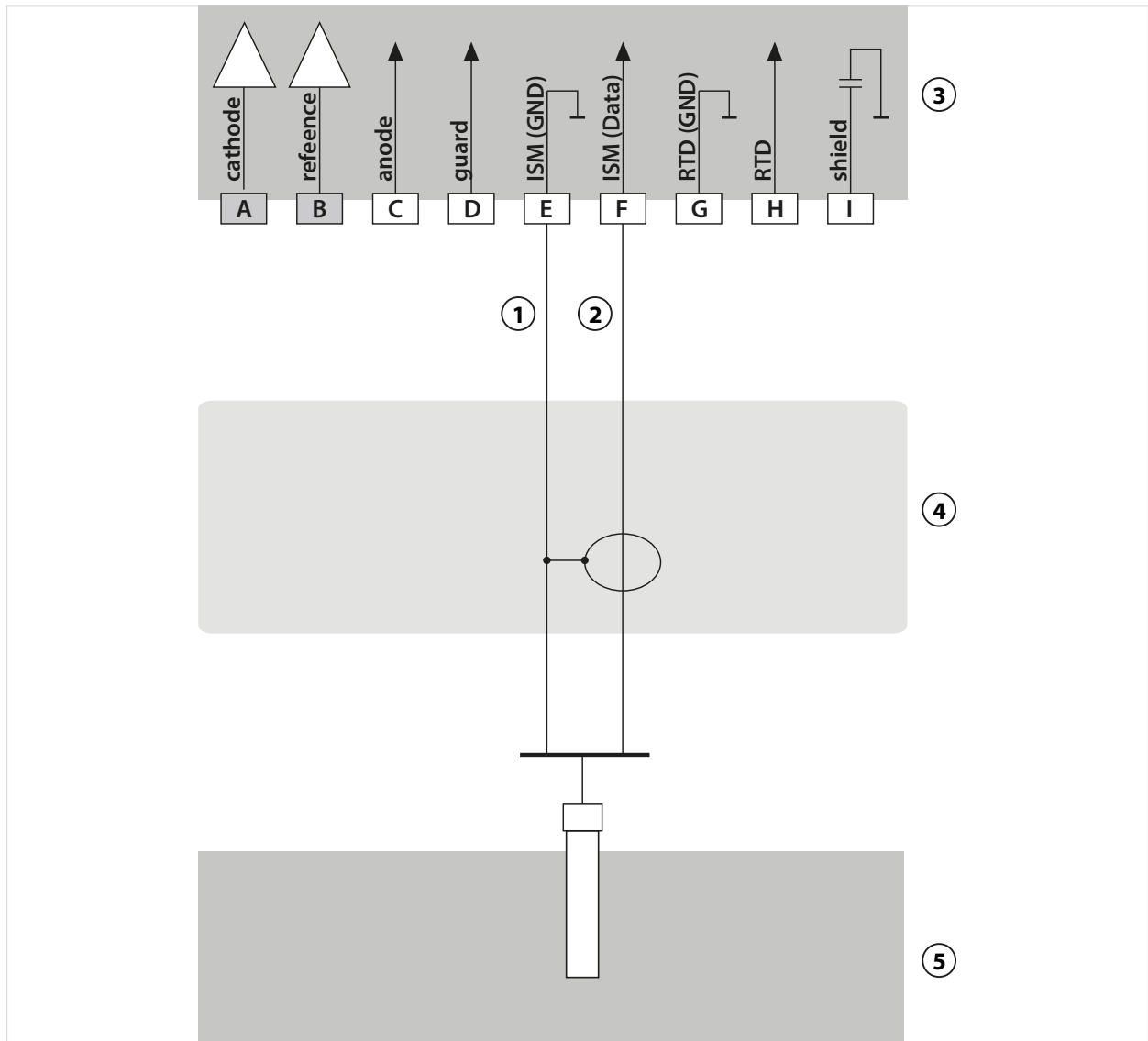

1 Schirm	4 Kabel
2 Seele	5 Sensor
3 Messmodul Sauerstoff	

14.2 Puffertabellen

Puffertabelle Knick CaliMat

Nennwerte hervorgehoben.

°C	pH				
0	2,01	4,05	7,09	9,24	12,58
5	2,01	4,04	7,07	9,16	12,39
10	2,01	4,02	7,04	9,11	12,26
15	2,00	4,01	7,02	9,05	12,13
20	2,00	4,00	7,00	9,00	12,00
25	2,00	4,01	6,99	8,95	11,87
30	2,00	4,01	6,98	8,91	11,75
35	2,00	4,01	6,96	8,88	11,64
40	2,00	4,01	6,96	8,85	11,53
50	2,00	4,01	6,96	8,79	11,31
60	2,00	4,00	6,96	8,73	11,09
70	2,00	4,00	6,96	8,70	10,88
80	2,00	4,00	6,98	8,66	10,68
90	2,00	4,00	7,00	8,64	10,48

Puffertabelle Mettler-Toledo

Nennwerte hervorgehoben.

°C	pH			
0	2,03	4,01	7,12	9,52
5	2,02	4,01	7,09	9,45
10	2,01	4,00	7,06	9,38
15	2,00	4,00	7,04	9,32
20	2,00	4,00	7,02	9,26
25	2,00	4,01	7,00	9,21
30	1,99	4,01	6,99	9,16
35	1,99	4,02	6,98	9,11
40	1,98	4,03	6,97	9,06
45	1,98	4,04	6,97	9,03
50	1,98	4,06	6,97	8,99
55	1,98	4,08	6,98	8,96
60	1,98	4,10	6,98	8,93
65	1,99	4,13	6,99	8,90
70	1,99	4,16	7,00	8,88
75	2,00	4,19	7,02	8,85
80	2,00	4,22	7,04	8,83
85	2,00	4,26	7,06	8,81
90	2,00	4,30	7,09	8,79
95	2,00	4,35	7,12	8,77

Puffertabelle Merck / Riedel

Nennwerte hervorgehoben.

°C	pH				
0	2,01	4,05	7,13	9,24	12,58
5	2,01	4,04	7,07	9,16	12,41
10	2,01	4,02	7,05	9,11	12,26
15	2,00	4,01	7,02	9,05	12,10
20	2,00	4,00	7,00	9,00	12,00
25	2,00	4,01	6,98	8,95	11,88
30	2,00	4,01	6,98	8,91	11,72
35	2,00	4,01	6,96	8,88	11,67
40	2,00	4,01	6,95	8,85	11,54
45	2,00	4,01	6,95	8,82	11,44
50	2,00	4,00	6,95	8,79	11,33
55	2,00	4,00	6,95	8,76	11,19
60	2,00	4,00	6,96	8,73	11,04
65	2,00	4,00	6,96	8,72	10,97
70	2,01	4,00	6,96	8,70	10,90
75	2,01	4,00	6,96	8,68	10,80
80	2,01	4,00	6,97	8,66	10,70
85	2,01	4,00	6,98	8,65	10,59
90	2,01	4,00	7,00	8,64	10,48
95	2,01	4,00	7,02	8,64	10,37

Puffertabelle DIN 19267

Nennwerte hervorgehoben.

°C	pH				
0	1,08	4,67	6,89	9,48	13,95 ¹⁾
5	1,08	4,67	6,87	9,43	13,63 ¹⁾
10	1,09	4,66	6,84	9,37	13,37
15	1,09	4,66	6,82	9,32	13,16
20	1,09	4,65	6,80	9,27	12,96
25	1,09	4,65	6,79	9,23	12,75
30	1,10	4,65	6,78	9,18	12,61
35	1,10	4,65	6,77	9,13	12,45
40	1,10	4,66	6,76	9,09	12,29
45	1,10	4,67	6,76	9,04	12,09
50	1,11	4,68	6,76	9,00	11,89
55	1,11	4,69	6,76	8,96	11,79
60	1,11	4,70	6,76	8,92	11,69
65	1,11	4,71	6,76	8,90	11,56
70	1,11	4,72	6,76	8,88	11,43
75	1,11	4,73	6,77	8,86	11,31
80	1,12	4,75	6,78	8,85	11,19
85	1,12	4,77	6,79	8,83	11,09
90	1,13	4,79	6,80	8,82	10,99
95	1,13 ¹⁾	4,82 ¹⁾	6,81 ¹⁾	8,81 ¹⁾	10,89 ¹⁾

¹⁾ extrapoliert

Puffertabelle NIST Standard (DIN 19266: 2015-05)

Nennwerte hervorgehoben.

°C	pH				
0	1,666	4,000	6,984	9,464	
5	1,668	3,998	6,951	9,395	13,207
10	1,670	3,997	6,923	9,332	13,003
15	1,672	3,998	6,900	9,276	12,810
20	1,675	4,000	6,881	9,225	12,627
25	1,679	4,005	6,865	9,180	12,454
30	1,683	4,011	6,853	9,139	12,289
35	1,688	4,018	6,844	9,102	12,133
37		4,022	6,841	9,088	
38	1,691				12,043
40	1,694	4,027	6,838	9,068	11,984
45					11,841
50	1,707	4,050	6,833	9,011	11,705
55	1,715	4,075	6,834	8,985	11,574
60	1,723	4,091	6,836	8,962	11,449
70	1,743	4,126	6,845	8,921	
80	1,766	4,164	6,859	8,885	
90	1,792	4,205	6,877	8,850	
95	1,806	4,227	6,886	8,833	

Hinweis: Die pH(S)-Werte der einzelnen Chargen der sekundären Referenzmaterialien werden in einem Zertifikat eines akkreditierten Labors dokumentiert, das den entsprechenden Puffermaterialien beigegeben wird. Nur diese pH(S)-Werte dürfen als Standardwerte der sekundären Referenzpuffermaterialien verwendet werden. Entsprechend enthält diese Norm keine Tabelle mit praktisch verwendbaren Standard-pH-Werten. Lediglich zur Orientierung gibt die oben angeführte Tabelle Beispiele für pH(S)-Werte.

Puffertabelle Techn. Puffer nach NIST

Nennwerte hervorgehoben.

°C	pH				
0	1,67	4,00	7,115	10,32	13,42
5	1,67	4,00	7,085	10,25	13,21
10	1,67	4,00	7,06	10,18	13,01
15	1,67	4,00	7,04	10,12	12,80
20	1,675	4,00	7,015	10,06	12,64
25	1,68	4,005	7,00	10,01	12,46
30	1,68	4,015	6,985	9,97	12,30
35	1,69	4,025	6,98	9,93	12,13
40	1,69	4,03	6,975	9,89	11,99
45	1,70	4,045	6,975	9,86	11,84
50	1,705	4,06	6,97	9,83	11,71
55	1,715	4,075	6,97	9,83 ¹⁾	11,57
60	1,72	4,085	6,97	9,83 ¹⁾	11,45
65	1,73	4,10	6,98	9,83* ¹⁾	11,45 ¹⁾
70	1,74	4,13	6,99	9,83 ¹⁾	11,45 ¹⁾
75	1,75	4,14	7,01	9,83 ¹⁾	11,45 ¹⁾
80	1,765	4,16	7,03	9,83 ¹⁾	11,45 ¹⁾
85	1,78	4,18	7,05	9,83 ¹⁾	11,45 ¹⁾
90	1,79	4,21	7,08	9,83 ¹⁾	11,45 ¹⁾
95	1,805	4,23	7,11	9,83 ¹⁾	11,45 ¹⁾

Puffertabelle Hamilton Duracal

Nennwerte hervorgehoben.

°C	pH				
0	1,99	4,01	7,12	10,23	12,58
5	1,99	4,01	7,09	10,19	12,46
10	2,00	4,00	7,06	10,15	12,34
15	2,00	4,00	7,04	10,11	12,23
20	2,00	4,00	7,02	10,06	12,11
25	2,00	4,01	7,00	10,01	12,00
30	1,99	4,01	6,99	9,97	11,90
35	1,98	4,02	6,98	9,92	11,80
40	1,98	4,03	6,97	9,86	11,70
45	1,97	4,04	6,97	9,83	11,60
50	1,97	4,05	6,97	9,79	11,51
55	1,98	4,06	6,98	9,75	11,42
60	1,98	4,08	6,98	9,72	11,33
65	1,98	4,10 ¹⁾	6,99 ¹⁾	9,69 ¹⁾	11,24
70	1,99	4,12 ¹⁾	7,00 ¹⁾	9,66 ¹⁾	11,15
75	1,99	4,14 ¹⁾	7,02 ¹⁾	9,63 ¹⁾	11,06
80	2,00	4,16 ¹⁾	7,04 ¹⁾	9,59 ¹⁾	10,98
85	2,00	4,18 ¹⁾	7,06 ¹⁾	9,56 ¹⁾	10,90
90	2,00	4,21 ¹⁾	7,09 ¹⁾	9,52 ¹⁾	10,82
95	2,00	4,24 ¹⁾	7,12 ¹⁾	9,48 ¹⁾	10,74

1) ergänzte Werte

Puffertabelle Kraft

Nennwerte hervorgehoben.

°C	pH				
0	2,01	4,05	7,13	9,24	11,47 ¹⁾
5	2,01	4,04	7,07	9,16	11,47
10	2,01	4,02	7,05	9,11	11,31
15	2,00	4,01	7,02	9,05	11,15
20	2,00	4,00	7,00	9,00	11,00
25	2,00	4,01	6,98	8,95	10,85
30	2,00	4,01	6,98	8,91	10,71
35	2,00	4,01	6,96	8,88	10,57
40	2,00	4,01	6,95	8,85	10,44
45	2,00	4,01	6,95	8,82	10,31
50	2,00	4,00	6,95	8,79	10,18
55	2,00	4,00	6,95	8,76	10,18 ¹⁾
60	2,00	4,00	6,96	8,73	10,18 ¹⁾
65	2,00	4,00	6,96	8,72	10,18 ¹⁾
70	2,01	4,00	6,96	8,70	10,18 ¹⁾
75	2,01	4,00	6,96	8,68	10,18 ¹⁾
80	2,01	4,00	6,97	8,66	10,18 ¹⁾
85	2,01	4,00	6,98	8,65	10,18 ¹⁾
90	2,01	4,00	7,00	8,64	10,18 ¹⁾
95	2,01	4,00	7,02	8,64	10,18 ¹⁾

Puffertabelle Hamilton A

Nennwerte hervorgehoben.

°C	pH				
0	1,99	4,01	7,12	9,31	11,42
5	1,99	4,01	7,09	9,24	11,33
10	2,00	4,00	7,06	9,17	11,25
15	2,00	4,00	7,04	9,11	11,16
20	2,00	4,00	7,02	9,05	11,07
25	2,00	4,01	7,00	9,00	11,00
30	1,99	4,01	6,99	8,95	10,93
35	1,98	4,02	6,98	8,90	10,86
40	1,98	4,03	6,97	8,85	10,80
45	1,97	4,04	6,97	8,82	10,73
50	1,97	4,05	6,97	8,78	10,67
55	1,98	4,06	6,98	8,75	10,61
60	1,98	4,08	6,98	8,72	10,55
65	1,98	4,10	6,99	8,70	10,49
70	1,99	4,12	7,00	8,67	10,43
75	1,99	4,14	7,02	8,64	10,38
80	2,00	4,16	7,04	8,62	10,33
85	2,00	4,18	7,06	8,60	10,28
90	2,00	4,21	7,09	8,58	10,23
95	2,00	4,24	7,12	8,56	10,18

1) ergänzte Werte

Puffertabelle Hamilton B

Nennwerte hervorgehoben.

°C	pH				
0	1,99	4,01	6,03	9,31	11,42
5	1,99	4,01	6,02	9,24	11,33
10	2,00	4,00	6,01	9,17	11,25
15	2,00	4,00	6,00	9,11	11,16
20	2,00	4,00	6,00	9,05	11,07
25	2,00	4,01	6,00	9,00	11,00
30	1,99	4,01	6,00	8,95	10,93
35	1,98	4,02	6,00	8,90	10,86
40	1,98	4,03	6,01	8,85	10,80
45	1,97	4,04	6,02	8,82	10,73
50	1,97	4,05	6,04	8,78	10,67
55	1,98	4,06	6,06	8,75	10,61
60	1,98	4,08	6,09	8,72	10,55
65	1,98	4,10	6,11	8,70	10,49
70	1,99	4,12	6,13	8,67	10,43
75	1,99	4,14	6,15	8,64	10,38
80	2,00	4,16	6,18	8,62	10,33
85	2,00	4,18	6,21	8,60	10,28
90	2,00	4,21	6,24	8,58	10,23
95	2,00	4,24	6,27	8,56	10,18

Puffertabelle HACH

Nennwerte: 4,01 7,00 10,01 (± 0,02 bei 25 °C)

°C	pH		
0	4,00	7,118	10,30
5	4,00	7,087	10,23
10	4,00	7,059	10,17
15	4,00	7,036	10,11
20	4,00	7,016	10,05
25	4,01	7,00	10,00
30	4,01	6,987	9,96
35	4,02	6,977	9,92
40	4,03	6,97	9,88
45	4,05	6,965	9,85
50	4,06	6,964	9,82
55	4,07	6,965	9,79
60	4,09	6,968	9,76
65	4,10	6,98	9,71
70	4,12	7,00	9,66
75	4,14	7,02	9,63
80	4,16	7,04	9,59
85	4,18	7,06	9,56
90	4,21	7,09	9,52
95	4,24	7,12	9,48

Puffertabelle Ciba (94)

Nennwerte: 2,06 4,00 7,00 10,00

°C	pH			
0	2,04	4,00	7,10	10,30
5	2,09	4,02	7,08	10,21
10	2,07	4,00	7,05	10,14
15	2,08	4,00	7,02	10,06
20	2,09	4,01	6,98	9,99
25	2,08	4,02	6,98	9,95
30	2,06	4,00	6,96	9,89
35	2,06	4,01	6,95	9,85
40	2,07	4,02	6,94	9,81
45	2,06	4,03	6,93	9,77
50	2,06	4,04	6,93	9,73
55	2,05	4,05	6,91	9,68
60	2,08	4,10	6,93	9,66
65	2,07 ¹⁾	4,10 ¹⁾	6,92 ¹⁾	9,61 ¹⁾
70	2,07	4,11	6,92	9,57
75	2,04 ¹⁾	4,13 ¹⁾	6,92 ¹⁾	9,54 ¹⁾
80	2,02	4,15	6,93	9,52
85	2,03 ¹⁾	4,17 ¹⁾	6,95 ¹⁾	9,47 ¹⁾
90	2,04	4,20	6,97	9,43
95	2,05 ¹⁾	4,22 ¹⁾	6,99 ¹⁾	9,38 ¹⁾

Puffertabelle WTW techn. Puffer

Nennwerte hervorgehoben.

°C	pH			
0	2,03	4,01	7,12	10,65
5	2,02	4,01	7,09	10,52
10	2,01	4,00	7,06	10,39
15	2,00	4,00	7,04	10,26
20	2,00	4,00	7,02	10,13
25	2,00	4,01	7,00	10,00
30	1,99	4,01	6,99	9,87
35	1,99	4,02	6,98	9,74
40	1,98	4,03	6,97	9,61
45	1,98	4,04	6,97	9,48
50	1,98	4,06	6,97	9,35
55	1,98	4,08	6,98	
60	1,98	4,10	6,98	
65	1,99	4,13	6,99	
70	2,00	4,16	7,00	
75	2,00	4,19	7,02	
80	2,00	4,22	7,04	
85	2,00	4,26	7,06	
90	2,00	4,30	7,09	
95	2,00	4,35	7,12	

1) extrapoliert

Puffertabelle Reagecon

Nennwerte hervorgehoben.

°C	pH				
0	2,01 ¹⁾	4,01 ¹⁾	7,07 ¹⁾	9,18 ¹⁾	12,54 ¹⁾
5	2,01 ¹⁾	4,01 ¹⁾	7,07 ¹⁾	9,18 ¹⁾	12,54 ¹⁾
10	2,01	4,00	7,07	9,18	12,54
15	2,01	4,00	7,04	9,12	12,36
20	2,01	4,00	7,02	9,06	12,17
25	2,00	4,00	7,00	9,00	12,00
30	1,99	4,01	6,99	8,95	11,81
35	2,00	4,02	6,98	8,90	11,63
40	2,01	4,03	6,97	8,86	11,47
45	2,01	4,04	6,97	8,83	11,39
50	2,00	4,05	6,96	8,79	11,30
55	2,00	4,07	6,96	8,77	11,13
60	2,00	4,08	6,96	8,74	10,95
65	2,00 ¹⁾	4,10 ¹⁾	6,99 ¹⁾	8,70 ¹⁾	10,95 ¹⁾
70	2,00 ¹⁾	4,12 ¹⁾	7,00 ¹⁾	8,67 ¹⁾	10,95 ¹⁾
75	2,00 ¹⁾	4,14 ¹⁾	7,02 ¹⁾	8,64 ¹⁾	10,95 ¹⁾
80	2,00 ¹⁾	4,16 ¹⁾	7,04 ¹⁾	8,62 ¹⁾	10,95 ¹⁾
85	2,00 ¹⁾	4,18 ¹⁾	7,06 ¹⁾	8,60 ¹⁾	10,95 ¹⁾
90	2,00 ¹⁾	4,21 ¹⁾	7,09 ¹⁾	8,58 ¹⁾	10,95 ¹⁾
95	2,00 ¹⁾	4,24 ¹⁾	7,12 ¹⁾	8,56 ¹⁾	10,95 ¹⁾

¹⁾ ergänzte Werte

14.3 Kalibrierlösungen

Kaliumchlorid-Lösungen

(Leitfähigkeit in mS/cm)

Temperatur [°C]	Konzentration ¹⁾		
	0,01 mol/l	0,1 mol/l	1 mol/l
0	0,776	7,15	65,41
5	0,896	8,22	74,14
10	1,020	9,33	83,19
15	1,147	10,48	92,52
16	1,173	10,72	94,41
17	1,199	10,95	96,31
18	1,225	11,19	98,22
19	1,251	11,43	100,14
20	1,278	11,67	102,07
21	1,305	11,91	104,00
22	1,332	12,15	105,94
23	1,359	12,39	107,89
24	1,386	12,64	109,84
25	1,413	12,88	111,8
26	1,441	13,13	113,77
27	1,468	13,37	115,74
28	1,496	13,62	
29	1,524	13,87	
30	1,552	14,12	
31	1,581	14,37	
32	1,609	14,62	
33	1,638	14,88	
34	1,667	15,13	
35	1,696	15,39	
36		15,64	

¹⁾ Datenquelle: K. H. Hellwege (Hrsg.), H. Landolt, R. Börnstein: Zahlenwerte und Funktionen ..., Band 2, Teilband 6

Natriumchlorid-Lösungen

(Leitfähigkeit in mS/cm)

Temperatur [°C]	Konzentration		
	0,01 mol/l ¹⁾	0,1 mol/l ¹⁾	1 mol/l ²⁾
0	0,631	5,786	134,5
1	0,651	5,965	138,6
2	0,671	6,145	142,7
3	0,692	6,327	146,9
4	0,712	6,510	151,2
5	0,733	6,695	155,5
6	0,754	6,881	159,9
7	0,775	7,068	164,3
8	0,796	7,257	168,8
9	0,818	7,447	173,4
10	0,839	7,638	177,9
11	0,861	7,831	182,6
12	0,883	8,025	187,2
13	0,905	8,221	191,9
14	0,927	8,418	196,7
15	0,950	8,617	201,5
16	0,972	8,816	206,3
17	0,995	9,018	211,2
18	1,018	9,221	216,1
19	1,041	9,425	221,0
20	1,064	9,631	226,0
21	1,087	9,838	231,0
22	1,111	10,047	236,1
23	1,135	10,258	241,1
24	1,159	10,469	246,2
25	1,183	10,683	251,3
26	1,207	10,898	256,5
27	1,232	11,114	261,6
28	1,256	11,332	266,9
29	1,281	11,552	272,1
30	1,306	11,773	277,4
31	1,331	11,995	282,7
32	1,357	12,220	288,0
33	1,382	12,445	293,3
34	1,408	12,673	298,7
35	1,434	12,902	304,1
36	1,460	13,132	309,5

¹⁾ Datenquelle: K. H. Hellwege (Hrsg.), H. Landolt, R. Börnstein: Zahlenwerte und Funktionen ..., Band 2, Teilband 6

²⁾ Datenquelle: Prüflösungen gemäß DIN IEC 746, Teil 3 berechnet

14.4 TAN-Optionen

Die im Folgenden beschriebenen Funktionen sind nach Freischaltung der entsprechenden TAN-Option verfügbar. → *Optionsfreigabe, S. 49*

14.4.1 pH-Puffertabelle: Eingabe individueller Puffersatz (FW-E002)

Für die eingebare Puffertabelle muss die Zusatzfunktion FW-E002 per TAN im Gerät aktiviert werden. → *Optionsfreigabe, S. 49*

Ein individueller Puffersatz mit 3 Pufferlösungen kann eingegeben werden. Dazu werden die Puffernennwerte temperaturrichtig für den Temperaturbereich 0 ... 95 °C / 32 ... 203 °F eingegeben, Schrittweite 5 °C/9 °F. Dieser Puffersatz steht dann zusätzlich zu den fest vorgegebenen Standard-Pufferlösungen unter der Bezeichnung „Tabelle“ zur Verfügung.

Bedingungen für den eingebaren Puffersatz:

- Alle Werte müssen im Bereich pH 0 ... 14 liegen.
- Die Differenz zweier benachbarter pH-Werte (Abstand 5 °C) der gleichen Pufferlösung darf maximal 0,25 pH-Einheiten betragen.
- Die Werte der Pufferlösung 1 müssen kleiner sein als die der Pufferlösung 2.
- Der Abstand temperaturgleicher Werte zwischen den beiden Pufferlösungen muss größer sein als 2 pH-Einheiten. Bei fehlerhafter Eingabe wird eine Fehlermeldung ausgegeben.

Zur Pufferanzeige in der Kalibrierung wird immer der pH-Wert bei 25 °C/77 °F herangezogen.

Die Einstellungen werden im Untermenü **Puffertabelle** vorgenommen:

Parametrierung ▶ **Systemsteuerung** ▶ **Puffertabelle**

01. Einzugebenden Puffer auswählen. Es müssen 3 komplette Pufferlösungen in steigender Reihenfolge (z. B. pH 4, 7, 10) eingegeben werden. Mindestabstand der Puffer: 2 pH-Einheiten.
02. Puffernennwert und alle Pufferwerte temperaturrichtig eingeben, mit **enter** bestätigen.

Die Auswahl des individuellen Puffersatzes erfolgt im Menü:

Parametrierung ▶ **[I] [II] ... pH** ▶ **Kal.-Voreinstellungen**

Kalibriermodus : Calimatic

Puffersatz : Tabelle

Puffersatz:

Tragen Sie Ihre Konfigurierdaten ein oder nutzen Sie die Tabelle als Kopiervorlage.

Temperatur (°C)	Puffer 1	Puffer 2
5		
10		
15		
20		
25		
30		
35		
40		
45		
50		
55		
60		
65		
70		
75		
80		
85		
90		
95		

14.4.2 Stromkennlinie (FW-E006)

Für die eingebare Stromkennlinie muss die Zusatzfunktion FW-E006 per TAN im Gerät aktiviert werden. → *Optionsfreigabe, S. 49*

Zuordnung des Ausgangsstroms zur Messgröße in 1-mA-Schritten.

Die Einstellungen erfolgen unter:

Parametrierung ▶ Ein- und Ausgänge ▶ Stromausgänge

01. Untermenü **Stromausgang I1** oder **Stromausgang I2** öffnen.

02. **Verwendung** : Ein

03. **Messgröße** festlegen.

04. **Kennlinie** : Tabelle

✓ Das Untermenü **Tabelle** wird angezeigt.

05. Untermenü **Tabelle** öffnen.

06. Werte für die Messgröße eingeben.

Die Zuordnung der Messgröße muss stetig steigend bzw. fallend erfolgen.

14.4.3 Konzentrationsbestimmung (FW-E009)

Für die Konzentrationsbestimmung muss die Zusatzfunktion FW-E009 per TAN im Gerät aktiviert werden. → *Optionsfreigabe, S. 49*

Aus den gemessenen Leitfähigkeits- und Temperaturwerten wird die Stoffkonzentration in Gewichtsprozent (Gew%) für H_2SO_4 , HNO_3 , HCl, NaOH, NaCl und Oleum bestimmt.

Voraussetzungen zur Konzentrationsbestimmung

Auf den folgenden Seiten sind die Leitfähigkeitsverläufe in Abhängigkeit von der Stoffkonzentration und der Medientemperatur dargestellt.

Für eine zuverlässige Konzentrationsbestimmung müssen folgende Randbedingungen eingehalten werden:

- Die Grundlage der Konzentrationsberechnung ist das Vorliegen eines reinen Zweistoffgemisches (z. B. Wasser-Salzsäure). Bei Anwesenheit anderer gelöster Stoffe, z. B. von Salzen, werden falsche Konzentrationswerte vorgetäuscht.
- Im Bereich kleiner Kurvensteigungen (z. B. an den Bereichsgrenzen) können kleine Änderungen des Leitfähigkeitswerts großen Konzentrationsänderungen entsprechen. Dies führt unter Umständen zu einer unruhigen Anzeige des Konzentrationswerts.
- Da der Konzentrationswert aus den gemessenen Leitfähigkeits- und Temperaturwerten berechnet wird, kommt einer genauen Temperaturmessung große Bedeutung zu. Daher ist auch auf thermisches Gleichgewicht zwischen Leitfähigkeitssensor und Messmedium zu achten.

Die Einstellungen werden im Untermenü **Konzentration** vorgenommen:

Parametrierung ▶ [I] [II] ... Cond(I) ▶ **Konzentration**

01. **Konzentration** : Ein

02. **Medium** auswählen:

NaCl (0-28 %), HCl (0-18 %), NaOH (0-24 %), H_2SO_4 (0-37 %), HNO_3 (0-30 %), H_2SO_4 (89-99 %), HCl (22-39 %), HNO_3 (35-96 %), H_2SO_4 (28-88 %), NaOH (15-50 %), Oleum (12-45 %), Tabelle

Sie können für den Konzentrationswert Grenzen für eine Warnungs- und Ausfallmeldung parametrieren:

Parametrierung ▶ [I] [II] ... Cond(I) ▶ Meldungen ▶ Meldungen Konzentration → *Meldungen, S. 86*

Vorgabe einer speziellen Konzentrationslösung für die Leitfähigkeitsmessung

Für eine kundenspezifische Lösung können 5 Konzentrationswerte A-E in einer Matrix mit 5 vorzuziehenden Temperaturwerten 1-5 eingegeben werden. Dazu werden zuerst die 5 Temperaturwerte eingegeben, anschließend die zugehörigen Leitfähigkeitswerte für jede der Konzentrationen A-E.

Diese Lösungen stehen dann zusätzlich zu den fest vorgegebenen Standard-Lösungen unter der Bezeichnung "Tabelle" zur Verfügung.

Die Einstellungen werden in der Systemsteuerung im Untermenü Konzentrationstabelle vorgenommen:

Parametrierung ▶ Systemsteuerung ▶ Konzentrationstabelle

01. Temperatur 1 bis 5 eingeben.

02. Werte für Konzentration A-E temperaturrichtig eingeben.

Hinweis: Die Temperaturen müssen steigend sein (Temp. 1 ist die kleinste, Temp. 5 die größte Temperatur).

Die Konzentrationen müssen steigend sein (Konz. A ist die kleinste, Konz. E die größte Konzentration). Die Tabellenwerte A1 ... E1, A2 ... E2 usw. müssen innerhalb der Tabelle alle steigend oder fallend sein. Es dürfen keine Wendepunkte existieren.

Falsche Tabelleneinträge werden mit einem Ausrufezeichen im roten Dreieck markiert.

Die verwendete Tabelle hat die Form einer 5x5-Matrix:

	Konz. A	Konz. B	Konz. C	Konz. D	Konz. E
Temp. 1	A1	B1	C1	D1	E1
Temp. 2	A2	B2	C2	D2	E2
Temp. 3	A3	B3	C3	D3	E3
Temp. 4	A4	B4	C4	D4	E4
Temp. 5	A5	B5	C5	D5	E5

Die Auswahl der Konzentrationstabelle erfolgt im Menü:

Parametrierung ▶ [I] [II] ... Cond(I) ▶ Kal.-Voreinstellungen

Kalibriermodus : Automatik

Kal.-Lösung : Tabelle

Konzentrationsverläufe

Leitfähigkeit [mS/cm] in Abhängigkeit von Stoffkonzentration [Gew%] und Medientemperatur [°C]

Natriumchloridlösung NaCl

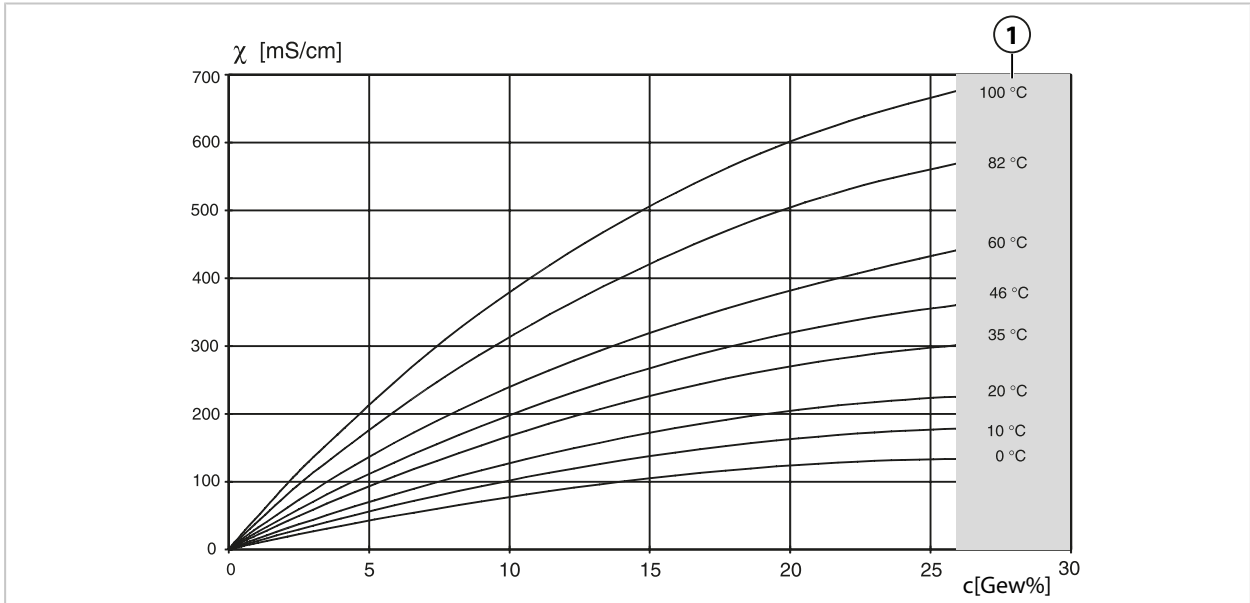

1 Bereich, in dem keine Konzentrationsbestimmung möglich ist.

Salzsäure HCl

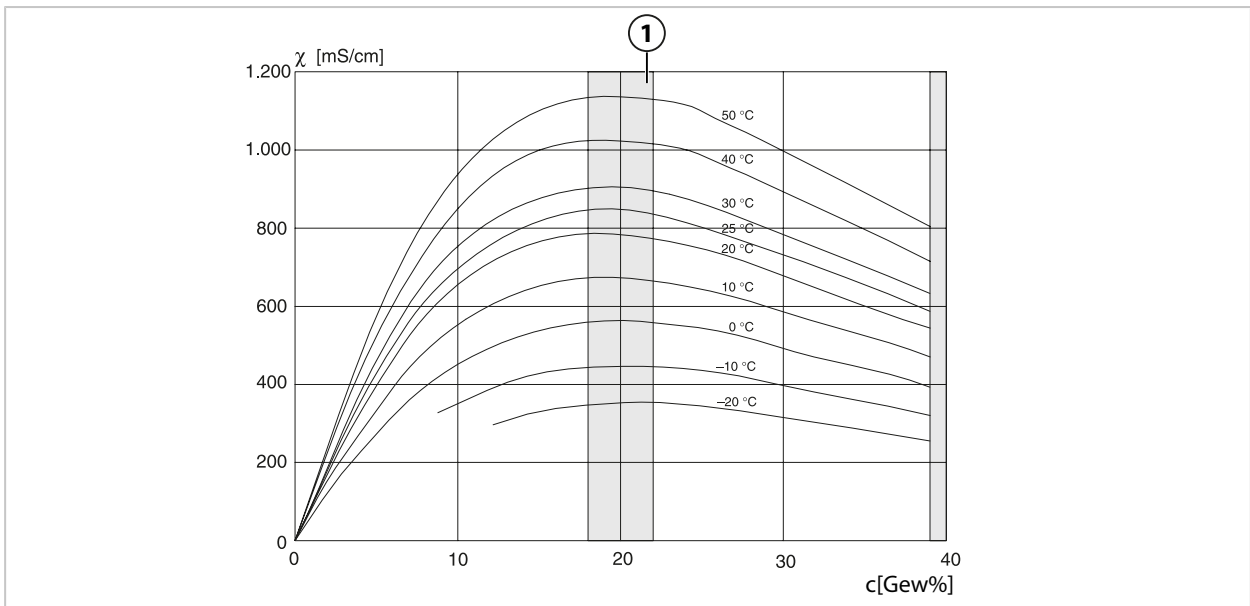

1 Bereich, in dem keine Konzentrationsbestimmung möglich ist.

Natronlauge NaOH

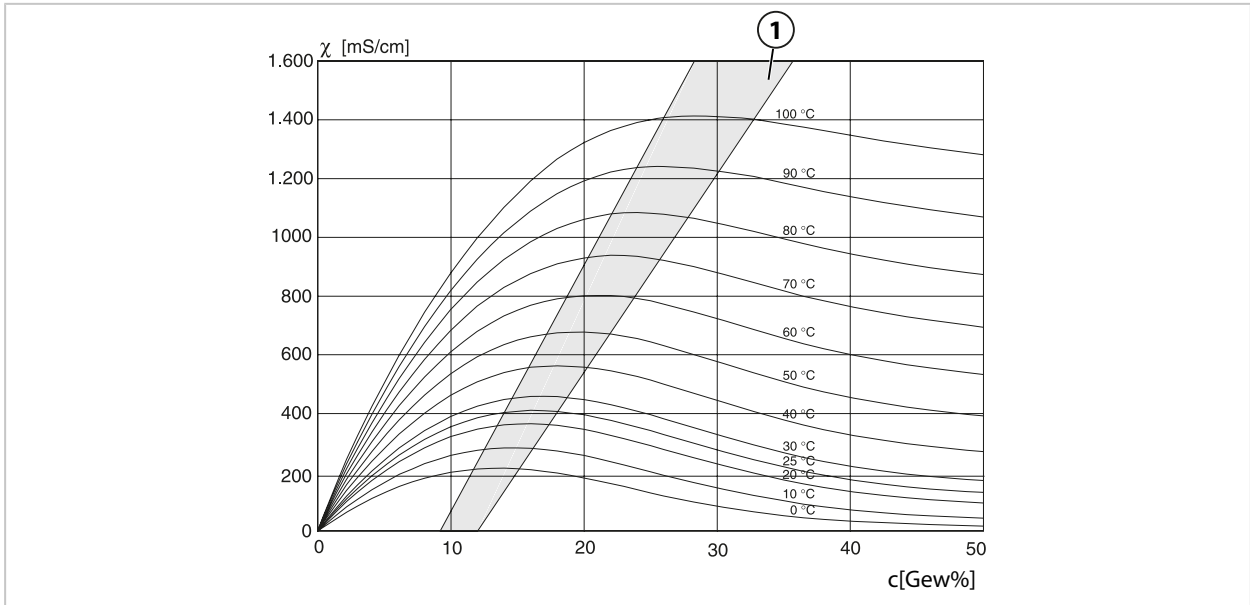

1 Bereich, in dem keine Konzentrationsbestimmung möglich ist.

Schwefelsäure H₂SO₄

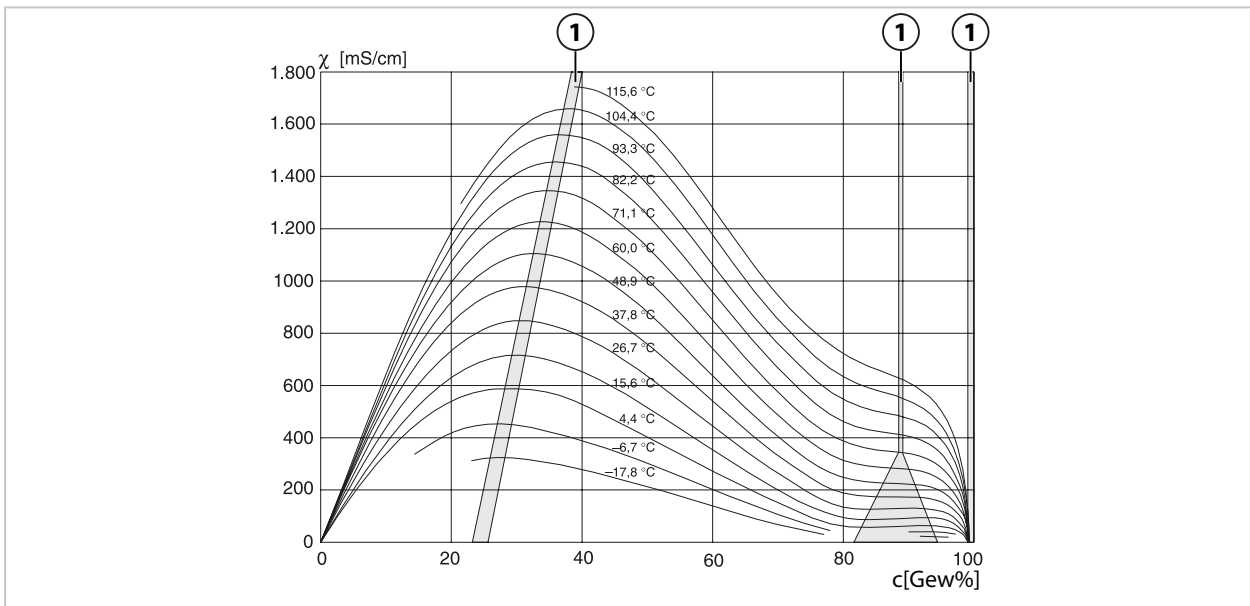

1 Bereich, in dem keine Konzentrationsbestimmung möglich ist.

Salpetersäure HNO₃

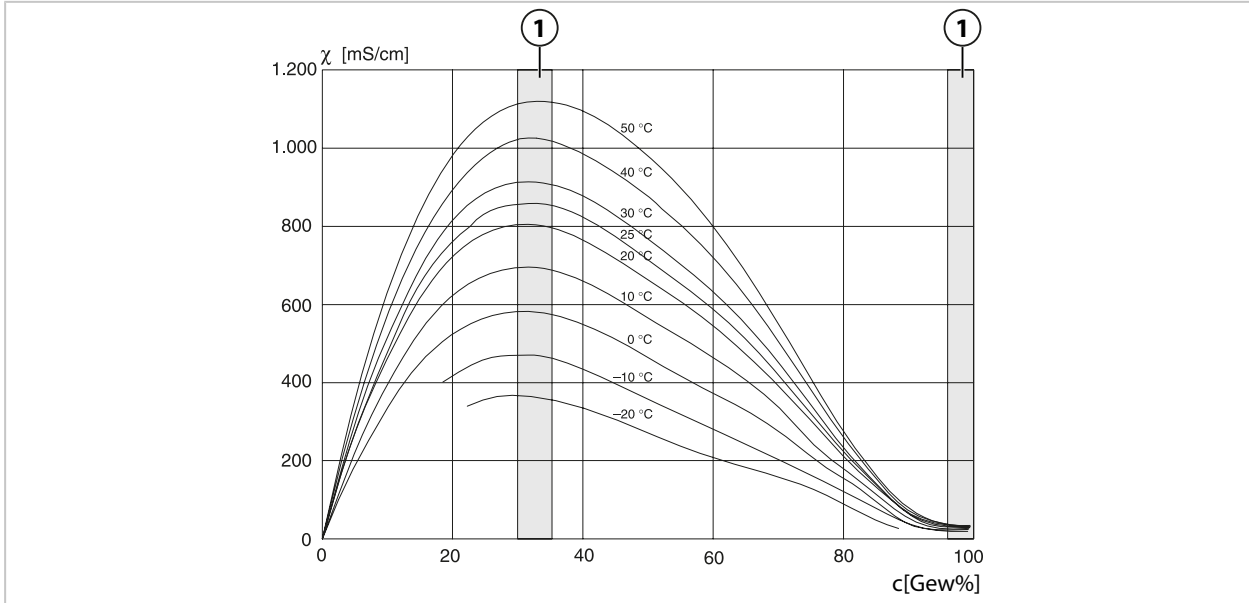

1 Bereich, in dem keine Konzentrationsbestimmung möglich ist.

Oleum H₂SO₄•SO₃

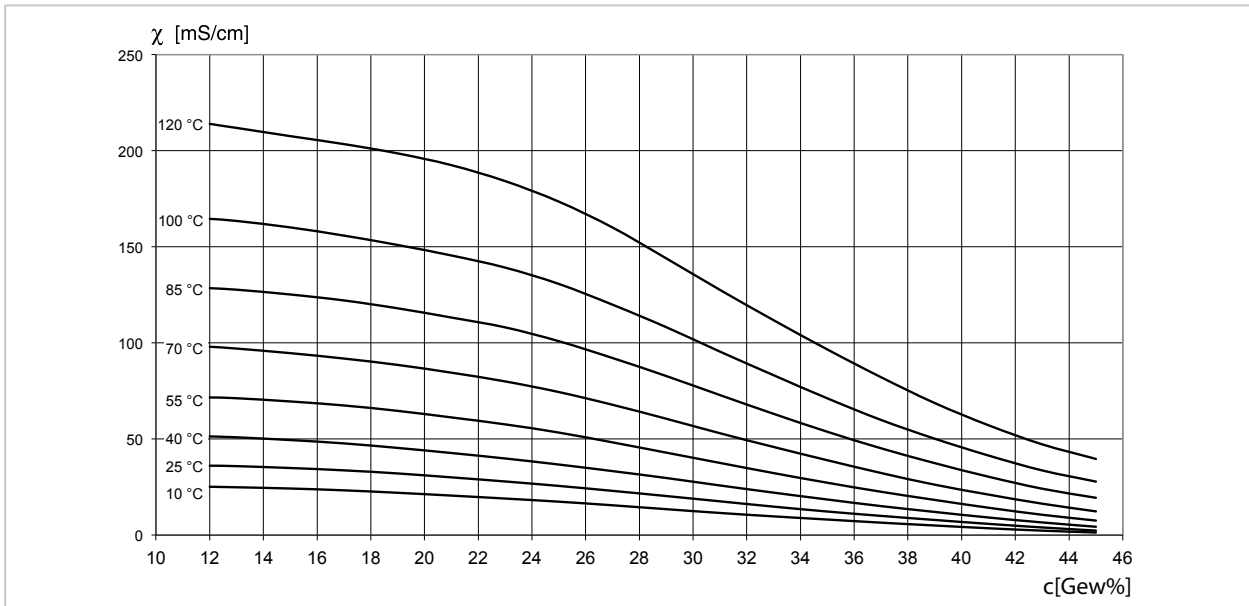

1 Bereich, in dem keine Konzentrationsbestimmung möglich ist.

14.4.4 Pfaudler-Sensoren (FW-E017)

Diese Option ermöglicht die simultane Messung von pH-Wert und Temperatur mit Pfaudler-pH-Sensoren oder pH-Sensoren mit von 7 abweichendem Nullpunkt und/oder Steilheit, z. B. pH-Sensoren mit Nullpunkt bei pH 4,6.

Hierzu muss die Zusatzfunktion FW-E017 per TAN im Gerät aktiviert werden. → *Optionsfreigabe, S. 49*

Bei Verwendung von analogen Sensoren vor der Messung durchführen:

01. Den verwendeten Sensortyp auswählen:

Parametrierung ▶ [II] Analog pH ▶ Sensordaten → *Sensordaten, S. 70*

02. Die vom Hersteller des Sensors mitgelieferten Daten für den nominellen Nullpunkt und die nominelle Steilheit eingeben:

Parametrierung ▶ [II] Analog pH ▶ Sensordaten ▶ Sensorüberwachung Details

03. Parameter auswählen.

04. Überwachung : „Individuell“

✓ Die Werte für „Nominell“, „Min.“, „Max.“ können eingegeben werden.
Vorgabewerte bei Auswahl „Auto“ s. Tabelle unten.

05. Kalibriermodus „Dateneingabe“ auswählen:

Kalibrierung ▶ [II] Analog pH → *Kalibriermodus: Dateneingabe, S. 128*

✓ Der pH_{is}-Wert für den Isothermenschnittpunkt kann eingegeben werden.

06. Bei Bedarf können im Anschluss weitere Kalibrierungen durchgeführt werden. Der im Kalibriermodus „Dateneingabe“ eingegebene pH_{is}-Wert bleibt hierbei gespeichert.

Hinweis: Bei Anschluss einer Pfaudler-Email-Elektrode werden die Daten aus dem Sensor ausgelesen bzw. sind auf Standardwerte gesetzt. Menüeingaben sind nicht erforderlich und sind daher unterdrückt.

Die nominellen Werte für Nullpunkt und Steilheit dienen dazu, dass die Sensorüberwachungs- und Kalibriereinrichtungen (Sensoface, Calimatic) bestimmungsgemäß arbeiten können. Sie ersetzen nicht die Justierung (Kalibrierung)!

Voreinstellungen für Steilheit, Nullpunkt, Sensocheck Bezugselektrode

Parametrierung ▶ [II] Analog pH ▶ Sensordaten ▶ Sensorüberwachung Details :

Überwachung: „Auto“

Ausgewählter Sensortyp	Pfaudler Standard	Pfaudler Diff.	Glas-El. Diff.
Nom. Steilheit	59,2 mV/pH	59,2 mV/pH	59,2 mV/pH
Nom. Nullpunkt	pH 1,50	pH 10,00	pH 7,00
Sensocheck Bezugselektrode	500 kΩ	30 MΩ	120 MΩ

Typische Werte

Diese Werte geben lediglich einen Anhaltspunkt. Die genauen Werte werden vom Hersteller des Sensors mitgeliefert.

Sensor	Pfaudler-Email-Sensoren (Angaben Pfaudler)	Sensoren mit absoluter pH-Messmethode und Bezugssystem Ag/AgCl	Sensoren mit absoluter pH-Messmethode und Bezugssystem Ag/Ac (Silberacetat)	Differential-pH-Sensoren
Nom. Steilheit	55 mV/pH	55 mV/pH	55 mV/pH	55 mV/pH
Nom. Nullpunkt	pH 8,65	pH 8,65	pH 1,35	pH 7 ... 12
pH _{is}	pH 1,35	pH 1,35	pH 1,35	pH 3,00

Hinweis: Weitere Informationen zur Funktion, Montage, Kalibrierung/Justierung, Parametrierung siehe Betriebsanleitung des entsprechenden Sensors.

Isothermenschnittpunkt

Der Isothermenschnittpunkt ist der Schnittpunkt zweier Kalibriergeraden bei zwei verschiedenen Temperaturen. Die Koordinaten dieses Schnittpunkts werden als U_{is} und pH_{is} bezeichnet. Der Isothermenschnittpunkt bleibt für jeden Sensor konstant.

Er kann temperaturabhängig Messfehler verursachen, die jedoch durch Kalibrieren bei Messtemperatur oder bei konstanter, geregelter Temperatur vermieden werden.

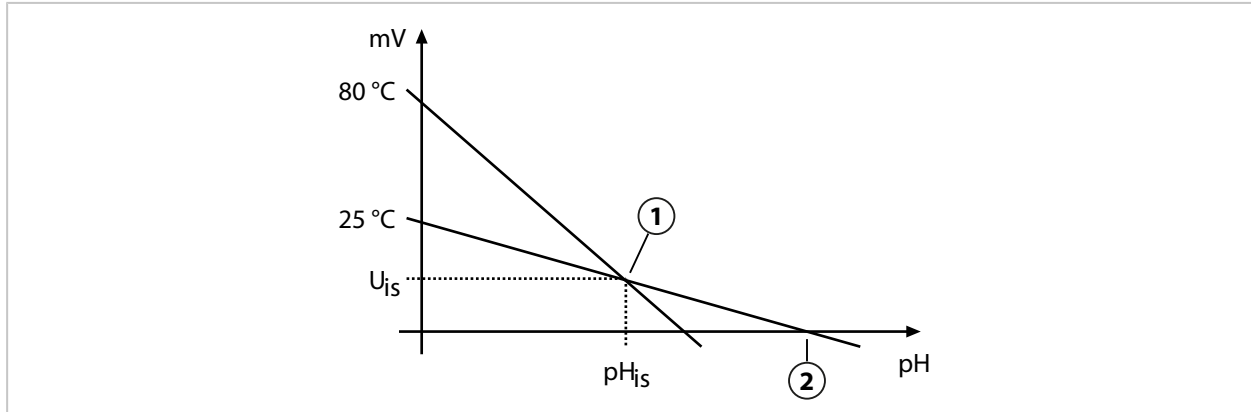

1 Isothermenschnittpunkt

2 Nullpunkt

14.4.5 Verrechnungsblöcke (FW-E020)

Nach Aktivierung der TAN-Option FW-E020 stehen zwei Verrechnungsblöcke zur Verfügung, die vorhandene Messgrößen zu neuen Größen verrechnen können. → *Optionsfreigabe, S. 49*

Zusätzlich wird der allgemeine Gerätestatus (NAMUR-Signale) berücksichtigt.

Aus den vorhandenen Messgrößen werden berechnet:

- Messwert-Differenz (Auswahl abhängig vom Sensor)
- Ratio (Verhältnis)
- Passage (Durchlassvermögen)
- Rejection (Rückhaltevermögen)
- Deviation (Abweichung)
- pH-Wert-Berechnung aus Dual-Leitfähigkeitsmessung (s. unten)
- User-Spec (DAC): Anwenderspezifikation

Alle durch die Verrechnungsblöcke erzeugten neuen Größen können auf den Stromausgängen und der Messwertanzeige ausgegeben werden.

Verrechnungsblock aktivieren und parametrieren

Voraussetzungen

- Mindestens zwei Sensoren sind angeschlossen.
- Die TAN-Option FW-E020 ist aktiviert.

Handlungsschritte

01. Parametrierung ▶ Systemsteuerung ▶ Verrechnungsblöcke

02. Messgrößenkombination auswählen.

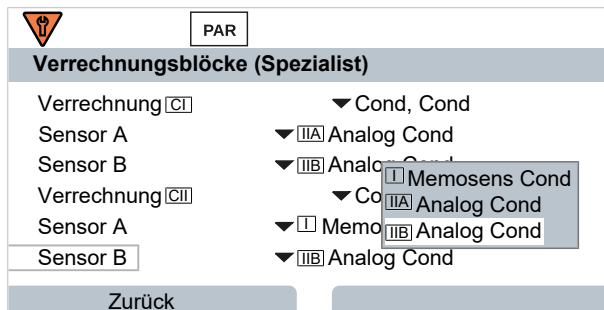

03. 2x **Softkey links: Zurück**

04. Mit **Pfeiltaste** nach unten scrollen und Verrechnungsblock auswählen.

Verrechnungsblöcke werden in der Parametrierung wie Module angezeigt, mit dem Zusatz [CI] bzw. [CII]:

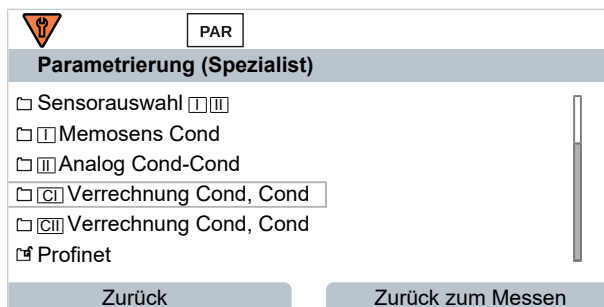

05. Verrechnungsblock parametrieren.

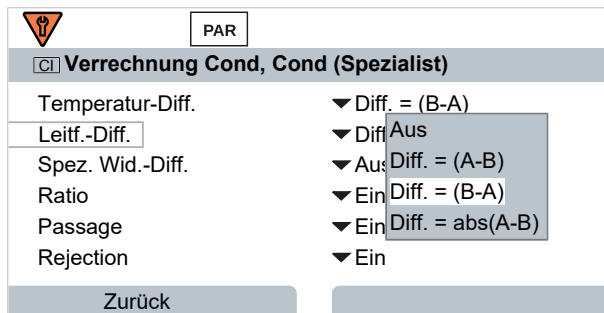

Messgrößenkombinationen im Verrechnungsblock

Messgrößenkombinationen	Verrechnungsblock	Vom Verrechnungsblock berechnete Größen	
pH + pH	pH/pH	Temperatur-Differenz	°C
		pH-Wert-Differenz	pH
		Redox-Differenz	mV
		pH-Spannungs-Differenz	mV
Cond + Cond CondI + CondI Cond + CondI	Cond/Cond	Temperatur-Differenz	°C
		Leitfähigkeits-Differenz	S/cm
		Spez.-Widerstands-Differenz	Ω*cm
		Ratio (Verhältnis)	S/cm [%]
		Passage (Durchlassvermögen)	S/cm [%]
		Rejection (Rückhaltevermögen)	S/cm [%]
		Deviation (Abweichung)	S/cm [%]
		pH-Wert	pH
Oxy + Oxy	Oxy/Oxy	Sättigung %Air-Differenz	%Air
		Sättigung %O ₂ -Differenz	%O ₂
		Konz. (Liquid)-Differenz	mg/l
		Konz. (Gas)-Differenz	%Vol
		Temperatur-Differenz	°C

Berechnungsformeln

Messgröße	Berechnungsformel	Bereich	Messspanne
Differenz (im Menü wählbar)	Diff. = A - B	Messgröße	Messgröße
	Diff. = B - A		
	Diff. = abs(A - B)		
Ratio (nur Cond/Cond)	Cond A / Cond B	0,00 ... 19,99	0,10
Passage (nur Cond/Cond)	Cond B / Cond A · 100	0,00 ... 199,9	10 %
Rejection (nur Cond/Cond)	(Cond A - Cond B) / Cond A · 100	-199,9 ... 199,9	10 %
Deviation (nur Cond/Cond)	(Cond B - Cond A) / Cond A · 100	-199,9 ... 199,9	10 %

Bei der Verrechnung Cond/Cond ist es möglich, aus den gemessenen Leitfähigkeitswerten einen pH-Wert zu ermitteln. Die Einstellungen werden im Untermenü **pH-Wert** vorgenommen:

Einstellbare Parameter für die pH-Wert-Berechnung

Parametrierung ▶ [CI/II] Verrechnung Cond/Cond ▶ pH-Wert

Verwendung	Aus, pH-VGB-S-006, pH-Variable
Bei Auswahl pH-VGB-S-006:	
Alkalisierungsmittel	NaOH: $11 + \log((\text{COND A} - \text{COND B} / 3) / 243)$ NH ₃ : $11 + \log((\text{COND A} - \text{COND B} / 3) / 273)$ LiOH: $11 + \log((\text{COND A} - \text{COND B} / 3) / 228)$
Alkalisierung	Aus, Ein
Ionentauscher	Aus, Ein
Filtervolumen	Eingabe des Filtervolumens in l
Harzkapazität	Eingabe der Harzkapazität
Nutzungsgrad	Eingabe des Nutzungsgrads in %
Bei Auswahl pH-Variable:	
Eingabe von Coefficient C, Faktor 1 ... 3	

Anwendungsbeispiel

pH-Wert-Berechnung aus Dual-Leitfähigkeitsmessung

Bei der Überwachung von Kesselspeisewasser in Kraftwerken lässt sich aus einer Dual-Leitfähigkeitsmessung unter bestimmten Voraussetzungen der pH-Wert errechnen. Hierzu wird der Leitwert des Kesselspeisewassers vor und nach dem Ionenaustauscher gemessen. Diese häufig angewandte Methode der indirekten pH-Wert-Messung ist relativ wartungsarm und hat folgenden Vorteil:

Eine reine pH-Wert-Messung in Reinstwasser ist sehr kritisch. Kesselspeisewasser ist ein ionenarmes Medium. Das erfordert den Einsatz einer Spezialelektrode, die laufend kalibriert werden muss und in der Regel keine hohe Standzeit besitzt.

Zur Leitfähigkeitsmessung vor und nach dem Ionenaustauscher werden zwei Sensoren eingesetzt. Aus den beiden berechneten Leitfähigkeitsmesswerten wird der pH-Wert ermittelt.

pH-Wert-Messung von Kesselspeisewasser in der Kraftwerkstechnik

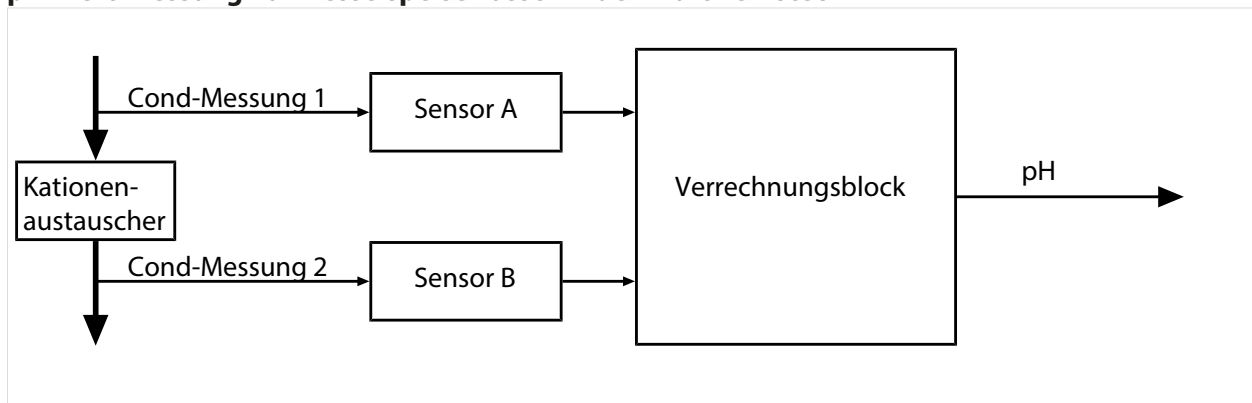

Berechnung der Konzentration an Natronlauge/pH-Wert:

$$c(\text{NaOH}) = (\text{Cond1} - \frac{1}{3} \text{Cond2}) / 243$$

$$\text{pH} = 11 + \log[c(\text{NaOH})]$$

Empfohlene pH-Bereiche:

$10 \pm 0,2$ für < 136 bar Betriebsüberdruck bzw.

$9,5 \pm 0,2$ für > 136 bar Betriebsüberdruck

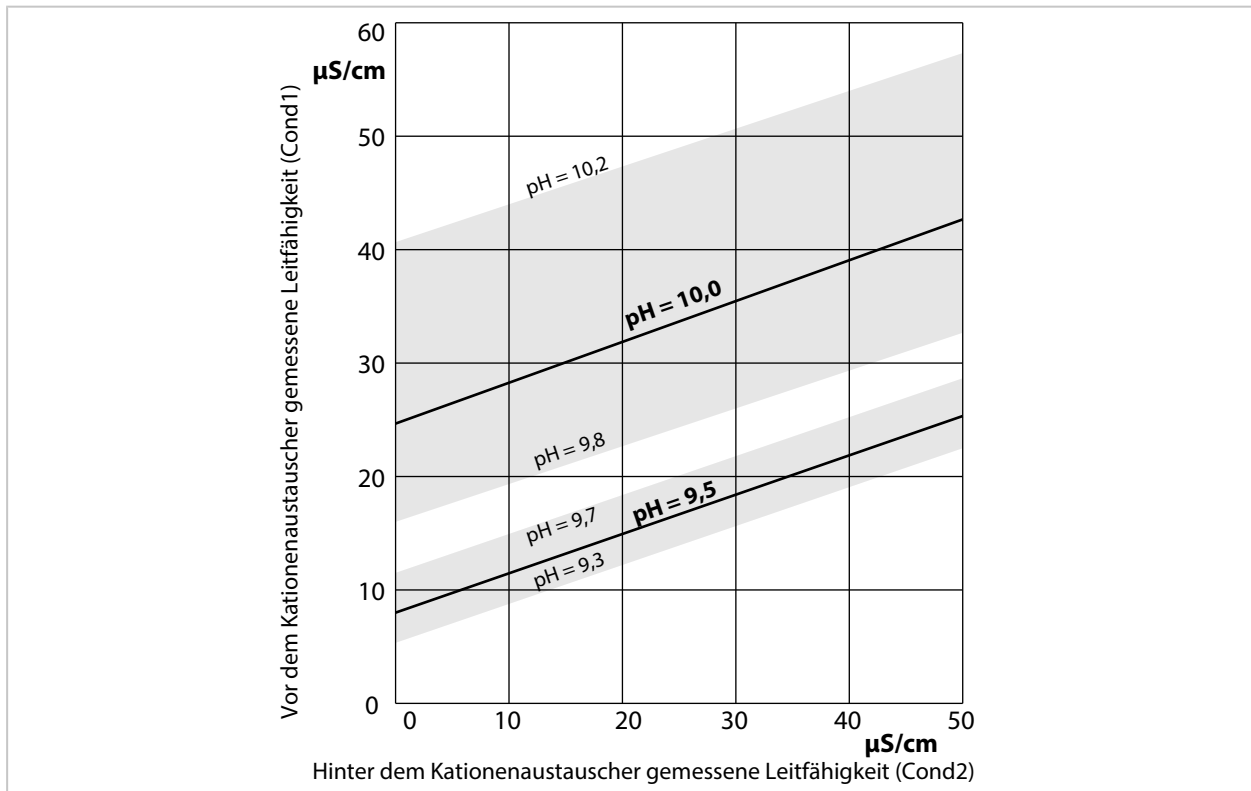

Konditionierung des Kesselwassers von Naturumlaufkesseln mit Natriumhydroxid. Zusammenhang zwischen dem pH-Wert und der vor bzw. hinter dem Kationenaustauscher gemessenen Leitfähigkeit.

Quelle: Anhang zur VGB-Richtlinie für Kesselspeisewasser, Kesselwasser und Dampf von Dampferzeugern über 68 bar zulässigem Betriebsüberdruck (VGB-R 450 L, Ausgabe 1988)

Sehen Sie dazu auch

→ *Duale Leitfähigkeitsmessung, S. 95*

14.4.6 Digitale ISM-Sensoren (FW-E053)

Diese Option ermöglicht die Verwendung von digitalen ISM-Sensoren für die Messung von pH, Redox und Sauerstoff (amperometrisch).

Hierzu muss die Zusatzfunktion FW-E053 per TAN im Gerät aktiviert werden. → *Optionsfreigabe, S. 49*

Identifizierung eines ISM-Sensors

ISM-Sensoren verfügen über ein „elektronisches Datenblatt“. Die unveränderbaren Werksdaten (Hersteller, Sensorbeschreibung) sowie die relevanten sensortypischen Parameter werden automatisch an Stratos Multi übermittelt.

Sensorüberwachung



Angaben zur vorbeugenden Wartung (Predictive Maintenance) können vom Gerät in den Sensor eingetragen werden. Dazu zählt z. B. die maximal zulässige Anzahl von CIP-/SIP- oder Autoklavierzyklen. Die Einstellungen werden in der Parametrierung vorgenommen:

Parametrierung ▶ [II] ISM [pH] ▶ Sensordaten ▶ Sensorüberwachung Details → *Messgröße pH, S. 68*

Parametrierung ▶ [II] ISM [Oxy] ▶ Sensordaten ▶ Sensorüberwachung Details

→ *Messgröße Sauerstoff, S. 97*

Für jeden Parameter kann ausgewählt werden, ob und wie eine Überschreitung der Grenzwerte angezeigt werden soll:

Aus	Es erfolgt keine Meldung, der Parameter wird allerdings trotzdem im Diagnosemenü angezeigt.
Ausfall	Bei Grenzwertüberschreitung erfolgt eine Ausfallmeldung, das entsprechende NAMUR-Symbol  wird angezeigt, Mit Einstellung „Displayfarbe NE107“ wird die Messwertanzeige rot hinterleuchtet.
Wartung	Bei Grenzwertüberschreitung erfolgt eine Wartungsbedarf-Meldung, das entsprechende NAMUR-Symbol  wird angezeigt. Mit Einstellung „Displayfarbe NE107“ wird die Messwertanzeige blau hinterleuchtet.

Kalibrierung/Justierung

Hinweis: Die Kalibrierdaten sind im ISM-Sensor gespeichert, daher können ISM-Sensoren fernab der Messstelle, z. B. in einem Labor gereinigt, regeneriert, kalibriert und justiert werden. In der Anlage werden Sensoren vor Ort durch justierte Sensoren ersetzt.

Ein noch nie eingesetzter ISM-Sensor muss zunächst kalibriert werden:

01. Kalibrierung ▶ [II] ISM [pH/Oxy]

02. Kalibriermodus auswählen.

03. Erstjustierung : Ja

04. Weitere Einstellungen je nach Kalibriermodus vornehmen.

✓ Die Kalibrierung kann durchgeführt werden. → *Kalibrierung/Justierung, S. 121*

14.4.7 Parametersätze 1-5 (FW-E102)

Für die Nutzung der Parametersätze 1-5 muss die Zusatzfunktion FW-E102 per TAN im Gerät aktiviert werden. → *Optionsfreigabe, S. 49*

Parametersatz auf die Data Card speichern

2 komplette Parametersätze (A, B) sind im Gerät vorhanden. Bis zu 5 Parametersätze können auf die Data Card geladen werden. Dazu wird ein Parametersatz (1, 2, 3, 4 oder 5) der Data Card vom geräteinternen Parametersatz A überschrieben:

Parametrierung ▶ Systemsteuerung ▶ Parametersätze ▶ Parametersatz speichern

01. Speichern nach : Zu überschreibenden Parametersatz auswählen.
✓ Der Parametersatz wird als Datei auf der Data Card gespeichert.

Parametersatz von der Data Card laden

Ein auf der Data Card abgelegter Parametersatz (1, 2, 3, 4 oder 5) auf den geräteinternen Parametersatz A geladen werden. Parametersatz A wird dabei überschrieben:

Parametrierung ▶ Systemsteuerung ▶ Parametersätze ▶ Parametersatz laden

01. Laden von : Zu ladenden Parametersatz auswählen.
✓ Der Parametersatz wird als Parametersatz A im Gerät gespeichert.

14.4.8 Messwertrecorder (FW-E103)

Für die Nutzung des Messwertrecorders muss die Zusatzfunktion FW-E103 per TAN im Gerät aktiviert werden. → *Optionsfreigabe, S. 49*

Der Messwertrecorder zeichnet entsprechend seiner Parametrierung Mess- und Zusatzwerte auf. Parametrierbar sind:

- die darzustellenden Messgrößen
- Anfangs- und Endwert für die aufzuzeichnende Messgröße
- Zeitbasis (Aufzeichnungsintervall, wählbar von 10 s bis 10 h)

Zusätzlich kann mit der „Zeitlupe“ die Zeitachse um den Faktor 10 gestreckt werden.

Messwertrecorder parametrieren:

Parametrierung ▶ Allgemein ▶ Messwertrecorder

Die Aufzeichnung startet, sobald die Parameter eingestellt sind.

Messwertrecorder-Daten anzeigen:

Diagnose ▶ Messwertrecorder

Der Messwertrecorder zeichnet alle Einträge in einer Datei auf. In der Anzeige des Geräts werden die neuesten 100 Einträge grafisch dargestellt.

Es werden bis zu 4 Messgrößen dargestellt, wobei die 4 Messgrößen auf 2 Messwertrecorder verteilt werden. Mit dem rechten **Softkey** kann zwischen den Messwertrecordern gewechselt werden.

Bei schnellen Änderungen wird die Zeitlupe automatisch zugeschaltet, wobei die Zeitlupe bereits einige Pixel vor dem Ereignis beginnt. Unstetigkeiten der Messgröße sind so detailliert nachvollziehbar.

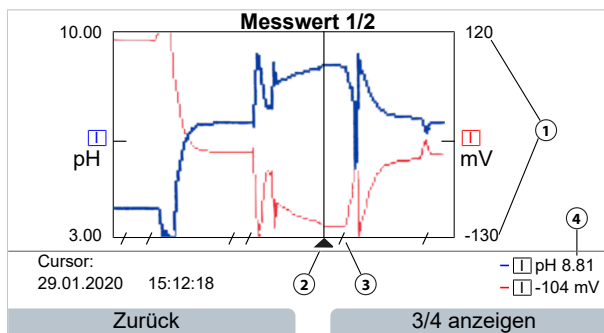

- 1 Darstellungsbereich
Anfangs- und Endwert der Messgröße
- 2 Cursor
(Verschiebung mittels Pfeiltasten)

- 3 Bereiche schneller Messwertänderungen (automatische Zeitlupe) werden durch Linien markiert.
- 4 Aktuelle Messwerte an Cursorposition

Messwertrecorder-Daten löschen:

Parametrierung ▶ Systemsteuerung ▶ Messwertrecorder

Speichern auf Data Card

Hinweis: Der geräteinterne Speicher hat eine eingeschränkte Speicherkapazität und überschreibt nach Erreichen des Speichermaximums kontinuierlich die ältesten Datensätze. Für lang andauernde Aufzeichnungen ist eine Data Card zwingend notwendig. Die auf der Data Card abgelegten Daten können per Computer ausgelesen und ausgewertet werden.

Data Card zum Speichern der Recorderdaten aktivieren:

Parametrierung ▶ Systemsteuerung ▶ Speicherkarte

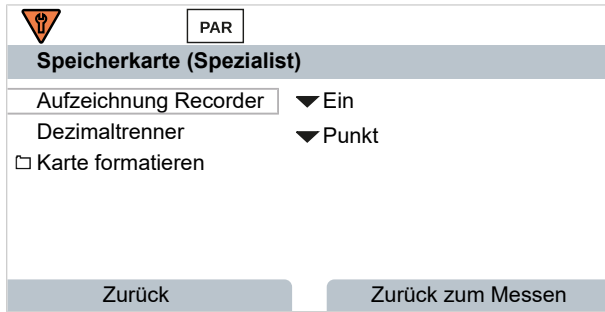

Für jeden Tag wird eine neue Datei erstellt, das Datum ist im Dateinamen kodiert.

Beispiel einer auf der Data Card erzeugten Datei:

\RECORDER\R_YYMMDD.TXT

Recorderdaten vom YYMMDD (YY = Jahr, MM = Monat, DD = Tag)

Die Aufzeichnung erfolgt als ASCII-Datei mit der Dateiondung .TXT, die einzelnen Spalten sind mit Tabulator (TAB) getrennt. Damit ist die Datei in Textverarbeitungsprogrammen bzw. Tabellenkalkulationen (z. B. Microsoft Excel) lesbar. Eine „Device Info“, bestehend aus Gerätetyp, Seriennummer und Messstellennummer wird immer geschrieben, wenn die Data Card neu in den Speicherkarten-Slot eingesetzt wird. Eine Data Card kann somit auch genutzt werden, um die Messwertrecorder-Daten mehrerer Geräte zu sammeln.

Die Einträge der Recorderdatei haben folgende Bedeutung:

TIME STAMP	Zeitstempel des Recordereintrags
CH1/2/3/4	1./2./3./4. Kanal des Recorders mit Messwert und Maßeinheit
Z1/2	1./2. Zusatzwert und Maßeinheit
MAINT	NAMUR-Signal „Wartungsbedarf“ (Maintenance Request)
HOLD	NAMUR-Signal „Funktionskontrolle/HOLD“ (Function Check/HOLD)
FAIL	NAMUR-Signal „Ausfall (Failure)

14.4.9 Firmware-Update (FW-E106)

Hinweis: Prüfen Sie zunächst, ob ein Firmware-Update für Ihr Gerät relevant ist.

Für das Firmware-Update muss die Zusatzfunktion FW-E106 per TAN im Gerät aktiviert werden.

→ *Optionsfreigabe, S. 49*

Stratos Multi verfügt über einen Standard-Mikrocontroller und einen Mikrocontroller für die Kommunikation. Für beide können Firmware-Updates durchgeführt werden. Die Firmware-Dateien sind wie folgt gekennzeichnet:

- Standard-Mikrocontroller:
Firmware: xx.xx.xx. Build xxxxx
- Kommunikations-Mikrocontroller:
BASE-Firmware (APP): xx.xx.xx. Build xxxxx
BASE-Firmware (COM): xx.xx.xx

ACHTUNG! Für ein korrektes Firmware-Update Reihenfolge beachten:

1. Firmware, 2. BASE-Firmware (APP), 3. BASE-Firmware (COM).

ACHTUNG! Während eines Firmware-Updates ist das Gerät nicht messbereit. Die Ausgänge befinden sich in einem undefinierten Zustand. Die Parametrierung muss nach einem Firmware-Update überprüft werden.

Hinweis: Vor dem Firmware-Update des Standard-Mikrocontrollers wird die Speicherung der bisherigen Version auf der FW Update Card empfohlen.

Firmware-Update mit der FW Update Card durchführen

⚠ WARNUNG! Berührungsfährliche Spannungen. Beim Öffnen des Geräts können im Klemmenraum berührungsfährliche Spannungen vorhanden sein. Durch die fachgerechte Installation ist ein direkter Berührschutz gewährleistet.

Die Speicherkarte kann im Betrieb gewechselt werden; dabei ausreichenden Abstand zur Netzanschlussleitung einhalten und kein Werkzeug verwenden.

01. Gehäuse öffnen.

02. FW Update Card in den Speicherkartenschlitz der Fronteinheit schieben. → *Speicherkarte, S. 182*

✓ Auf dem Display erscheint das Symbol der FW Update Card  .

03. Gehäuse schließen.

04. Ggf. die bisher auf dem Gerät installierte Firmware (FW) sichern:

Menüauswahl ▶ Parametrierung ▶ Systemsteuerung ▶ Firmware-Update ▶ Firmware sichern

Backup starten mit **Softkey rechts: Starten**.

✓ Nach Abschluss des Speichervorgangs geht das Gerät in den Messmodus.

05. Firmware-Update laden:

Menüauswahl ▶ Parametrierung ▶ Systemsteuerung ▶ Firmware-Update ▶ Firmware updaten

06. Mit Pfeiltasten entsprechende Version auswählen:

Firmware, BASE-Firmware (APP), BASE-Firmware (COM)

07. Mit **enter** bestätigen.

08. Start des Firmware-Updates mit **Softkey rechts: Starten**.

✓ Firmware-Update läuft.

09. Gerät neustarten mit **Softkey rechts: Neustart**.

10. BASE-Firmware (APP)-Update durchführen (Ablauf wie ab Schritt 05).

11. BASE-Firmware(COM)-Update durchführen (Ablauf wie ab Schritt 05).

12. Nach Abschluss der Updates Gehäuse öffnen und FW Update Card entnehmen.

13. Gehäuse schließen und verschrauben.

14. Parametrierung überprüfen.

15 PROFINET-Technik

PROFINET ist ein offener industrieller Standard zur sicheren und schnellen Datenübertragung über Industrial Ethernet. Der Standard wurde erstellt und verwaltet von der PROFIBUS Nutzerorganisation e.V. PROFIBUS and PROFINET International (PI).

Der PROFINET-Standard ist aus PROFIBUS hervorgegangen – einem Standard für die Feldbuskommunikation zur Unterstützung der Automatisierung.

PROFINET gewährleistet auch bei anspruchsvollen Anwendungen eine korrekte und zeitnahe Datenübertragung. Neben dem zyklischen Nutzdatenaustausch bietet PROFINET zusätzliche Funktionen für die Übertragung von Diagnosen, Parametrierungen und Alarmen.

Konformitätsklassen

Für die unterschiedlichen Anforderungen gibt es vier aufeinander aufbauende Konformitätsklassen (CC-A, CC-B, CC-C, CC-D) mit abgestimmtem Funktionsumfang.

Stratos Multi E461N erfüllt die Klasse B (CC-B). Das heißt, sowohl die eingesetzten Geräte als auch die Netzwerkinfrastruktur umfassen zertifizierte Produkte und sind nach den Richtlinien von PROFINET IO aufgebaut.

Hinweis: Die im Zertifikat aufgeführte Firmwareversion entspricht der BASE-Firmware.

Basisfunktionen bei Klasse B:

- RT-Kommunikation
- Zyklischer I/O-Datenverkehr
- Parameter
- Alarme
- Netzwerkdiagnose
- Topologieinformationen

Topologie

PROFINET-Teilnehmer können auch unterschiedliche Weise miteinander vernetzt werden. Man unterscheidet zwischen den Topologien Linie, Baum, Ring und Stern.

Stratos Multi E461N kann in Ring- oder Stern-Topologie angeschlossen werden.

Ring-Topologie

In dieser Topologie sind Endgeräte und Leitsysteme miteinander in Reihe verbunden. Darüber hinaus sind sowohl das erste als auch das letzte Gerät mit dem Leitsystem verbunden und bilden damit einen Ring. Die Ring-Topologie ist redundant und empfiehlt sich damit für Produktionsumgebungen, die auf hohe Verfügbarkeit angewiesen sind.

Für diese Topologie werden zwei Ethernet-Buchsen benötigt.

Stern-Topologie

In der Stern-Topologie gibt es eine zentrale Station, die mit allen Endgeräten verbunden ist. Zwischen den einzelnen Endgeräten gibt es keine direkte Verbindung.

16 Abkürzungen

AI	Analog Input
AO	Analog Output
CAT	Category
CC-A/B/C/D	Konformitätsklassen
CIP	Cleaning In Place (ortsgebundene Reinigung)
D	Diagnosis (Diagnose)
DCP	Discovery and basic Configuration Protocol
DO	Digital Output
EMV	Elektromagnetische Verträglichkeit
ESD	Electrostatic Discharge (elektrostatische Entladung)
FW	Firmware
GSD	General Station Description (Gerätstammdatei)
GSDML	GSD Markup Language
I&M	Identification and Maintenance (Identifizierung und Wartung)
I/O, IO	Input/Output (Eingang/Ausgang)
ISFET	Ionensensitiver Feldeffekttransistor
ISM	Intelligent Sensor Management
LDO	Luminescent Dissolved Oxygen
MAC	Media Access Control
MD	Maintenance Demanded (Wartungsanforderung)
MR	Maintenance Required (Wartungsbedarf)
PELV	Protective Extra Low Voltage (Kleinspannung, schützend)
PLS	Prozessleitsystem
PROFINET	Process Field Network
QD	Qualified Diagnosis (Qualifizierte Diagnose)
RD	Received Data (Empfangsdaten)
RJ45	Registered Jack (genormte Buchse)
RT	Real Time (Echtzeit)
SELV	Safety Extra Low Voltage (Sicherheitskleinspannung)
SIP	Sterilization In Place (Sterilisierung vor Ort)
SW	Schlüsselweite
TAN	Transaktionsnummer
TD	Transmitted Data (Sendedaten)
TDS	Total Dissolved Solids
TFT	Thin Film Transistor (Dünnschichttransistor)
TIA	Totally Integrated Automation
TK	Temperaturkompensation bzw. Temperaturkoeffizient

Stichwortverzeichnis

2-Kanal-Leitfähigkeitsmessung	95	Beschaltungsbeispiele	
A		Leitfähigkeit (dual)	219
Abgleich des Temperaturfühlers	129, 132, 138, 145, 151	Leitfähigkeit (induktiv)	217
Abkürzungen	254	Leitfähigkeit (konduktiv)	210
Adapterkabel RJ45/M12 A-Typ ZU1166	188	pH analog	202
Adapterleitung RJ45/M12 D-Typ ZU1073	186	Redox analog	208
Adaptiver Kalibriertimer	73	Sauerstoff analog	222
Analoge 2-Kanal-Leitfähigkeitsmessung	95	Bestimmungsgemäßer Gebrauch	9
Analoger CondI-Sensor		Betriebsart auswählen	66
Beschaltungsbeispiele	217	Betriebsebene	43
Kalibrierung/Justierung	139	Betriebszustände	41
Parametrierung	88	Bilineare Kennlinie	59
Analoger Cond-Sensor		Blindstopfen für Kabelverschraubung	25
Beschaltungsbeispiele	210	C	
Kalibrierung/Justierung	133	Calimatic	
Parametrierung	81	Automatische Kalibrierung/Justierung	124
Analoger pH-Sensor		CIP-Zähler	
Beschaltungsbeispiele	202	Parametrierung, Cond	83
Kalibrierung/Justierung	122	Parametrierung, CondI	90
Parametrierung	68	Parametrierung, Oxy	100
Analoger Redox-Sensor		Parametrierung, pH	71
Beschaltungsbeispiel	208	Custom FW Update/Repair Card	184
Kalibrierung/Justierung	130	D	
Parametrierung	76	Data Card	
Analoger Sauerstoff-Sensor		Beschreibung	184
Beschaltungsbeispiele	222	Geräteeinstellungen speichern	46
Kalibrierung/Justierung	146	Parametersatz speichern/laden	249
Parametrierung	98	Parametrierung	45
Anforderungen an das Personal	10	Speicherkarte öffnen/schließen	182
Anschlussklemmen	27	Dateneingabe	
Anwendungsbeispiele		Kalibrierung/Justierung Redox	130
pH-Wert-Berechnung aus Dual-Leitfähigkeitsmessung	246	Kalibrierung/Justierung Sauerstoff	149
Anzeigeebene	43	Datum/Uhrzeit	48
Arbeitspunkt, Memosens-ISFET-Sensor	129	Deltafunktion	74, 78
Ausfall		Diagnose	
Signalisierung über Schaltkontakt	61	Diagnosefunktionen	153
Ausgangsfiler	60	PROFINET	115
Ausgangsstrom		Sensoface	178
Manuelle Vorgabe	160	Diagnosefunktionen	
Stromkennlinie (FW-E006)	237	Geräteinformationen	155
Außerbetriebnahme	181	Geräteselbsttest	155
Außerhalb der Spezifikation		Kalibrier-/Justierprotokoll	156
Signalisierung über Schaltkontakt	61	Kanal I/II	156
Autoklavierzähler		Logbuch	154
Hochzählen	159	Meldungsliste	154
Parametrierung, Oxy	101	Messstellenbeschreibung	156
Parametrierung, pH	72	Sensorinformationen	156
Automatische Kalibrierung/Justierung		Sensormonitor	156
Cond	134	Sensornetzdiagramm	156
CondI	140	Sensorverschleißmonitor	157
pH, Calimatic	124	Temp.-Offset-Protokoll	156
Sauerstoff, an Luft	147	Display	
Sauerstoff, in Wasser	148	Beschreibung	36
B		Keine Anzeige	162
Bedienoberfläche	36	Parametrierung	56
Belastungsmatrix	157	Displayfarbe, Parametrierung	56
Beschaltung RJ45	29	Displaytest	155
		Druckkorrektur	102

Duale Leitfähigkeitsmessung		Elektrische Installation	26
Beschaltungsbeispiele	219	Ionenaustauscher	246
Parametrierung	95	IP-Adresse	
pH-Wert-Berechnung	246	Anzeigen	115
Verrechnungsblöcke	244	ISFET-Nullpunkt, Kalibrierung/Justierung	129
Durchflussmessung	120	ISM-pH-Sensor (FW-E053)	
E		Beschaltungsbeispiel	209
Ein- und Ausgänge		Parametrierung	68
Aktive/passive Stromausgänge	29	ISM-Sauerstoff-Sensor (FW-E053)	
Parametrierung	57	Beschaltungsbeispiel	224
Systemübersicht	15	Innenkörperwechsel, bestätigen	160
Einbaufaktor, Kalibrierung/Justierung	144	Membrankörperwechsel, bestätigen	160
Eingang OK1		Parametrierung	97
Funktionssteuerung	48	ISM-Sensoren (FW-E053), Beschreibung	248
Parametersatzumschaltung	47	Isothermschnittpunkt	243
Parametrierung	65	J	
Einheiten/Formate, Parametrierung	51	Justierprotokoll	156
Einleitendes Sicherheitskapitel	2	Justierung, Definition	121
Elektrische Installation	26	K	
Elektrolytwechsel, bestätigen	159	Kabelverschraubung, Dichteinsätze	25
Entsorgung	11, 181	Kal.-Voreinstellungen	
Ergänzende Hinweise zu Sicherheitsinformationen	2	Parametrierung Cond	84
Erst-Inbetriebnahme	104	Parametrierung Condl	91
Erstjustierung	122	Parametrierung Oxy	102
Ethernet-Anschluss	28	Parametrierung pH	73
F		Parametrierung Redox	78
Fachpersonal	10	Kalibrierlösungen	233
Favoriten-Menü	152	Kalibrierprotokoll	156
Fehlerbehebung	161	Kalibriertimer	
Fehlermeldungen, Übersichtstabellen	161	Parametrierung Oxy	102
Firmware-Reparatur	184	Parametrierung pH	73
Firmware-Update	252	Parametrierung Redox	78
Formate/Einheiten, Parametrierung	51	Kalibrierung/Justierung	
Funktionen sperren	44	Allgemeines	121
Funktionsblöcke	107	Cond	133
Funktionskontrolle		Condl	139
Signalisierung über Schaltkontakt	62	Kalibrierlösungen	233
Funktionssteuerung	48	Memosens	122
FW Repair Card	184	pH	122
FW Update Card	184	Protokoll	156
G		Redox	130
Gerätediagnose	155	Sauerstoff	146
Geräteeeinstellungen speichern	46	Voreinstellungen Cond	84
Geräteinformationen	155	Voreinstellungen Condl	91
Gerätename		Voreinstellungen Oxy	102
Anzeigen	115	Voreinstellungen pH	73
Gerätetausch	107	Voreinstellungen Redox	78
GSDML-Datei	104	Kationenaustauscher	246
H		Kennlinienverläufe	58
Hinweise zu Sicherheitsinformationen	2	Kesselspeisewasser	246
Hysterese	62	Klemmenbelegung	27
I		Kommunikationsstatus	118
I&M-Funktionen	119	Konfiguration übertragen	46
I/O Data, Kodierung	108	Konformitätsklassen	253
Inbetriebnahme	35	Konzentrationsbestimmung (FW-E009)	237
Abschließende Kontrolle	35	L	
Installation	18	LEDs	118
		Leitfähigkeit (dual)	
		Beschaltungsbeispiele	219
		Parametrierung	95

Leitfähigkeit (induktiv)		Messgröße Leitfähigkeit (konduktiv)	
Beschaltungsbeispiele, Analogsensoren	217	Beschaltungsbeispiele, Analogsensoren	210
Kalibrierung/Justierung	139	Kalibrierung/Justierung	133
Parametrierung	87	Parametrierung	80
Leitfähigkeit (konduktiv)		Messgröße pH	
Beschaltungsbeispiele, Analogsensoren	210	Beschaltungsbeispiele, Analogsensoren	202
Kalibrierung/Justierung	133	Individueller Puffersatz (FW-E002)	235
Parametrierung	80	Kalibrierung/Justierung	122
Liefereinstellung setzen	50	Parametrierung	67
Lieferprogramm	13	Puffertabellen	225
Lieferumfang	16	Messgröße Redox	
Lineare Kennlinie	58	Beschaltungsbeispiel, Analogsensor	208
Lingua	36	Kalibrierung/Justierung	130
Logarithmische Kennlinie	59	Parametrierung	76
Logbuch		Messgröße Sauerstoff	
Einträge anzeigen	154	Beschaltungsbeispiele, Analogsensoren	222
Einträge löschen	49	Kalibrierung/Justierung	146
Parametrierung	49	Parametrierung	96
M		Messmodule	
MAC-Adresse		Beschaltungsbeispiele	202
Anzeigen	115	Einsetzen	32
Manuelle Funktionskontrolle	160	Klemmenbelegungen	33
Manuelle Kalibrierung/Justierung		Übersicht, nicht-Ex	13
Cond	135	Messstellenbeschreibung	
Condl	141	Anzeigen	156
pH	126	Parametrierung	48
Maßzeichnungen	20	Messwertanzeige	
Mastmontage ZU0274	22	Allgemein	42
Mehrfachdichteinsatz für Kabelverschraubung	25	Parametrierung	51
Meldungen		Messwerte, PROFINET	109
Parametrierung Leitfähigkeit	86, 94	Messwertrecorder (FW-E103)	
Parametrierung pH	75	Beschreibung	250
Parametrierung Redox	79	Daten anzeigen	250
Parametrierung Sauerstoff	103	Daten löschen	49
Meldungsliste		Messwertstatus	116
Anzeigen	154	Montage	
Fehlermeldungen, Übersicht	161	Gehäuse	18
Membrankörperwechsel, bestätigen	159	Montageabstand	21
Memosens		Montagemöglichkeiten	18
Sensoranschluss	31	Wandmontage	20
Sensorinformationen	156	N	
Memosens-CondI-Sensor		NAMUR-Signale, Beschreibung	61
Parametrierung	87	NE107	
Memosens-Cond-Sensor		Displayfarbe	56
Parametrierung	80	Statussignale	61
Memosens-Leitfähigkeitssensor		Netzwerkinformationen	115
Parametrierung	80, 87	Nullpunkt-Korrektur	
Memosens-pH-Sensor		CondI	144
Parametrierung	67	Sauerstoff	151
Memosens-Redox-Sensor		O	
Parametrierung	76	O2-Messung bei CIP	101
Memosens-Sauerstoff-Sensor		Option	
Parametrierung	96	Aktivieren	49
Menüauswahl	36	Beschreibungen	235
Menüstruktur	41	Übersicht	13
Messgröße Leitfähigkeit (dual)		Optionsfreigabe	49
Beschaltungsbeispiele	219	Optischer Sauerstoff-Sensor	
Parametrierung	95	Parametrierung	97
Verrechnungsböcke	244	Sensoranschluss	31
Messgröße Leitfähigkeit (induktiv)		Optokoppler-Eingang	
Beschaltungsbeispiele, Analogsensoren	217	Parametrierung	65
Kalibrierung/Justierung	139		
Parametrierung	87		

Optokoppler-Eingang OK1		Kalibrierung/Justierung	130
Funktionssteuerung	48	Parametrierung	76
Parametersatzumschaltung	47	Redoxjustierung	131
P		Redoxkontrolle	132
Parametersätze	47	Reduzierdichteinsatz für Kabelverschraubung	25
Parametersätze 1-5 (FW-E102)	249	Reinstwasser mit Spurenverunreinigungen	84, 92
Parametrierung		Relaistest	160
Allgemein	51	Rettungs-TAN	50
Aufrufen	43	Ring-Topologie	253
Bedienebenen	43	RJ45-Gerätebuchse ZU1072	185
Cond	80	Rücksendung	181
Condl	87	Rücksetzen auf Lieferzustand	50
Menü-Übersicht	45	PROFINET	107
pH	67	S	
Redox	76	Sachschäden	9
Sauerstoff	96	Salzkorrektur	103
Systemsteuerung	45	Sauerstoff	
Passcodes		Beschaltungsbeispiele, Analogsensoren	222
Ändern/Ausschalten	50	Kalibrierung/Justierung	146
Werkseinstellung	50	Parametrierung	96
Pfandler-Sensoren (FW-E017)		Sauerstoff-Spurenmessung (FW-E015)	
Beschaltungsbeispiel	207	Beschaltungsbeispiel	223
Beschreibung	242	Kalibrierung/Justierung	151
Parametrierung	69	Schaltkontakte	
pH		Funktionsprüfung	160
Beschaltungsbeispiele, Analogsensoren	202	Hysterese	62
Individueller Puffersatz (FW-E002)	235	Parametrierung	60
Kalibrierung/Justierung	122	Schutzbeschaltung	29
Parametrierung	67	Verwendung: Ausfall	61
Puffertabellen	225	Verwendung: Außerhalb der Spezifikation	61
pH-Wert-Berechnung aus Dual-Leitfähigkeitsmessung	246	Verwendung: DO 1/DO 2	64
Piktogramme		Verwendung: Funktionskontrolle	62
Übersicht	39	Verwendung: Grenzwert	62
Pinbelegung RJ45	29	Verwendung: Sensoface	64
Power Out		Verwendung: Spülkontakt	63
Klemmenbelegung	31	Verwendung: USP-Ausgang	64
Parametrierung	66	Verwendung: Wartungsbedarf	61
Produktkalibrierung		Schalttafelmontage ZU0738	24
PROFINET	111	Schutzdach ZU0737	23
Produkt-Kalibrierung/-Justierung		Sensocheck	180
Cond	136	Sensoface	
Condl	142	Beschreibung	178
pH	127	Kriterien	179
Sauerstoff	149	Schaltkontakt	64
Produktspektrum	12	Sensoranschluss	
PROFINET	104	Memosens/SE740	31
Keine Verbindung	162	Modul einsetzen	32
Schaltkontakte	64	Zweiter Memosens-Sensor	33
Systemintegration	104	Sensorauswahl	66
Technische Daten	192	Sensordaten	
Verfügbare Messwerte	109	Parametrierung Cond	81
PROFINET Diagnose	115	Parametrierung Condl	89
PROFINET Monitor	116	Parametrierung Oxy	99
PROFINET-Diagnoseinformationen	117	Parametrierung pH	70
PROFINET-Kommandos	111	Sensorinformationen, digitale Sensoren	156
PROFINET-Technik	253	Sensormonitor	
Projektierung, TIA Portal	105	Im laufenden Betrieb	156
Puffertabelle, eingebbar (FW-E002)	235	Während Funktionskontrolle	159
Puffertabellen	225	Sensornetzdiagramm	156
R		Sensorpolarisation	
Redox		Parametrierung	98
Beschaltungsbeispiel, Analogsensor	208	Sensorüberwachung einstellen	71, 77, 82, 90, 100
		Sensorverschleißmonitor	157
		Sicherheitshinweise	2

Sicherheitskapitel	9	Beschreibung	248
SIP-Zähler		TAN-Option FW-E102 Parametersätze 1-5	249
Parametrierung, Cond	83	TAN-Option FW-E103 Messwertrecorder	
Parametrierung, Condl	90	Beschreibung	250
Parametrierung, Oxy	100	Daten anzeigen	250
Parametrierung, pH	71	Daten löschen	49
Softkeys		TAN-Option FW-E104 Logbuch	154
Display	36	TAN-Option FW-E106 Firmware-Update	252
Funktionssteuerung	48	Tastatur	38
Tastatur	38	Tastaturtest	155
Speicherkarte		Tastensperre	115
Einsetzen	182	TDS-Funktion	85, 92
Parametrierung	45	Technische Daten	189
Speicherkartentypen	184	Temp.-Offset-Protokoll	156
Spezialistenebene	43	Temperaturfühler, Abgleich	129, 132, 138, 145, 151
Sprache auswählen	36	Temperaturkompensation des Messmediums	
Spülfunktion, Parametrierung	63	Parametrierung Cond	84, 92
Spurenverunreinigungen bei Reinstwasser	84, 92	Parametrierung pH	74
Standardgateway		Text und Zahlen eingeben	38
Anzeigen	115	Topologie	253
Statistik	157	Trilineare Kennlinie	59
Steilheit		Typenschild	17
Sauerstoffmessung	146		
Stern-Topologie	253	U	
Steuereingänge		Überwachungsgrenzen	
Klemmenbelegung	27	Leitfähigkeit	86, 94
Parametrierung	65	pH, pH/Redox	75
Störungszustände	161	Redox	79
Stromausgänge		Sauerstoff	103
Aktive/passive Stromausgänge	29	Uhrzeit/Datum	48
Ausgangsfilter	60	Umweltschäden	9
Funktionskontrolle (HOLD)	60	USP-Funktion	
Kennlinienverläufe	58	Parametrierung	85, 93
Meldungen	60	Schaltkontakt	64
Messspanne, Beispiele	58	Werte anzeigen	85, 93
Parametrierung	57		
Stromgeber	160	V	
Stromkennlinie (FW-E006)	237	Verrechnungsblöcke (FW-E020)	244
Subnetzmaske		Voreinstellungen zur Kalibrierung	
Anzeigen	115	Parametrierung Cond	84
Symbole und Kennzeichnungen		Parametrierung Condl	91
Display	39	Parametrierung Oxy	102
Systemintegration	104	Parametrierung pH	73
Systemsteuerung	45	Parametrierung Redox	78
Systemübersicht		Vorzeichen ändern	38
Ein- und Ausgänge	15		
T		W	
TAN-Option		Wandmontage	20
Aktivieren	49	Warnhinweise	2
Beschreibungen	235	Wartung	11
Übersicht	13	Wartungsfunktionen	158
TAN-Option FW-E002 pH-Puffertabelle	235	Wartungsbedarf	
TAN-Option FW-E006 Stromkennlinie	237	Signalisierung über Schaltkontakt	61
TAN-Option FW-E009 Konzentrationsbestimmung	237	Wartungsfunktionen	
TAN-Option FW-E015 Sauerstoff-Spurenmessung		Autoklavierzähler	159
Beschaltungsbeispiel	223	Elektrolytwechsel/Membrankörperwechsel	159
Kalibrierung/Justierung	151	Membrankörper-/Innenkörperwechsel	160
TAN-Option FW-E017 Pfaudler-Sensoren		Relaistest	160
Beschaltungsbeispiel	207	Sensormonitor	159
Beschreibung	242	Stromgeber	160
TAN-Option FW-E020 Verrechnungsblöcke	244	Werkseinstellung setzen	50
TAN-Option FW-E053 ISM-Sensoren		PROFINET	107
Beschaltungsbeispiel pH	209		
Beschaltungsbeispiel Sauerstoff	224		

Y

Y-Kabel M12 A-Typ/D-Typ ZU1164	187
--------------------------------	-----

Z

Zahlen eingeben	38
Zeitkonstante Ausgangsfilter	60
ZU1072 RJ45-Gerätebuchse	185
ZU1073 Adapterleitung RJ45/M12 D-Typ	186
ZU1164 Y-Kabel M12 A-Typ/D-Typ	187
ZU1166 Adapterkabel RJ45/M12 A-Typ	188
Zubehör	182
Zugangskontrolle	41
Passcodes ändern	50
Zusatzfunktion	
Aktivieren	49
Beschreibungen	235
Übersicht	13
Zyklischer Datenverkehr	108



Knick
Elektronische Messgeräte
GmbH & Co. KG

Zentrale
Beuckestraße 22 • 14163 Berlin
Deutschland
Tel.: +49 30 80191-0
Fax: +49 30 80191-200
info@knick.de
www.knick.de

Lokale Vertretungen
www.knick-international.com

Originalbetriebsanleitung
Copyright 2022 • Änderungen vorbehalten
Version 2 • Dieses Dokument wurde veröffentlicht am 13.12.2022.
Aktuelle Dokumente finden Sie zum Herunterladen auf unserer
Website unter dem entsprechenden Produkt.

TA-212.514-KNDE02



100869